

YATO



PL GENERATOR PRĄDOWÓRCZY
EN POWER GENERATOR
DE STROMGENERATOR
RU ГЕНЕРАТОР ТОКА
UA ГЕНЕРАТОР СТРУМУ
LT ELEKTROS SROVĖS GENERATORIUS
LV STRĀVAS ĢENERATORS
CZ GENERÁTOR VYTVÁŘEJÍCÍ PROUD
SK GENERÁTOR VYTVORUJÚCÍ PROUD
HU ÁRAMFEJLESZTŐ GENERÁTORHOZ
RO GENERATOR ELECTRIC
ES GENERADOR DE ELECTRICIDAD
FR GROUPE ÉLECTROGÈNE
IT GRUPPO ELETTRICO
NL STROOMGENERATOR
GR ΗΛΕΚΤΡΟΓΕΝΝΗΤΡΙΑ

YT-85460



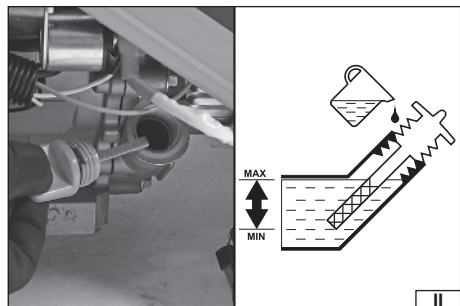
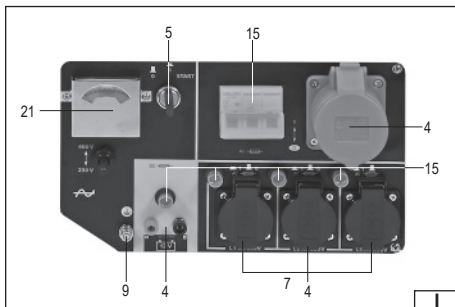
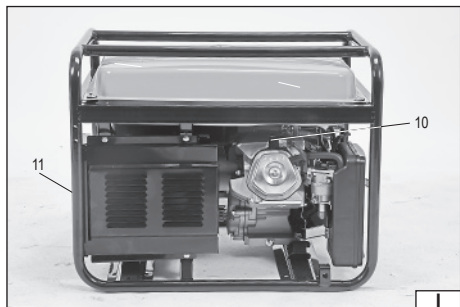
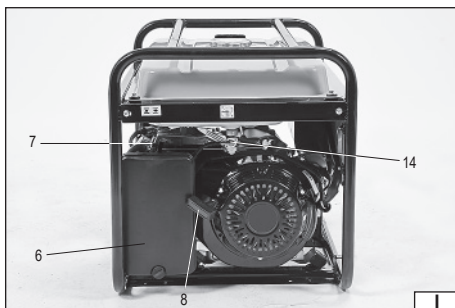
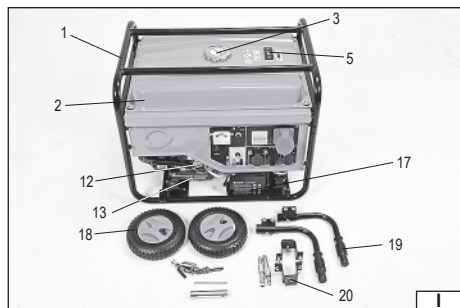

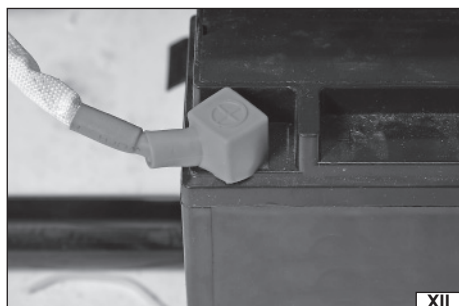
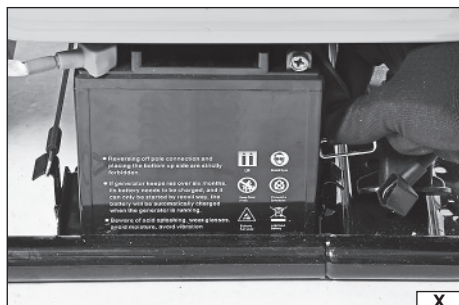
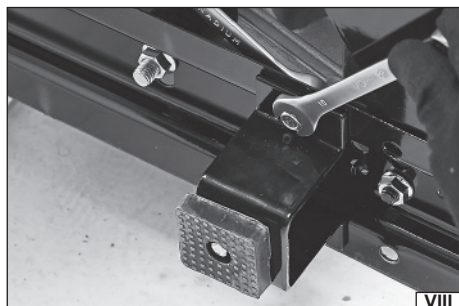
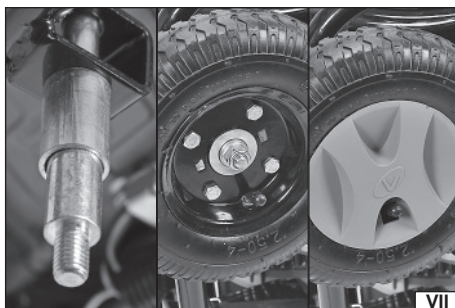

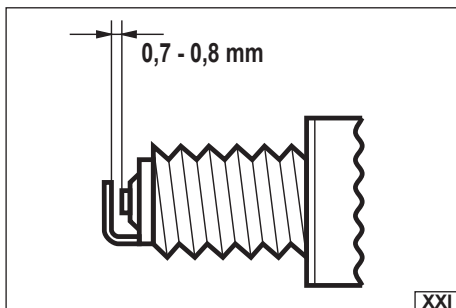
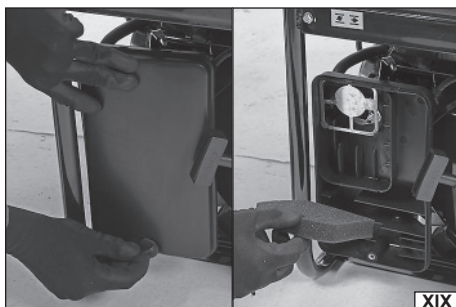
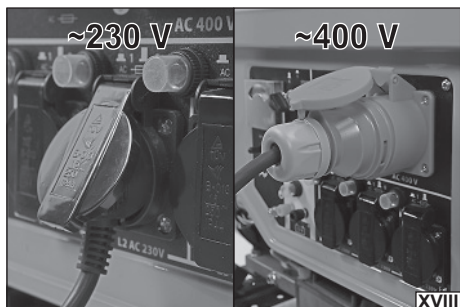
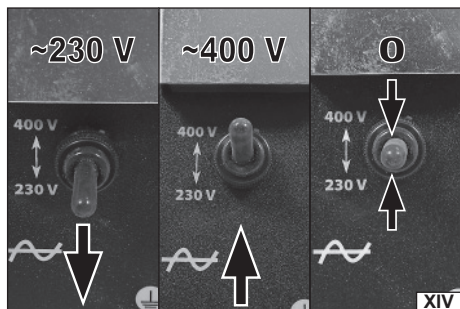

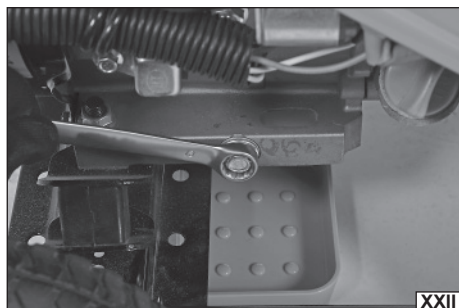

PL

1. rama generatora
2. zbiornik paliwa
3. wlew paliwa
4. gniazdo prądowe
5. włącznik silnika
6. filtr powietrza
7. dźwignia ssania
8. linka startowa
9. zacisk uziemienia
10. świeca zapłonowa
11. rura wydechowa
12. wlew oleju
13. zawór spustowy oleju
14. zawór paliwa
15. przycisk zabezpieczenia przeciążeniowego
16. wskaźnik poziomu paliwa
17. akumulator
18. koło
19. uchwyt
20. podstawa
21. woltomierz

EN

1. generator frame
2. fuel tank
3. fuel filler
4. power outlet
5. engine ON/OFF switch
6. air filter
7. priming accelerator lever
8. starter pull cord
9. ground terminal
10. spark plug
11. exhaust pipe
12. oil filler
13. oil drain valve
14. fuel supply valve
15. overload breaker reset button
16. fuel level indicator
17. battery
18. wheel
19. handle
20. base
21. voltmeter

DE

1. Grundrahmen
2. Kraftstofftank
3. Kraftstoffeinfullstutzen
4. Stromanschluss
5. Motorsteuerschalter
6. Luftfilter
7. Choke-Hebel
8. Starterseil
9. Erdungsklemme
10. Zündkerze
11. Auspuffrohr
12. Öleinfullstutzen
13. Ölablassventil
14. Kraftstoffventil
15. Drucktaste für Überlastungsschutz
16. Kraftstoffstandanzeige
17. Akku
18. Laufrad
19. Haltegriff
20. Aufstellplatte
21. Spannungsmesser

RU

1. рама генератора
2. топливный бак
3. заливная горловина
4. монтажное гнездо
5. выключатель двигателя
6. воздушный фильтр
7. рычаг всасывания
8. пусковой тросик
9. клемма заземления
10. свеча зажигания
11. выхлопная труба
12. заливная горловина масла
13. сливной клапан масла
14. топливный клапан
15. кнопка защиты от перегрузки
16. указатель уровня топлива
17. аккумулятор
18. колесо
19. держатель
20. подставка
21. вольтметр

UA

1. рама генератора
2. паливний бак
3. заливна горловина палива
4. струмовий роз'єм
5. вмикач двигуна
6. повітряний фільтр
7. всмоктуючий важіль
8. стартовий трос
9. клемма заземлення
10. свічка запалення
11. вихлопна труба
12. заливна горловина масла
13. зливний клапан масла
14. паливний клапан
15. кнопка захисту від перевантаження
16. показчик рівня палива
17. акумулятор
18. колесо
19. ручка
20. підставка
21. вольтметр

LT

1. generatoriaus rėmas
2. degalų bakas
3. degalų pildymo anga
4. elektros lizdas
5. variklio jungiklis
6. oro filtras
7. siurbimo svertas
8. užvedimo virvė
9. įžeminimo gnybtas
10. uždegimo žvakė
11. išleidimo vamzdis
12. alyvos pildymo anga
13. alyvos atbulinio tekėjimo sklendė
14. kuro sklendė
15. apsaugos nuo perkrovos mygtukas
16. kuro lygio rodiklis
17. akumuliatorius
18. ratas
19. rankena
20. pagrindas
21. voltmetras

LV

1. elektroģeneratora rāmis
2. degvielas tvertne
3. degvielas ielietne
4. strāvās ligzda
5. dzinēja siēdzis
6. gaisa filtrs
7. sūkšanas svira
8. startera trosē
9. zemējuma spaiļe
10. aizdedzes svece
11. izplūdes caurule
12. eļļas ielietne
13. eļļas izlaišanas vārstis
14. degvielas vārstis
15. pārslodzes aizsardzības poga
16. degvielas līmeņa indikators
17. akumulators
18. ritenis
19. rokturis
20. pamatne
21. voltmetrs

CZ

1. rám generátoru
2. palivová nádrž
3. plnicí hrdlo paliva
4. elektrická zdířka
5. vypínač motoru
6. vzduchový filtr
7. páka sání
8. startovací lanko
9. zemnicí svorka
10. zapalovací svíčka
11. výfuk
12. plnicí hrdlo oleje
13. vypouštěcí ventil oleje
14. palivový ventil
15. tlačítko zajištění proti přetížení
16. ukazatel hladiny paliva
17. akumulátor
18. kolo
19. rukojeť
20. podstavec
21. voltmetr

SK

1. rám agregátu
2. palivová nádrž
3. hrdlo palivovej nádrže
4. el. zásuvka
5. zapínač motora
6. vzduchový filter
7. páka satia
8. štartovacie lanko
9. svorka uzemnenia
10. zapalovacia sviečka
11. výfuková rúra
12. hrdlo olejovej nádrže
13. výpustný ventil oleja
14. ventil paliva
15. tlačidlo ochrany proti preťaženiu
16. ukazovateľ hladiny paliva
17. akumulátor
18. koleso
19. držiak
20. podstavec
21. voltmeter

HU

1. generátorváz
2. üzemanyagtartály
3. üzemanyag betöltő nyílás
4. elektromos aljzat
5. motor bekapcsológombja
6. légszűrő
7. szivatókar
8. indítókötél
9. földelő bilincs
10. gyújtógyertya
11. kipufogósó
12. olajbetöltő nyílás
13. olajleeresztő szelepe
14. üzemanyag szelep
15. túlterhelésvédő kapcsoló
16. üzemanyagszint jelző
17. akkumulátor
18. kerék
19. fogantyú
20. alátét
21. voltmérő

RO

1. cadrul generatorului
2. rezervor de carburant
3. filtru de carburant
4. priză ieșire
5. comutator on/off (pomițoprit) motor
6. filtru de aer
7. pârghia amorsare accelerator
8. coardă demorar
9. bornă de împământare
10. bujie
11. leavă eșapament
12. filtru de ulei
13. ventil de scurgere a uleiului
14. ventil de alimentare a carburantului
15. buton resetare întrerupător suprasarcini
16. indicatoare pentru nivelul de carburant
17. acumulator
18. roată
19. mâner
20. bază
21. voltmetru

ES

1. armazón del grupo
2. depósito de combustible
3. boca de llenado de combustible
4. toma de corriente
5. interruptor del motor
6. filtro de aire
7. palanca de succión
8. cable de arranque
9. terminal de puesta a tierra
10. bujía de encendido
11. tubo de escape
12. boca de llenado de aceite
13. válvula de descarga de aceite
14. válvula de combustible
15. botón de protección contra sobrecarga
16. indicador de nivel de combustible
17. acumulador
18. rueda
19. mango
20. base
21. voltímetro

FR

1. cadre
2. réservoir de carburant
3. cheminée de remplissage de carburant
4. prise de courant
5. interrupteur du moteur
6. filtre d'air
7. levier d'aspiration
8. cordon de démarrage
9. borne de mise à la terre
10. bougie d'allumage
11. tuyau d'échappement
12. cheminée de remplissage d'huile
13. vanne de vidange d'huile
14. vanne de carburant
15. bouton de protection contre les surcharges
16. indicateur de niveau de carburant
17. batterie
18. roue
19. poignée
20. support
21. voltmètres

IT

1. telaio gruppo elettrogeno
2. serbatoio carburante
3. bocchettone di riempimento carburante
4. presa di corrente
5. interruttore del motore
6. filtro d'aria
7. leva di aspirazione
8. corda di avviamento
9. morsetto di messa a terra
10. candela di accensione
11. tubo di scarico
12. bocchettone di riempimento olio
13. valvola di scarico dell'olio
14. valvola carburante
15. pulsante di protezione sovraccarico
16. Indicatore del livello del carburante
17. batteria
18. rotella
19. impugnatura
20. base
21. voltmetro

NL

1. generatorframe
2. brandstoftank
3. brandstofvulgat
4. stroomaansluiting
5. schakelaar motor
6. luchttoevoer
7. schakelaar aanzuigen
8. de startlijn
9. aardingsklem
10. bougie
11. uitlaatpijp
12. olievulgat
13. olieaftapkraan
14. brandstofkraan
15. overbelastingsbeveiligingsknop
16. indicator brandstofpeil
17. accu
18. wiel
19. handvat
20. basis
21. voltmeter

GR

1. πλαίσιο γεννήτριας
2. δεξαμενή καυσίμου
3. στόμιο καυσίμου
4. υποδοχή ρεύματος
5. διακόπτης κινητήρα
6. φίλτρο αέρα
7. μοχλός αναρρόφησης
8. σκονίσι εκκίνησης
9. συνδετήρας γείωσης
10. μπουζί
11. σωλήνας εξάτμισης
12. στόμιο λαδιού
13. βαλβίδα εκκένωσης λαδιού
14. βαλβίδα καυσίμου
15. κουμπί ασφάλειας υπερφόρτωσης
16. δείκτης στάθμης καυσίμου
17. συσσωρευτής
18. τροχός
19. λαβή
20. βάση
21. βολτόμετρο



Przeczytać instrukcję
Read the operating instruction
Bedienungsanleitung durchgelesen
Прочитать инструкцию
Прочитать инструкцію
Perskaityti instrukciją
Jálasa instrukciju
Prečtet návod k použití
Prečítať návod k obsluhu
Olvasni utasítást
Citejti instrukciunile
Lea la instrucción
Lisez la notice d'utilisation
Leggere il manuale d'uso
Lees de instructies
Διαβάστε τις οδηγίες χρήσης



Ostrzeżenie!
Warning!
Warnung!
Внимание!
Увага!
İspéjimas!
Bridinājums!
Upozornění!
Varovanie!
Figyelmeztetés!
Avertizare!
¡Advertencia!
Attention!
Avvertenza!
Waarschuwing!
Προειδοποίηση!



Zagrożenie elektryczne
Electrical hazard
Elektrische Gefährdung
Опасность поражения электрическим током
Небезпека електричного струму
Elektriniai pavojai
Elektriskais risks
Nebezpečí úrazu elektrickým proudem
Ohrozenie el. prúdom
Elektromos veszély
Pericol electric
Riesgo eléctrico
Danger électrique
Pericolo elettrico
Elektrisch risico
Ηλεκτρικό κίνδυνος



Zagrożenie tlenkiem węgla (CO)
Carbon monoxide (CO) hazard
Gefahr von Kohlenmonoxid (CO)
Опасность отравления окисью углерода (CO)
Небезпека окису вуглецю (CO)
Anglies monoksido (CO) pavojus
Oglekļa oksīda (CO) radītais risks
Nebezpečí otravy oxidem uhelnatým (CO)
Ohrozenie oxidom uhoľnatým (CO)
Szén-monoxid (CO) veszély
Pericol de monoxid de carbon (CO)
Riesgo de monóxido de carbono (CO)
Danger dû à l'oxyde de carbone (CO)
Pericoli derivanti dal monossido di carbonio (CO)
Risiko op koolmonoxide (CO)
Κίνδυνος σχετική με το μονοξείδιο του άνθρακα (CO)



Ryzyko oparzeń
Risk of burns
Verbrennungsgefahr
Риск появления ожогов
Ризик опіків
Nudegimo pavojus
Apdegumu risks
Riziko vzniku popálenin
Riziko popálenia
Égésveszély
Risc de arsuri
Riesgo de quemaduras
Risque de brûlures
Pericolo di ustioni
Risiko op brandwonden
Κίνδυνος εγκαυμάτων



Ryzyko pożaru
Risk of fire
Brandgefahr
Риск пожара
Ризик виникнення пожежі
Gaisro pavojus
Ugunsgrēka risks
Riziko vzniku požárů
Riziko požaru
Tűzveszély
Risc de incendiu
Riesgo de incendio
Risque d'incendie
Pericolo di incendi
Brandgevaar
Κίνδυνος πυρκαγιάς



OFF

Zamknięta przepustnica
Closed throttle
Geschlossene Drosselklappe
Дросельная заслонка закрыта
Закрита дросельна заслінка
Uždaras droselis
Aizvērts droselvārsts
Uzavřená škrticí klapka
Zatvorená klapka
Bezárt fojtószelep
Soçul inchis
Estrangulador cerrado
Étrangleur fermé
Valvola a farfalla chiusa
Afgesloten gasklep
Κλειστή βαλβίδα



ON

Otwarta przepustnica
Open throttle
Geöffnete Drosselklappe
Дросельная заслонка открыта
Відкрита дросельна заслінка
Atidarytas droselis
Atvērts droselvārsts
Otevřená škrticí klapka
Otvorená klapka
Nyitott fojtószelep
Soçul deschis
Estrangulador abierto
Étrangleur ouvert
Valvola a farfalla aperta
Open gasklep
Ανοιχτή βαλβίδα

400 V~ 50/60 Hz

230 V~ 50/60 Hz

Napięcie i częstotliwość znamionowa
Mains voltage and frequency
Spannung und Nennfrequenz
Номинальное напряжение и частота
Номинална напруга та честота
Įtampa ir nominalus dažnis
Nomināls spriegums un nomināla frekvence
Jmenovitě napětí a frekvence
Menovitě napätie a frekvencia
Néveleges feszültség és frekvencia
Tensiunea și frecvența nominală
Tensión y frecuencia nominal
Tension et fréquence nominale
Tensione e frequenza nominale
Nominale spanning en frequentie
Ονομαστική τάση και συχνότητα

4250 W

Moc znamionowa
Nominal power
Nennleistung
Номинальная мощность
Номинальна потужність
Nominali galia
Nominalia spēja
Jmenovitý výkon
Menovitý výkon
Néveleges teljesítmény
Consum de putere nominală
Potencia nominal
Puissance nominale
Potenza nominale
Nominiaal vermogen
Ονομαστική ισχύ

5500 W (S2 5min)

Moc maksymalna
Maximal power
Maximale Leistung
Максимальная мощность
Максимальна потужність
Didžiausia galia
Maksimālā jauda
Maximální výkon
Maximálny výkon
Maximális teljesítmény
Putere maximă
Potencia máxima
Puissance maximale
Potenza massima
Maximaal vermogen
Μέγιστη ισχύς

3600 min⁻¹

Znamionowa prędkość obrotowa
Nominal rotation
Nennumdrehungsgeschwindigkeit
Номинальные обороты
Номинальні оберти
Nominalus apsisukimū greitis
Nomināls griezes ātrums
Jmenovitě otáčky
Menovitě otáčky
Néveleges fordulatszám
Viteza de rotire nominală
Velocidad de la rotación nominal
Vitesse de rotation nominale
Velocità di rotazione nominale
Nominale omwentelingsnelheid
Ονομαστική ταχύτητα περιστροφής

IP23M

Stopień ochrony
Protection grade
Schutzart
Уровень защиты
Рівень захисту
Apsaugos laipsnis
Drošības pakāpe
Stupeň ochrany
Stupeň ochrany
Védelmi osztály
Trepta securității
Grado de protección
Indice de protection du corps
Classe di protezione dell'involucro
Beschermingsklasse van de behuizing
Βαθμίδα προστασίας

G1

Klasa wydajności
Performance class
Leistungsklasse
Класс производительности
Klas produktivnosti
Našumo klasė
Ražīguma klase
Třída výkonosti
Trieda výkonosti
Teljesítményszint
Clasa de randament
Clase de eficiencia
Classe de rendement
Classe di efficienza
Prestatieklasse
Κλάση αποδοτικότητας



25 l

Pojemność zbiornika paliwa
Fuel tank capacity
Volumen des Kraftstoffbehälters
Емкость топливного бака
Обем топливного бака
Kuro bakelio tūris
Degvielas tvertnes tilpums
Objem palivové nádrže
Objem palivovej nádrže
Üzemanyagtartály térfogata
Capacitatea recipientului pentru combustibil
Capacidad del tanque de combustible
Capacité du réservoir de carburant
Capacità del serbatoio d'olio
Inhoud brandstoftank
Χωρητικότητα δεξαμενής καυσίμου



1,1 l

Pojemność zbiornika oleju
Oil tank capacity
Ölbehälter- Inhalt
Емкость масляного бачка
Обем масляного бачка
Alyvos bakelio tūris
Eļļas tvertnes tilpums
Objem olejové nádrže
Objem olejovej nádrže
A motorolaj tartályának űrtartalma
Capacitatea recipientului pentru ulei
Capacidad del tanque de aceite
Capacité du réservoir d'huile
Capacità del serbatoio d'olio per la lubrificazione
Inhoud smeeroletank
Χωρητικότητα δεξαμενής λαδιού για λίπανση αλυσίδας



Hałas - moc L_{WA}
Noise - L_{WA} power
Lärm - Leistung L_{WA}
Сила шума L_{WA}
Сила шуму L_{WA}
Triukšmas - galia L_{WA}
Trokšņa līmenis - jauda L_{WA}
Hluk - výkon L_{WA}
Hluk - výkon L_{WA}
Zaj - L_{WA} teljesítmény
Zgomotul - puterea L_{WA}
Ruido - potencia L_{WA}
Bruit - puissance L_{WA}
Rumore - potenza L_{WA}
Lawaai - geluidvermogen L_{WA}
Θόρυβος - ισχύς L_{WA}

CHARAKTERYSTYKA URZĄDZENIA

Generator prądowórczy jest urządzeniem elektromechanicznym, w którym energia mechaniczna jest zamieniana w energię elektryczną. Generator prądowórczy składa się ze współpracujących ze sobą: silnika spalinowego i prądnicy. Prawidłowa, niezawodna i bezpieczna praca urządzenia zależna jest od właściwej eksploatacji, dlatego:

Przed przystąpieniem do pracy z urządzeniem należy przeczytać całą instrukcję i zachować ją.

Za szkody powstałe w wyniku nie przestrzegania przepisów bezpieczeństwa i zaleceń niniejszej instrukcji, dostawca nie ponosi odpowiedzialności.

WYPOSAŻENIE

Generator jest sprzedawany w stanie kompletnym i nie wymaga montażu. W silniku generatora znajduje się olej w ilości potrzebnej tylko do konserwacji silnika. **UWAGA!** Przed pierwszym uruchomieniem należy uzupełnić poziom oleju. Wraz z generatorem jest dostarczany klucz do świcy.

INSTRUKCJE BEZPIECZEŃSTWA

Ogólne instrukcje bezpieczeństwa

Chronić dzieci przez zachowanie bezpiecznej odległości pomiędzy nimi a generatorem.

Przed rozpoczęciem pracy zapoznać się z oznakowaniem generatora oraz treścią etykiet ostrzegawczych.

Paliwo jest wybuchowe i łatwo ulega zapłonowi. Nie uzupełniać paliwa podczas pracy generatora. Nie palić podczas uzupełniania paliwa. Nie uzupełniać paliwa w pobliżu płomieni.

Nie rozlewać paliwa.

Opary paliwa są niebezpieczne, przygotowywanie oraz uzupełnianie paliwa należy przeprowadzać w dobrze wentylowanych miejscach.

Niektóre części silnika spalinowego mogą być gorące i być przyczyną oparzeń. Zwrócić uwagę na ostrzeżenia widoczne na generatorze.

Generator należy przenosić tylko za pomocą przeznaczonych do tego uchwytów. Nie wolno dotykać powierzchni generatora, które nagrzewają się podczas pracy, grozi to poparzeniem.

Spaliny i gazy wylotowe są toksyczne. Nie należy użytkować generatora w pomieszczeniach pozbawionych wentylacji. Podczas użytkowania w wentylowanych pomieszczeniach, należy przedsięwziąć dodatkowe środki zapobiegające pożarowi oraz wybuchowi. W przypadku używania generatora na zewnątrz zwrócić uwagę, aby nie był ustawiony w pobliżu okien, drzwi oraz wlotów wentylacji. Spaliny mogą się przedostać do pomieszczenia i spowodować zagrożenie.

Zapoznać się z treścią etykiet ostrzegawczych oraz symboli widocznych na generatorze. Sprawdzić ich znaczenie w instrukcji obsługi.

Bezpieczeństwo elektryczne

Przed rozpoczęciem użytkowania należy sprawdzić generator oraz wyposażenie elektryczne (włączając w to wtyczki oraz kable) i upewnić się że nie uległy uszkodzeniu.

Generator nie jest przeznaczony do podłączania do jakiegokol-

wiek innego źródła energii elektrycznej. Bezwzględnie zabrania się podłączania generatora do gniazdka sieci elektroenergetycznej powszechnego użytku 230 V / 50 Hz.

Ochrona przed porażeniem elektrycznym zależy od działania bezpiecznika, specjalnie dobranego do generatora. Jeżeli bezpiecznik wymaga wymiany, należy go wymienić na bezpiecznik posiadający identyczne dane znamionowe oraz charakterystyki działania.

Ze względu na duże napięcia mechaniczne, należy stosować kable elastyczne w izolacji z twardej gumy (zgodne z normą IEC 60245-4) lub równoważne.

W przypadku używania przedłużaczy należy pamiętać o tym, aby były to przedłużacze przystosowane do pracy poza zamkniętymi pomieszczeniami. Rezystancja przedłużaczy nie może przekroczyć 1,5 Ω . Całkowita długość przewodu nie może przekroczyć 60 m, dla przekroju poprzecznego kabla 1,5 mm², oraz 100 m, dla przekroju poprzecznego kabla 2,5 mm². Generator należy uziemić jeżeli do jego gniazda będzie podłączane urządzenia elektryczne wymagające uziemienia. Takie urządzenie posiada kabel zasilający wyposażony w przewód ochronny. Wymagane jest, aby podłączenie do uziemienia przeprowadził wykwalifikowany elektryk zgodnie z lokalnymi przepisami dotyczącymi uziemiania urządzeń elektrycznych.

Ostrzeżenie! Miejsce stosowania generatora może podlegać lokalnym ograniczeniom. Należy stosować się do lokalnych przepisów dotyczących bezpieczeństwa elektrycznego podczas użytkowania generatora.

Ostrzeżenie! Użytkownik powinien przestrzegać wymagań i środków ostrożności w przypadku uzupełnienia generatora o instalację, w zależności od istniejących środków ochrony na tej instalacji i obowiązujących przepisów.

Nie przeciążać generatora. Większość urządzeń elektrycznych podczas rozruchu pobiera więcej mocy niż ich moc znamionowa. Moc przekraczająca moc znamionową generatora, ale nie przekraczająca mocy maksymalnej, nie może być wykorzystywana dłużej niż 5 minut w trybie pracy dorywczej S2. Oznacza to, że po 5 minutach pracy w tym trybie należy zatrzymać generator i pozwolić mu na całkowite wystygnięcie. W przypadku gdy moc pobierana z generatora nie przekracza jego mocy znamionowej generator może pracować w trybie pracy ciągłej S1.

Nie zaleca się stosować rozgałęźników podłączonych do gniazdka generatora. Jeżeli jednak takie urządzenia zostaną wykorzystane, należy zsumować moc wszystkich odbiorników podłączonych do generatora. Suma mocy odbiorników nie może przekroczyć mocy znamionowej generatora.

Bezpieczeństwo eksploatacji

Generator musi stać na płaskim, równym, twardym i stabilnym podłożu. Trzeba zapewnić przynajmniej 1 metr wolnej przestrzeni wokół pracującego generatora.

Generator musi osiągnąć znamionowe obroty przed podłączeniem odbiornika elektrycznego. Przed wyłączeniem generatora należy wyłączyć odbiornik elektryczny, jeżeli odbiornik posiada części ruchome należy odczekać do całkowitego ich zatrzymania, a następnie odłączyć wtyczkę kabla zasilającego odbiornik od gniazdka generatora.

Nie wolno przekraczać maksymalnej prędkości obrotowej silnika. Przekroczenie maksymalnej prędkości obrotowej silnika może spowodować uszkodzenie generatora oraz obrażenia osób obsługujących urządzenie.

Generatora prądowórczego nie wolno przechowywać, ani użyt-

kować w wilgotnym lub silnie przewodzącym prąd elektryczny środowisku (np. stawiąc na metalowych powierzchniach). Nie wystawiać generatora na działanie opadów atmosferycznych. Nie używać generatora wystawionego na działanie opadów atmosferycznych.

Generator nie jest przeznaczony do użytkowania w atmosferze potencjalnie palnej lub wybuchowej.

Gazy i spaliny wylotowe są wystarczająco gorące, aby zapalić niektóre materiały. Nie użytkować generatora w pobliżu materiałów palnych.

Generator nie może być używany, jeśli zostaną zauważone jakiegokolwiek uszkodzone lub zniszczone części.

Pracującego generatora nie należy zostawiać bez opieki lub pod opieką osób niepełnoletnich oraz osób które nie zostały przeszkolone w obsłudze urządzenia.

Trzeba natychmiast wyłączyć generator prądotwórczy, jeśli zostaną zauważone:

- zmiany w prędkości obrotowej silnika,
- przegrzanie podłączonych do generatora urządzeń,
- iskrzenie,
- dym lub płomienie wydobywające się z urządzenia,
- niepożądane wibracje.

Trzeba okresowo sprawdzać system doprowadzenia paliwa. W przypadku zauważania przecieków, należy oddać urządzenie do naprawy w autoryzowanym punkcie serwisowym.

Przed podłączeniem urządzeń elektrycznych należy poczekać aż silnik urządzenia osiągnie znamionowe obroty.

Wszystkie naprawy muszą być przeprowadzone w autoryzowanym punkcie serwisowym producenta.

Nie wolno dopuścić do stanu, kiedy podczas pracy silnika, skończy się paliwo!

Nie wolno zakrywać wlotów i wylotów wentylacyjnych. Nawet, gdy generator nie pracuje.

Przed transportem generatora, koniecznie trzeba opróżnić zbiornik paliwa.

PRZYGOTOWANIE DO PRACY

UWAGA! Procedurę sprawdzania generatora, należy przeprowadzać przed każdym uruchomieniem.

OSTRZEŻENIE! Generator dostarczany jest tylko z niewielką ilością oleju w skrzyni przekładniowej. Przed pierwszym uruchomieniem generatora należy uzupełnić olej. Poziom oleju należy sprawdzać regularnie i uzupełniać w razie potrzeby. Uruchomienie generatora bez oleju lub ze zbyt małą ilością oleju w skrzyni przekładniowej doprowadzi to nieodwracalnego uszkodzenia silnika.

Sprawdzanie poziomu oleju

Odkręcić zatyczkę wlewu oleju. Zatyczka posiada bagnet pomiarowy.

Poziom oleju powinien zawierać się pomiędzy górną i dolną granicą zaznaczonego obszaru bagnetu. W razie potrzeby uzupełnić olej do poziomu wskazanego na ilustracji (II).

Należy stosować dobrej jakości olej przeznaczony do spalinowych silników czterotaktowych (czterosuwowych) o klasie lepkości podanej w tabeli z danymi technicznymi.

Zamknąć wlew oleju wkładając zatyczkę.

Uwaga! Podczas uzupełniania oleju, generator powinien być

ustawiony na płaskiej i równej powierzchni. Jeżeli generator był przechylony, należy ustawić go na płaskim i równym podłożu, a następnie odczekać co najmniej 30 minut, aby ustabilizował się poziom oleju.

Uwaga! Do uzupełniania oleju zaleca stosować się nalewki i/ lub lejki. Pozwoli to zmniejszyć ryzyko rozchlapania oleju. W przypadku rozchlapania oleju należy dokładnie powycierać resztki oleju przed uruchomieniem generatora.

Uwaga! Generator jest wyposażony w czujnik poziomu oleju, który nie pozwoli uruchomić silnika mechanicznego przy zbyt niskim stanie oleju w zbiorniku. Jeżeli próba uruchomienia generatora kończy się niepowodzeniem, należy sprawdzić poziom oleju.

Uzupełnianie paliwa

Zalecane paliwo, benzyna bezołowiowa o liczbie oktanowej powyżej 93.

Należy używać paliwa i oleju wolnego od wszelkich zanieczyszczeń oraz przeznaczonych do silników czterosuwowych. Zaleca się używać produktów wysokiej jakości. Przedłuży to żywotność silnika.

Nie wolno napełniać zbiornika paliwa powyżej znacznika pełnego zbiornika. Trzeba zostawić wolną przestrzeń, pomiędzy powierzchnią paliwa, a górną ścianą zbiornika paliwa.

Do uzupełniania paliwa zaleca stosować się nalewki i/ lub lejki. Pozwoli to zmniejszyć ryzyko rozchlapania. Jeżeli podczas uzupełniania, zostanie rozlane paliwo, przed uruchomieniem generatora dokładnie powycierać resztki paliwa.

Podczas uzupełniania paliwa zabronione jest palenie.

Obrócić pokrywę wlewu paliwa w kierunku przeciwnym do ruchu wskazówek zegara, a następnie zdemontować ją z wlewu. Pokrywa posiada dwa wypusty, które muszą jednocześnie trafić w dwa wycięcia w kołnierzu wlewu paliwa (III). Zamknięcie odbywa się przez obrót pokrywy do oporu w kierunku zgodnym z ruchem wskazówek zegara. Tylko w taki sposób pokrywę wlewu można zamontować lub zdemontować.

Wewnątrz wlewu paliwa został umiejscowiony filtr paliwa (IV), który służy do zatrzymania części zanieczyszczeń mechanicznych, które mogą się pojawić w paliwie. Zawsze należy napełniać zbiornik z zamontowanym filtrem wlewu.

Pojemność zbiornika paliwa jest określona w tabeli. Zbiornik został wyposażony w mechaniczny wskaźnik poziomu paliwa (V). Jeżeli wskaźnik znajduje się w pobliżu znacznika opisanego literą „E” oznacza to, że zbiornik jest pusty. Jeżeli wskaźnik znajduje się w pobliżu znacznika opisanego literą „F” zbiornik jest pełny.

Uziemianie generatora

Przewód łączący instalację uziemiającą z generatorem podłączyć do oznaczonego miejsca na generatorze. Podłączenia generatora do instalacji uziemiającej musi dokonać osoba z odpowiednimi kwalifikacjami elektrycznymi.

Montaż kółek i rękojeści

Rama generatora została przystosowana do montażu kółek oraz uchwytów. Nie są one konieczne do prawidłowego użytkowania generatora, ale ułatwiają transport generatora na niewielkie odległości. Montaż kół należy rozpocząć od zamocowania osi kół za pomocą nakrętek (VI). Na osi generatora nałożyć tuleje dystansowe, a następnie koło i zamocować je na osi za pomocą nakrętki (VII). Na każde koło nałożyć kołpak ozdobny.

Po drugiej stronie ramy zamocować podstawki, przykręcając je za pomocą śrub i nakrętek (VIII). Podstawki poziomują generator po montażu kół.

Do górnej części ramy, po stronie podstawek zamocować uchwyty za pomocą śrub i nakrętek (IX). Zwrócić uwagę, aby rękojści po zamontowaniu składały się do środka. Pozwala to zaoszczędzić miejsce podczas gdy generator nie jest transportowany.

UWAGA! Opony kół należy napompować. Nie przekraczać ciśnienia znamionowego widocznego na boku opony. Koła nadają się tylko do transportu generatora gdy jest on prowadzony pieszo. Nie zaczepiać generatora do jakiegokolwiek pojazdu.

Po zakończeniu czynności przygotowawczych można przystąpić do uruchomienia generatora.

OBŚLUGA GENERATORA

Uruchomienie silnika spalinowego

Przed uruchomieniem generatora, należy odłączyć wszystkie urządzenia elektryczne od gniazdek w generatorze.

Silnik generatora można uruchomić na dwa sposoby, za pomocą elektrycznego rozrusznika zasilanego z akumulatora lub za pomocą ręcznego rozrusznika uruchamianego za pomocą linki startowej.

Generator jest dostarczany odłączonym akumulatorem, zapobiega to przypadkowemu uruchomieniu generatora, a także spowalnia proces rozładowania akumulatora. Akumulator należy wymontować z podstawy odczepiając zaczepty taśmy elastycznej (X). Z zacisku kabla zsunąć osłonę, a następnie zacisk zamocować za pomocą śruby i nakrętki do zacisku akumulatora (XI). Nasunąć osłonę za zacisk kabla i akumulatora (XII). Akumulator zamocować za pomocą taśmy elastycznej do ramy generatora.

Otworzyć zawór paliwa, przestawiając go w pozycję „ON” (XIII). Włącznik silnika przestawić w pozycję odpowiadającą napięciu znamionowemu, które będzie użytkowane (XIV). Włącznik posiada pozycję, pozycja opisana 230 V odpowiada zasilaniu gniazd prądowych 230 V/50 Hz, pozycja opisana 400 V odpowiada zasilaniu gniazda 400 V/50 Hz. Pozycja środkowa oznacza, że włącznik znajduje się w pozycji wyłączony.

Zamknąć przepustnicę, przestawiając dźwignię ssania do oporu w kierunku napisu „OFF” (XV).

Przekreślić kluczyk rozruchu elektrycznego z pozycji 0 do pozycji 1 (XVI). Jeżeli nie będzie słychać działania rozrusznika, może to oznaczać rozładowany akumulator. Taka sytuacja może wystąpić przy pierwszym rozruchu lub rozruchu po długim okresie przechowywania generatora. Jeżeli nie będzie możliwe skorzystanie z rozruchu elektrycznego należy skorzystać z rozruchu ręcznego.

Kilkukrotnie, płynnie pociągnąć za linkę startową, aż do wyczuwalnego oporu spowodowanego kompresją silnika, wtedy pociągnąć energicznie, zdecydowanym ruchem (XVII).

Wyczołać rączkę linki płynnym ruchem, aż do jej całkowitego schowania się w obudowie generatora. Nie puszczać uchwytu linki, aby gwałtownie schowała się w obudowie. Takie działanie może być przyczyną uszkodzenia startera.

W miarę rozgrzewania się silnika stopniowo otwierać przepustnicę, przestawiając dźwignię ssania stopniowo w kierunku

położenie oznaczonego „ON”. Po każdej zmianie położenia dźwigni ssania trzeba poczekać, aż silnik będzie pracował płynnie. Prędkość powrotu dźwigni ssania zależy od warunków atmosferycznych, w jakich jest uruchamiany silnik. Im niższa temperatura otoczenia, tym powrót musi być wolniejszy. Generator posiada woltomierz, który pozwala sprawdzić w orientacyjny sposób pobierane napięcie z generatora.

Podłączenie urządzeń elektrycznych do generatora

UWAGA! Nie wolno podłączać do generatora urządzeń elektrycznych o mocy znamionowej wyższej od mocy znamionowej generatora. W przypadku podłączania więcej niż jednego urządzenia, ich sumaryczna moc znamionowa musi być niższa niż moc znamionowa generatora.

UWAGA! Sprawdzić czy podłączane do generatora urządzenia elektryczne mają parametry elektryczne zgodne z parametrami elektrycznymi generatora.

UWAGA! Nie można jednocześnie zasilac urządzeń za pomocą gniazd 230 V i gniazda 400 V. Możliwe jest jednoczesne korzystanie tylko z gniazd 230 V lub z gniazda 400 V.

Uruchomienie silnika według procedury opisanej w punkcie „Uruchomienie silnika spalinowego”

Upewnić się, że podłączone urządzenia elektryczne są włączone.

Unieść pokrywę gniazda, a następnie podłączyć wtyczkę kabla zasilającego odbiornik do gniazda prądowego generatora (XVIII).

Uruchomić odbiornik przestawiając jego włącznik w pozycję włączony.

Uwaga! W przypadku podłączenia więcej niż jednego do odbiornika, następny należy uruchomić dopiero gdy poprzedni rozpocznie normalną pracę np. osiągnie znamionowe obroty, nagrzeje się do znamionowej temperatury itp.

Każde z gniazd posiada osobne zabezpieczenie przeciwprzeciążeniowe. W przypadku przeciążenia np. na skutek zbyt wysokiego poboru mocy, zostanie odłączone zasilanie gniazda prądowego generatora, ale nie zostanie zatrzymana praca silnika spalinowego. Przeciążenie jest sygnalizowane pracą bezpiecznika. W przypadku gniazd 230 V oraz 12 V jest to „wybicie” bezpiecznika, a w przypadku gniazda 400 V jest to przeciążenie się bezpiecznika w dolną pozycję. W takim przypadku należy wyłączyć za pomocą włącznika każdy z odbiorników podłączonych tych gniazd do generatora, przy których zostało zasygnalizowane przeciążenie, odłączyć odbiornik od gniazd prądowego generatora, odczekać do schłodzenia układów generatora, a następnie nacisnąć przycisk bezpiecznika. Jeżeli zadziałanie bezpiecznika będzie się powtarzała, należy wyłączyć za pomocą włączników wszystkie odbiorniki podłączone do generatora, a następnie odłączyć ich wtyczki od gniazd prądowych generatora. Zatrzymać generator i odczekać do jego schłodzenia. Sprawdzić czy suma mocy znamionowej wszystkich odbiorników podłączonych do generatora nie przekracza mocy znamionowej generatora. W razie potrzeby odłączyć niektóre odbiorniki. Sprawdzić czy wloty powietrza i/lub szczeliny wentylacyjne nie zostały zablokowane. Sprawdzić otoczenie generatora na obecność przedmiotów, które mogą powodować zatykanie wlotów powietrza i/lub szczelin wentylacyjnych.

Po sprawdzeniu, wcisnąć / przestawić bezpieczniki, a następnie uruchomić ponownie generator wg procedury startowej.

UWAGA! Zabezpieczenie może zadziałać podczas uruchamiania obciążenia, ma to związek z tym, że większość odbiorników elektrycznych wykorzystuje podczas uruchomienia większą moc niż moc znamionowa odbiornika. Jeżeli odbiornik nie jest uszkodzony, może to oznaczać, że nie nadaje się do zasilania z generatora.

UWAGA! Jeżeli jednocześnie z gniazdami zmiennoprądowymi jest używane gniazdo stałoprądowe, podczas sumowania mocy należy także uwzględnić moc odbiornika podłączonego do tego gniazda.

Zatrzymywanie silnika

Wyłączyć odbiornik podłączony do generatora za pomocą jego włącznika.

Odłączyć odbiornik od generatora, wyciągając wtyczkę kabla zasilającego z gniazda prądowego generatora.

Włącznik silnika przelączyć w pozycję wyłączony - O.

Poczekać do całkowitego zatrzymania obrotów silnika.

Zamknąć zawór paliwa przestawiając go w pozycję: OFF.

UWAGA! W przypadku gdy zajdzie potrzeba awaryjnego, natychmiastowego wyłączenia silnika, należy włącznik silnika przelączyć w pozycję wyłączony - O.

Praca na dużej wysokości

Gaźnik zamontowany w generatorze został zaprojektowany do poprawnej pracy na wysokości nie większej niż określona w tabeli z danymi technicznymi. W przypadku potrzeby pracy na większej wysokości należy zwrócić się do autoryzowanego serwisu celem dokonania modyfikacji gaźnika. Nawet po modyfikacji gaźnika należy liczyć się ze spadkiem mocy silnika spalinowego, a co za tym idzie spadkiem mocy generatora o 3,5% na każde 300 metrów przyrostu wysokości powyżej limitu podanego w tabeli. Spadek mocy będzie większy w przypadku użytkowania generatora bez zmodyfikowanego gaźnika. Spadek mocy jest związany z rozrzedzeniem powietrza wraz ze wzrostem wysokości nad poziomem morza.

KONSERWACJA I PRZEGLĄDY

W okresie gwarancji użytkownik nie może demontować urządzenia, ani wymieniać innych podzespołów lub części składowych niż te wymienione poniżej, gdyż powoduje to utratę praw gwarancyjnych. Wszelkie nieprawidłowości obserwowane przy przeglądzie lub w czasie pracy są sygnałem do przeprowadzenia naprawy w punkcie serwisowym.

Po zakończeniu pracy, obudowę, szczeliny wentylacyjne, przełączniki, rękojeść dodatkową i osłony należy oczyścić np. strumieniem powietrza (o ciśnieniu nie większym niż 0,3 MPa), pędzlem lub suchą szmatką bez użycia środków chemicznych i płynów czyszczących. Narzędzia i uchwyty oczyścić suchą czystą szmatką.

Przeglądy okresowe

Należy dokonywać okresowych przeglądów i konserwacji wymienionych niżej podzespołów generatora.

UWAGA! Wszelkie zabiegi konserwacyjne należy dokonywać przy wyłączonym i niepracującym urządzeniu. Trzeba także odłączyć wszelkie urządzenia elektryczne od generatora.

UWAGA! Jeśli przebieg jakiegś czynności serwisowej nie jest opisany poniżej. Oznacza to, że w celu wykonania tej czynności należy oddać urządzenie do specjalistycznego punktu serwisowego.

UWAGA! W przypadku gdzie do czyszczenia jest używany rozpuszczalnik, należy unikać kontaktu rozpuszczalnika ze skórą i oczami. Używać indywidualnych środków ochrony.

| Element | Uwagi | Przed każdym uruchomieniem | Po pierwszym miesiącu pracy albo pierwszych 20 godzinach pracy | Co każde 3 miesiące albo po 50 godzinach pracy | Co każde 12 miesięcy albo po 100 godzinach pracy |
|-----------------------------------|---------------------------------------------|----------------------------|----------------------------------------------------------------|------------------------------------------------|--------------------------------------------------|
| Poziom oleju w przekładni silnika | Sprawdzić | X | | | |
| | Wymienić | | X | | X |
| Filtr powietrza | Sprawdzić | X | | | |
| | Wyczyścić | | X | X(*) | |
| Świeca zapłonowa | Czyszczenie. Jeśli to konieczne, wymienić | | | | X |
| Filtr wlewu paliwa | Sprawdzić. Jeśli to konieczne wymienić. | | | | X |
| Instalacja paliwowa | Sprawdzenie szczelności i uszkodzeń. | X | | | |
| | Wymienić | | Co każde dwa lata | | |
| Usuwanie nalotu węglowego | Sprawdzać częściej, jeśli to konieczne | | | | X |
| Silnik | Czyszczenie i regulacja zaworów i cylindrów | | | | Co każde 125 godzin |

(*) W przypadku użytkowania generatora w zapylnym środowisku zalecana jest większa częstotliwość.

Zalecana jest wymiana zbiornika paliwa, co trzy lata. Jeżeli zostaną wykryte jakiegokolwiek nieszczelności w instalacji paliwowej zabronione jest użytkowanie generatora.

Konserwacja filtra powietrza (XIX)

UWAGA! Nie użytkować generatora bez poprawnie zamontowanego filtra powietrza lub z uszkodzonym filtrem powietrza. W przeciwnym wypadku silnik spalinowy może zassać nieczystości, które w normalnych warunkach zostałyby zatrzymane przez filtr. Nieczystości mogą doprowadzić do zakłócenia pracy generatora, a nawet do jego uszkodzenia.

Odkręcić pokrętkę i zdemontować pokrywę filtra. Wyciągnąć filtr i oczyścić go w niepalnym rozpuszczalniku, po czym dokładnie wycisnąć rozpuszczalnik.

Nasączyć filtr czystym olejem silnikowym i wycisnąć go jednak tak, aby filtr pozostał wilgotny.
Zamontować filtr na miejsce i zamocować pokrywę za pomocą pokręta.

Konserwacja świecy zapłonowej

Odłączyć przewód od świecy.
Wykręcić świecę zapłonową kluczem do świec (XX).
Szczotką drucianą oczyścić elektrody z nalotu węglowego (tzw. nagaru).
Sprawdzić odległość między elektrodami, powinna wynosić od 0,7 mm do 0,8 mm. (XXI)
W przypadku stwierdzenia przepalonych elektrod lub pękniętej osłony ceramicznej, wymienić świecę na nową.
Wkręcić świecę. Podłączyć przewód do świecy.

Wymiana oleju silnikowego

UWAGA! Wymianę oleju silnikowego najlepiej przeprowadzać zaraz po zatrzymaniu silnika. Wtedy olej jest najbardziej rzadki i najszybciej spłynie z komory przekładni silnika.

Podczas wymiany oleju należy zachować ostrożność. Olej zaraz po zatrzymaniu silnika jest rozgrzany i może być przyczyną oparzeń.

Zbiornik oleju jest wyposażony w otwór spustowy. Pod otwór spustowy podstawić naczynie o pojemności większej niż pojemność zbiornika oleju.

Za pomocą klucza wykręcić całkowicie zawór spustowy (XXII). Pozwolić spłynąć olejowi do zbiornika, a następnie kluczem wkręcić zawór spustowy. Powycierać do sucha resztki oleju.

Uzpełnić olej zgodnie z procedurą opisaną w punkcie: „*Sprawdzanie poziomu oleju*”.

UWAGA! Zużyty olej silnikowy należy poddać utylizacji zgodnie z lokalnymi przepisami. Zabronione jest wylanie oleju silnikowego do kanalizacji.

Konserwacja filtra wlewu paliwa

Zdemontować pokrywę wlewu paliwa. Wyciągnąć filtr wlewu paliw. Wyczyścić filtr wlewu paliwa za pomocą benzyny ekstrakcyjnej. Osuszyć za pomocą miękkiej, czystszej szmatki. Zamontować filtr w otworze wlewowym. Zamontować pokrywę wlewu paliwa.

UWAGA! Ścianki filtra wykonano z delikatnej siatki. Należy zachować ostrożność podczas konserwacji, aby ich nie uszkodzić. W przypadku uszkodzenia filtra, należy go wymienić na nowy pozbawiony uszkodzeń przed wznowieniem pracy.

Przechowywanie generatora

Jeżeli generator będzie przechowywany przez krótki czas (nie więcej niż 10 dni) należy zatrzymać silnik spalinowy, odłączyć od niego wszystkie odbiorniki, a następnie zamknąć zawór paliwa. Jeżeli generator będzie przechowywany przez czas dłuższy niż 10 dni należy postępować wg poniższej procedury.

Przestawić włącznik silnika w pozycję wyłączony - O.
Zdemontować pokrywę wlewu paliwa, usunąć paliwo ze zbiornika, na przykład za pomocą odpowiedniej pompki. Zamontować pokrywę wlewu paliwa.

Uruchomić silnik wg procedury opisanej w punkcie „*Uruchomienie silnika spalinowego*”.

Nie podłączając żadnych odbiorników, pozwolić silnikowi pracować do momentu samoczynnego zatrzymania z powodu braku paliwa. Czas pracy będzie zależał od ilości paliwa, która pozost

stała w zbiorniku oraz instalacji paliwowej.
Przestawić włącznik silnika w pozycję wyłączony - O.
Przestawić zawór paliwa w pozycję OFF.
Wykręcić świecę zapłonową, do cylindra, przez otwór montażowy wlać łyżkę stołową oleju silnikowego o lepkości podanej w tabeli z danymi technicznymi.

Wkręcić świecę zapłonową. Pociągnąć za linkę startową tak, aby silnik wykonał kilka obrotów, pozwoli to nasmarować wnętrze tłoka. Przestać pociągać za linkę startową w momencie wycucia kompresji (oporu).

Niezależnie od czasu przechowywania, zawsze należy:

Wyczyścić zewnętrzne części generatora za pomocą miękkiej szmatki, miękkiej szczotki lub strumienia sprężonego powietrza o ciśnieniu nie większym niż 0,3 MPa. Szczególną uwagę zwrócić na drożność otworów wentylacyjnych.

Generator przechowywać w pozycji poziomej.

Generator, przechowywać w suchym, dobrze wentylowanym i zadaszonym pomieszczeniu.

Transport generatora

OSTRZEŻENIE! Generator zawsze należy transportować z zatrzymanym silnikiem spalinowym oraz odłączonymi odbiornikami.

Na niewielkie odległości, np. podczas przenoszenia generatora w miejscu użytkowania, generator transportować przenosząc go trzymając za ramę.

Zachować ostrożność, unikać kołysania i przechylania generatora, aby nie rozchłapać paliwa. Generator może być gorący, zachować ostrożność, aby uniknąć poparzeń.

W przypadku transportu na większe odległości należy generator przygotować do transportu wg procedury opisanej w punkcie „*Przechowywanie generatora*”. Generator transportować w pozycji poziomej. Zabezpieczyć za pomocą pasów przed przewróceniem się w trakcie transportu.

Części zamiennne

Szczegółowy wykaz części zamiennych produktu znajduje się w dziale „Do pobrania”, w karcie produktu, na stronach internetowych TOYA SA: toya24.pl.

 Ten symbol informuje o zakazie umieszczania użytego sprzętu elektrycznego i elektronicznego (w tym baterii i akumulatorów) łącznie z innymi odpadami. Zużyty sprzęt powinien być zbierany selektywnie i przekazany do punktu zbierania w celu zapewnienia jego recyklingu i odzysku, aby ograniczyć ilość odpadów oraz zmniejszyć stopień wykorzystania zasobów naturalnych. Niekontrolowane uwalnianie składników niebezpiecznych zawartych w sprzęcie elektrycznym i elektronicznym może stanowić zagrożenie dla zdrowia ludzkiego oraz powodować negatywne zmiany w środowisku naturalnym. Gospodarstwo domowe pełni ważną rolę w przyczynianiu się do ponownego użycia i odzysku, w tym recyklingu zużytego sprzętu. Więcej informacji o właściwych metodach recyklingu można uzyskać u władz lokalnych lub sprzedawcy.

PARAMETRY TECHNICZNE

| Typ generatora | | YT-85460 |
|-----------------------------------------|----------------------|---------------------|
| Parametr | Jednostka miary | Wartość |
| PRĄDZNICA | | |
| Napięcie znamionowe | [V] | A.C. 230 |
| | [V] | A. C. 400 (3P/N/PE) |
| | [V] | D.C. 12 |
| Częstotliwość znamionowa | [Hz] | 50 |
| Moc znamionowa generatora COP | [W] | 4250 |
| Moc maksymalna (S2 5 min) | [W] | 5500 |
| Współczynnik mocy | | 1,0 |
| Prąd znamionowy (A.C.) | [A] | 5,2 |
| Prąd znamionowy (D.C.) | [A] | 8,3 |
| Klasa izolacji elektrycznej | | I |
| Stopień ochrony obudowy (IP) | | IP23M |
| Klasa wydajności | | G1 |
| Klasa jakości | | A |
| SILNIK MECHANICZNY | | |
| Typ | | CP188F |
| Ilość cylindrów | | 1 |
| Ilość taktów | | 4 |
| Rodzaj paliwa | | Benzyna bezolowiowa |
| Rodzaj oleju | [SAE] | 10W-40 |
| Zużycie paliwa (przy 75% obciążeniu) | [l/h] | 4,27 |
| Pojemność silnika | [cm ³] | 389 |
| Moc znamionowa | [kW] | 7,5 |
| Obroty znamionowe | [min ⁻¹] | 3600 |
| Obroty biegu jałowego | [min ⁻¹] | 1800 ± 100 |
| Chłodzenie | | Powietrzem |
| Stopień sprężania | | 8,5:1 |
| Pojemność zbiornika paliwa | [l] | 25 |
| Pojemność zbiornika oleju | [l] | 1,1 |
| Typ świece zapłonowej | | F7RTC |
| URZĄDZENIE | | |
| Wymiary gabarytowe | [mm] | 680 x 510 x 540 |
| Waga | [kg] | 85 |
| Zakres temperatur pracy | [°C] | 0 ÷ +40 |
| Maksymalna wysokość pracy | [m n.p.m.] | 1000 |
| Poziom hałas | | |
| ciśnienie akustyczne L _{pa} ±K | [dB(A)] | 75,0±2,62 |
| moc akustyczna L _{wa} ±K | [dB(A)] | 93,7±2,62 |

DEVICE CHARACTERISTICS

A power generator is an electromechanical device, in which mechanical energy is converted into electrical energy. A generator consists of an internal combustion engine and an electric generator that cooperate. The correct, reliable, and safe operation of the device depends on its proper use, so:

Read and keep the entire manual before the first use of the device.

The supplier shall not be held liable for any damage resulting from failure to observe the safety regulations and recommendations specified in this manual.

ACCESSORIES

The generator is supplied complete and does not require assembly. The generator engine contains oil in the quantity required only for engine maintenance. **CAUTION!** The oil level must be topped up before first operation. A spark plug wrench is supplied with the generator.

SAFETY INSTRUCTIONS

General safety instructions

Protect children by keeping a safe distance from the generator. Before starting work, read the generator's markings and the warning labels.

The fuel is explosive and ignites easily. Do not refill fuel while the generator is running. Do not smoke while refilling. Do not refill fuel nearby flames.

Do not spill fuel.

Fuel vapours are hazardous, and fuel preparation and refilling must be carried out in well-ventilated areas.

Some parts of the internal combustion engine can be hot and cause burns. Pay attention to the warnings placed on the generator. The generator must only be carried using the appropriate handles. Do not touch the generator surface if it becomes hot during operation, this may cause burns.

Fumes and exhaust gases are toxic. Do not use the generator in rooms without ventilation. When used in ventilated rooms, additional measures must be taken to prevent fire and explosion. When using the generator outdoors, ensure that it is not positioned near windows, doors or ventilation inlets. Exhaust fumes can enter the room and cause a hazard.

Read the warning labels and symbols placed on the generator. Check their meaning with the operating manual.

Electrical Safety

Check the generator and the electrical accessories (including plugs and cables) before use and make sure that they are not damaged.

The generator is not intended to be connected to any other source of electrical energy. It is absolutely forbidden to connect the generator to a 230 V / 50 Hz mains socket.

Protection against electric shock depends on functioning of the fuse specially selected for the generator. If the fuse needs to be replaced, it shall be replaced with a fuse having the same rating and performance characteristics.

Due to high mechanical stresses, flexible cables with hard rubber

insulation (according to IEC 60245-4) or equivalent must be used. When using extension cords, make sure that they are suitable for outdoor use. The resistance of the extension cables shall not exceed 1,5 Ω. The total length of the cable must not exceed 60 m for a cable cross-section of 1.5 mm², and 100 m for a cable cross-section of 2.5 mm².

The generator should be grounded if an electrical device which requires grounding will be connected to its socket. Such a device has a power supply cable equipped with a protective conductor. The grounding connection must be carried out by a qualified electrician in accordance with local regulations for the grounding of electrical equipment.

Warning! The location of use of the generator may be subject to local restrictions. Observe the local electrical safety regulations when using the generator.

Warning! The operator must observe the requirements and precautions when retrofitting the generator, depending on the existing protective measures in the plant and the applicable regulations.

Do not overload the generator. Most electrical equipment consumes more power than its rated power during start-up. The power exceeding the rated power of the generator, but not exceeding the maximum power, may not be used for more than 5 minutes in the S2 short-time operation mode. This means that after 5 minutes of operation in this mode, the generator must be stopped and allowed to cool down completely. If the power drawn from the generator does not exceed its rated output, the generator may operate in S1 continuous operation mode.

It is not recommended to use splitters connected to the generator socket. However, if such devices are used, the power demand of all consumers connected to the generator must be summed up. The sum of the power demand of the consumers must not exceed the rated power of the generator.

Operational safety

The generator must stand on a flat, level, hard and stable surface. Provide at least 1 meter of free space around the generator when it is running.

The generator must reach its rated engine revolutions before connecting the electrical consumer. Before switching off the generator, turn off the electrical consumer, if the consumer has moving parts, wait until they have come to a complete standstill and then unplug the consumer's power cord from the generator socket.

The maximum engine's speed of revolution must not be exceeded. If the maximum engine's speed of revolution is exceeded, the generator can be damaged and operators can be injured.

The generator must not be stored or used in a damp or electrically conductive environment (e.g. on metal surfaces).

Do not expose the generator to precipitation. Do not use a generator that is exposed to precipitation.

The generator is not intended for use in potentially flammable or explosive atmospheres.

The gases and exhaust fumes are hot enough to ignite certain materials. Do not use the generator near combustible materials. The generator must not be used if any damaged or destroyed parts are noticed.

Do not leave the generator in operation unattended or under the care of minors or persons who have not been trained in the operation of the device.

The generator must be switched off immediately if the following symptoms are noticed:

- changes of the engine's speed of revolution,

- overheating of the devices connected to the generator,
- sparking,
- smoke or flames coming out of the device,
- unwanted vibration.

The fuel feed system must be checked periodically. If you notice leaks, have the unit repaired by an authorised servicing centre. Wait until the engine of the unit has reached its rated engine revolutions before connecting electrical equipment.

All repairs should only be carried out by an authorised servicing centre.

Do not allow fuel to run out while the engine is running!

Do not cover the ventilation inlets and outlets. Even when the generator is not running.

Before transporting the generator, it is necessary to empty the fuel tank.

PREPARING THE MACHINE FOR OPERATION

CAUTION! The checking procedure must be carried out on the generator before each start-up.

WARNING! The generator is supplied with only a small amount of oil in the gearbox. The oil must be topped up before the generator's first operation. Check the oil level regularly and top up if necessary. Starting the generator without oil or with too little oil in the gearbox will cause irreparable damage to the engine.

Checking the oil level

Twist off the oil filler cap. The oil filler cap has a dipstick attached. The oil level should be between the lower and upper limit marks on the dipstick. If necessary, add oil to the level indicated in Figure (II).

Use four-stroke premium engine oil with the viscosity class shown in the product specifications table.

Close the oil filler by twisting on the cap.

Caution! Put the power generator on a flat and level surface before adding oil. If the power generator is off level, move it to a flat and level surface and wait at least 30 minutes for the oil level to stabilize.

Caution! Add oil through a filling pistol or a funnel. This will reduce the risk of a spill. If spilled, thoroughly wipe off all oil before starting the power generator.

Caution! The power generator features an oil level sensor which will prevent ignition when the oil level is too low. If the power generator fails to start, check the oil level.

Refuelling

93-octane unleaded petrol or better is recommended.

Use four-stroke engine fuel and oil which are free from solid impurities. Premium quality products are recommended. They will extend the service life of the engine.

Do not refuel above the maximum level marked on the fuel tank. Leave a headroom of air between the fuel level and the top of the fuel tank.

Refuel with a fuel pump and/or a funnel. This will reduce the risk of a spill. If spilled, thoroughly wipe off all fuel before starting the power generator.

Never smoke when refuelling.

Open the fuel filler cap counter-clockwise to open. Remove the cap from the fuel filler. The cap has two bosses which need to

engage the two locating grooves in the fuel filler's neck (III). Close the fuel filler by twisting on the cap clockwise. This is the only way to open and close the fuel filler cap.

A fuel filter (IV) is inside the fuel filler to retain some of the solid impurities that may be present in the fuel. Always refuel the fuel tank with the filter installed in the fuel filler.

See the product specifications table for the fuel tank capacity. The tank is equipped with a mechanical fuel level indicator (V). If the indicator is close to the "E" marker, the tank is empty. If the indicator is close to the "F" marker, the tank is full.

Generator grounding

Connect the cable between the grounding system and the power generator to the ground terminal marked on the generator. The power generator must be connected to a grounding system by a person with appropriate electrical qualifications.

Installation of wheels and handles

The generator frame has been adapted for mounting wheels and handles. They are not necessary for proper operation of the generator, but they facilitate the transport of the generator over short distances. Start by fixing the wheel axles with the nuts (VI). Place the spacer sleeves on the generator axle and then the wheel and fix it on the axle with the nut (VII). Place a decorative cap on each wheel. Fix the bases on the other side of the frame by screwing them in place using bolts and nuts (VIII). The bases level the generator after the wheels have been mounted.

Attach the handles to the upper part of the frame, on the base side, using bolts and nuts (IX). Make sure that the handles fold inwards after installation. This saves space when the generator is not being transported.

CAUTION! Inflate the wheel tyres. Do not exceed the rated pressure indicated on the tyre side. The wheels are only suitable for transporting the generator on foot. Do not attach the generator to any vehicles.

With the preparations for operation complete, you may now start the power generator.

GENERATOR OPERATION

Start-up of the combustion engine

Before starting the power generator, unplug all electrical loads from the power outlets of the power generator.

The generator motor can be started in two ways: by an electric starter powered by a battery or by a manual starter operated by a starter pull cord.

The generator is supplied with a disconnected battery, which prevents accidental starting of the generator, and also slows down the process of battery discharge. The battery should be removed from the base by removing the hooks of the elastic band (X). Slide the cover off the cable clamp, and then fix the clamp to the battery clamp (XI) using a screw and a nut. Push the cover over the cable and battery clamp (XII). Secure the battery to the generator frame using the elastic band.

Open the fuel supply valve by rotating it to the "ON" position (XIII). Move the engine switch to the position corresponding to the rated voltage to be used (XIV). The switch has the following

positions: the position marked "230 V" corresponds to the supply of 230 V/50 Hz power sockets, the position marked "400 V" corresponds to the supply of 400 V/50 Hz power sockets. The middle position indicates that the switch is in the off position. Close the throttle by moving the priming accelerator lever to stop at the "OFF" marker (XV).

Turn the electric start key from the "0" position to the "1" position (XVI). If you cannot hear the starter sound, the battery may be discharged. This can happen at the first start-up or start-up after a long period of storage of the generator. If it is not possible to use the electric start, use manual start.

Pull the starter pull cord smoothly several times until you feel the resistance caused by the engine compression, which is when you should pull it vigorously and firmly (XVII).

While holding the handle, let the starter pull cord retract itself in a controlled manner until it is fully inside the power generator housing. Do not release the starter pull cord handle so that it is suddenly retracted into the housing. This can damage the starter. As the engine is heating up, open the throttle gradually by moving the priming accelerator lever gradually towards "ON". Allow the engine to start running smoothly every time you reposition the priming accelerator lever. The rate at which the priming accelerator lever should be reversed depends on the ambient temperature in which you start the engine. The lower the ambient temperature, the slower the lever should be reversed.

The generator is equipped with a voltmeter, which allows to approximately check the voltage taken from the generator.

Connecting electrical loads to the power generator

CAUTION! Do not connect electrical loads with a power rating higher than the rated power output of the power generator. If more than one electrical load is connected, the total rated power of all connected loads must be lower than the rated power output of the power generator.

CAUTION! Verify that the ratings of the electrical loads to be connected match the ratings of the power generator.

CAUTION! The devices cannot be powered by the 230 V sockets and the 400 V socket at the same time. Only the 230 V sockets or the 400 V socket can be used at the same time.

Start the engine according to the procedure in "Start-up of the combustion engine".

Make sure that the electrical loads to be connected are switched off. Lift the socket cover and plug in the receiver power cable to the generator socket.

Switch on the connected electrical load.

Caution! If more than one electrical load is connected, switch on each next load when the previous load starts running steadily (i.e. at the rated speed, temperature, etc.).

Each of the sockets has its own overload breaker. If the power output is overloaded by an excessive power output consumption, the socket of the generator is isolated from power but the engine will keep running. Overload is indicated by the operation of the fuse. In the case of 230 V and 12 V sockets, it happens when the fuse is "blown", and in the case of 400 V sockets, it happens when the fuse switches to the lower position. In such a case, switch off all the receivers, which were indicated as overloaded, connected to the generator using the switch, unplug the receiver from the generator socket, wait until the generator circuits cool down, and press the overload breaker reset button.

If the activation of the fuse repeats, switch off all the receivers connected to the generator using switches and then disconnect their cables from the generator sockets. Stop the generator and wait for it to cool down. Make sure that the total rated power of all connected electrical loads does not exceed the rated power output of the power generator. Disconnect the electrical loads as required. Check if the air intake and/or the air vents are obstructed. Check the power generator's vicinity for anything which might obstruct the air intake / air vents.

After checking, press / adjust the fuses and then restart the generator according to the start procedure.

CAUTION! The overload breaker may trip when switching on a connected electrical load; most electrical power loads start with a power consumption exceeding their ratings. If the electrical power load is not defective, it might not be compatible with the power generator's output.

CAUTION! If a DC socket is used with AC sockets at the same time, the power of the receiver connected to this socket should also be taken into account when adding up the power.

Stopping the engine

Switch off the electrical load connected to the power generator. Unplug the electrical load power cables from the power generator.

Turn the engine switch to the O - off position.

Wait until the engine stops.

Close the fuel supply valve by rotating it to "OFF".

CAUTION! Should it be necessary to shut down the engine immediately in the event of an emergency, move the engine switch to the O - off position.

Operation at high altitude

The carburettor installed in the generator has been designed for correct operation at an altitude not higher than specified in the technical data table. If you need to work at a higher altitude, contact an authorized servicing centre to modify the carburettor. Even after modification of the carburettor, it is expected that the power of the combustion engine will decrease, and consequently the generator's power will decrease by 3.5 % for every 300 meters of altitude increase above the limit given in the table. The power drop will be greater when using a generator without a modified carburettor. The decrease in power is due to the dilution of air as sea level altitude rises.

MAINTENANCE AND OVERHAUL

During the warranty period, the user cannot disassemble the device or replace other assemblies or components than those listed below, as this will invalidate the warranty. Any irregularities found during the check or the operation signal the need for repair to be done at the servicing centre.

After work has been finished, clean the housing, ventilation slots, switches, additional handle grip and guards using e.g. a jet of air (pressure not more than 0.3 MPa), or a brush or dry cloth without the use of chemicals or cleaning liquids. Clean the tools and holders with a clean, dry cloth.

Scheduled Inspections

Periodic inspection and maintenance of the following generator assemblies must be carried out.

CAUTION! All maintenance must be carried out with the machine switched off and not running. It is also necessary to disconnect all electrical equipment from the generator.

CAUTION! If a service operation is not described below. This means that the device must be serviced by a specialist servicing point for this purpose.

CAUTION! Where solvent is used for cleaning, avoid contact of the solvent with skin and eyes. Use personal protective equipment.

| Component | Notes | Before each start-up | After the first month of operation or the first 20 hours of operation | Every 3 months or after 50 hours of operation | Every 12 months or after 100 hours of operation |
|----------------------------|-------------------------------------------------|----------------------|-----------------------------------------------------------------------|-----------------------------------------------|-------------------------------------------------|
| Engine gearbox oil level | Check | X | | | |
| | Replace | | X | | X |
| Air filter | Check | X | | | |
| | Clean | | X | X(*) | |
| Spark plug | Cleaning. Replace, if necessary. | | | | X |
| Fuel filler filter | Check. Replace, if necessary. | | | | X |
| Fuel system | Check for tightness and damage. | X | | | |
| | Replace | Every two years | | | |
| Removal of carbon deposits | Check more frequently if necessary | | | | X |
| Engine | Cleaning and adjustment of valves and cylinders | | | | Every 125 hours |

(*) A higher frequency is recommended in case of use in dusty environments.

It is recommended to replace the fuel tank every three years. If any leaks are detected in the fuel system, it is forbidden to use the generator.

Maintenance of the air filter (III)

CAUTION! Do not operate the power generator without a correctly installed air filter or with a defective air filter. Otherwise the combustion engine may aspirate impurities that would normally settle on the air filter. Impurities can lead to malfunctions or, ultimately, cause a failure of the power generator.

Release the knob and remove the air filter cover. Remove the filter and clean it in a non-flammable solvent, then thoroughly squeeze out the solvent.

Soak the air filter with clean engine oil and squeeze it out so that the filter remains slightly moist only.

Install the air filter in place and close the air filter cover with the knob.

Maintenance of the spark plug

Disconnect the cable from the spark plug.

Remove the spark plug with the spark plug wrench (XX).

Use a wire brush to clean carbon deposits off the electrodes (so-called combustion deposits).

Check the distance between the electrodes from 0.7 mm to 0.8 mm. (XXI)

If burned electrodes or the ceramic casing is broken, replace the spark plug with a new one.

Screw in the spark plug. Connect the cable to the spark plug.

Changing the engine oil

CAUTION! It is best to change the engine oil as soon as the engine has come to a standstill. Then the oil is the thinnest and will flow out of the engine gearbox the fastest.

Care must be taken when changing the oil. As soon as the engine stops, the oil is hot and can cause burns.

Each oil tank has a drain opening. Place a container with a capacity greater than that of the oil tank underneath the drain opening. Unscrew the drain valve (XXIII) completely using a wrench. Allow the oil to flow into the tank and then screw in the drain valve using a wrench. Wipe any oil residue dry.

Top up the oil according to the procedure described under "Checking the oil level".

CAUTION! Dispose of used motor oil in accordance with the local regulations. It is forbidden to spill engine oil into the sewer system.

Maintenance of the fuel filler filter

Remove the fuel filler cap. Take out the fuel filler filter. Clean the fuel filler filter using extraction petrol. Dry with a soft, clean cloth. Install the filter in the filler opening. Close the fuel filler cap.

CAUTION! The filter walls are made of fine mesh. Care must be taken during maintenance to ensure that they are not damaged. If the filter is damaged, replace it with a new one that is free of damage before resuming operation.

Storage of the power generator

If you need to store the power generator for a short time (less than 10 days), stop the engine, unplug all electrical loads, and close the fuel supply valve.

If the power generator will be stored for more than 10 days, follow the procedure below.

Move the engine switch to the O - off position.

Remove the fuel filler cap and drain fuel from the tank with a suitable pump. Close the fuel filler cap.

Start the engine according to the procedure in "Start-up of the combustion engine".

Do not plug in any electrical loads. Let the engine running until it stalls to stop without fuel. The running time will depend on how much fuel remains in the fuel tank and the fuel supply lines.

Move the engine switch to the O - off position.

Close the fuel supply valve by rotating it to "OFF".

Remove the spark plug from the cylinder. Add a table spoon of engine oil through the empty spark plug port on the cylinder. Use the engine oil with the viscosity listed in the product specifications table.

Screw in the spark plug. Pull the starter pull cord so that the engine cranks through a few revolutions and the cylinder piston is lubricated. Stop pulling the starter pull cord when you feel the compression.

Regardless of the storage time, you should always:

Clean the outside of the generator with a soft cloth, brush or

compressed air jet at a pressure of 0.3 MPa or less. Pay particular attention to the permeability of the ventilation slots.
Store the generator in a horizontal position.
Store the generator in a dry, well-ventilated and covered room.

Transporting the generator

WARNING! The generator must always be transported with the combustion engine stopped and the consumers disconnected.

For short distances, e.g. when moving the generator at the point of use, the generator must be transported holding it by the frame. Be careful not to swing or tilt the generator to spill fuel. The generator may be hot, stay cautious to avoid burns.

For longer transport distances, the generator must be prepared for transport according to the procedure described under "Storage of the generator". The generator must be transported in a horizontal position. Secure the machine with belts to prevent it from tipping over during transport.

Spare parts

For a detailed list of spare parts for the appliance go to the "Download" section in the Product tab on the TOYA SA website: toya24.pl.



This symbol indicates that waste electrical and electronic equipment (including batteries and storage cells) cannot be disposed of with other types of waste. Waste equipment should be collected and handed over separately to a collection point for recycling and recovery, in order to reduce the amount of waste and the use of natural resources. Uncontrolled release of hazardous components contained in electrical and electronic equipment may pose a risk to human health and have adverse effects for the environment. The household plays an important role in contributing to reuse and recovery, including recycling of waste equipment. For more information about the appropriate recycling methods, contact your local authority or retailer.

TECHNICAL PARAMETERS

| Generator type | | YT-85460 |
|------------------------------------------|------------------------------|---------------------|
| Parameter | Measure Unit | Value |
| ELECTRIC GENERATOR | | |
| Rated voltage | [V] | A.C. 230 |
| | [V] | A. C. 400 (3P/N/PE) |
| | [V] | D.C. 12 |
| Rated frequency | [Hz] | 50 |
| Generator rated power COP | [W] | 4250 |
| Maximum power (S2 5 min) | [W] | 5500 |
| Power factor | | 1.0 |
| Rated current (A.C.) | [A] | 5.2 |
| Rated current (D.C.) | [A] | 8.3 |
| Electric insulation class | | I |
| Degree of protection of the housing (IP) | | IP23M |
| Performance class | | G1 |
| Quality class | | A |
| MECHANICAL ENGINE | | |
| Type | | CP188F |
| Number of cylinders | | 1 |
| Number of strokes | | 4 |
| Fuel type | | Unleaded petrol |
| Type of oil | [SAE] | 10W-40 |
| Fuel consumption (at 75% load) | [l/h] | 4.27 |
| Engine capacity | [cm ³] | 389 |
| Rated power | [kW] | 7.5 |
| Rated speed | [min ⁻¹] | 3600 |
| Idling speed revolutions | [min ⁻¹] | 1800 ± 100 |
| Cooling | | Air cooling |
| Compression stage | | 8.5:1 |
| Fuel tank capacity | [l] | 25 |
| Oil tank capacity | [l] | 1.1 |
| Spark plug type | | F7RTC |
| DEVICE | | |
| Overall dimensions | [mm] | 680 x 510 x 540 |
| Weight | [kg] | 85 |
| Operating temperature range | [°C] | 0 ÷ +40 |
| Maximum operating altitude | [metres above the sea level] | 1000 |
| Noise level | | |
| Sound pressure L _{pa} ±K | [dB(A)] | 75,0±2,62 |
| Sound power L _{wa} ±K | [dB(A)] | 93,7±2,62 |

GERÄTEBESCHREIBUNG

Der Stromgenerator ist ein elektromechanisches Gerät, um die mechanische Energie in die elektrische umzuwandeln. Der Stromgenerator besteht aus zwei zusammenwirkenden Hauptkomponenten: dem Kraftmotor und dem Generator. Der fehlerfreie, sichere und zuverlässige Betrieb des Gerätes hängt von seinem korrekten Gebrauch ab, deshalb:

Bedienungsanleitung vor Erstgebrauch gründlich lesen und für künftigen Gebrauch aufbewahren.

Der Lieferant haftet nicht für jegliche Schäden und Verletzungen infolge des bestimmungsfremden Produktgebrauches, die Nichtbeachtung der Sicherheitsvorschriften und der Bestimmungen dieser Bedienungsanleitung.

ZUBEHÖR

Der Stromgenerator wird komplett zusammengebaut übergeben und benötigt keine Montageeingriffe. Der Gerätemotor ist mit einer, für die Motorwartung erforderlichen Ölmenge befüllt. **ACHTUNG!** Motorenöl vor Erstinbetriebnahme des Gerätes nachfüllen. Im Zubehör des Stromgenerators ist der Zündkerzenschlüssel enthalten.

SICHERHEITSHINWEISE

Allgemeine Sicherheitshinweise

Kinder fern vom Stromgenerator halten.

Symbole auf dem Stromgenerator und Inhalt der Warmaufkleber vor Erstinbetriebnahme zur Kenntnis nehmen.

Der Kraftstoff ist leicht entzündlich und daher explosionsfähig. Kraftstoff beim Gerätebetrieb sowie in der Nähe offener Flamme nicht nachfüllen. Beim Kraftstoffnachfüllen nicht rauchen. Kraftstoff nicht verschütten.

Die Kraftstoffdämpfe sind gefährlich, daher Kraftstoff nur an gut gelüfteten Plätzen vorbereiten und nachfüllen.

Einige Kraftmotorteile werden beim Betrieb heiß und können Verbrühungen herbeiführen. Warmaufkleber auf dem Stromgenerator beachten.

Stromgenerator nur an den dazu bestimmten Haltegriffen vertragen. Geräteoberflächen, die beim Betrieb heiß werden, nicht berühren, sonst sind Verbrühungen nicht auszuschließen.

Die Abgase sind giftig. Stromgenerator nur in entsprechend gelüfteten Räumen einsetzen. Wird der Stromgenerator in gut gelüfteten Räumen eingesetzt, sind zusätzliche Vorbeugemaßnahmen gegen Brand und Explosion zu ergreifen. Wird der Stromgenerator im Freien eingesetzt, darf er nicht an den Türen, Fenstern oder Luftansaugvorrichtungen aufgestellt werden.

Sonst können die Abgase in die Räumlichkeiten eindringen und Gefahren herbeiführen.

Symbole auf dem Stromgenerator und Inhalt der Warmaufkleber zur Kenntnis nehmen und ihre Bedeutung in der Bedienungsanleitung nachprüfen.

Elektrische Sicherheit

Stromgenerator und seine Elektroausrüstung (inklusive den Steckern und Kabeln) vor Erstgebrauch prüfen und sicherstellen, dass sie nicht beschädigt sind.

Der Stromgenerator ist nicht für den Anschluss an irgendei-

ne andere Stromquelle bestimmt. Es ist streng verboten, den Stromgenerator am allgemeinen Elektronetz 230 V / 50 Hz anzuschließen.

Der Stromschlagschutz hängt von der Funktion der speziell für den Stromgenerator bestimmten Sicherung ab. Muss die Sicherung gewechselt werden, darf nur eine Sicherung mit identischen Nennparametern und der Funktionskennlinie installiert werden.

Aufgrund hoher mechanischer Spannungen sind nur flexible Kabel mit beständiger Gummiisolierung nach IEC 60245-4 oder gleichwertige zu verwenden.

Müssen Verlängerungskabel verwendet werden, ist es darauf zu achten, dass sie für den Einsatz außerhalb geschlossener Räume geeignet sind. Der Wirkwiderstand der Verlängerungskabel darf 1,5 Ω nicht überschreiten. Die Gesamtlänge des Verlängerungskabels darf 60 m beim Kabelquerschnitt von 1,5 mm² und 100 m beim Kabelquerschnitt von 2,5 mm² nicht überschreiten.

Für den Stromgenerator ist eine Erdung erforderlich, wenn zu erdende Elektrogeräte am Gerät angeschlossen werden. Derartige Elektrogeräte sind mit einer Schutzleitung ausgerüstet. Die Erdung ist von einem Fachelektriker gemäß den Erdungsvorschriften für Elektrogeräte vor Ort anzuschließen.

Warnung! Der Einsatzort des Stromgenerators kann den Beschränkungen je nach den Gegebenheiten vor Ort unterliegen. Die Vorschriften für die elektrische Sicherheit vor Ort sind beim Stromgeneratoreinsatz zu beachten.

Warnung! Vom Betreiben sind Sicherheitsanforderungen und -maßnahmen zu beachten, wenn der Stromgenerator mit Installationen erweitert wird, die von ihren Schutzmaßnahmen und den geltenden Vorschriften abhängig sind.

Stromgenerator nicht überlasten. Die Stromaufnahme überschreitet bei der Inbetriebnahme der meisten Elektrogeräte ihre Nennleistung. Der Stromgenerator ist nicht für die Stromversorgung von Schweißmaschinen bestimmt.

Die Leistung, die die Nennleistung des Stromgenerators, nicht aber seine Maximalleistung überschreitet, darf maximal 5 Minuten im Kurzzeitbetrieb S2 verwendet werden. D.h. nach dem Kurzzeitbetrieb von 5 Minuten ist der Stromgenerator still zu setzen und vollständig abkühlen zu lassen. Überschreitet die vom Stromgenerator gelieferte Leistung seine Nennleistung nicht, kann er im Dauerbetrieb S1 betrieben werden.

Am Stromanschluss des Stromgenerators angeschlossene Gabelschaltungen sollten nicht verwendet werden. Ist es trotzdem erforderlich, ist die Leistung aller am Stromgenerator angeschlossenen Stromverbrauchern zu summieren und diese Leistungssumme darf die Nennleistung des Stromgenerators nicht überschreiten.

Betriebssicherheit

Der Stromgenerator ist auf einem ebenen, tragfähigen und stabilen Untergrund aufzustellen. Es ist für einen Freiraum von mindestens 1 m um den laufenden Stromgenerator herum zu sorgen.

Der Stromgenerator muss seine Nenndrehzahl vor Anschluss eines Stromverbrauchers erreichen. Vor Außerbetriebnahme des Stromgenerators ist der angeschlossene Stromverbraucher abzuschalten. Weist dieser bewegliche Teile auf, ist auf ihren vollständigen Stillstand zu warten. Anschließend Stecker des Stromkabels dieses Stromverbrauchers ziehen.

Maximale Motordrehzahl auf keinen Fall überschreiten. Sonst

kann der Stromgenerator beschädigt werden, es sind dabei Verletzungen der Bediener nicht auszuschließen.

Stromgenerator nicht in einer feuchten oder stark leitfähigen Umgebung gebrauchen bzw. lagern – z.B. nicht auf Metallflächen abstellen.

Stromgenerator gegen Witterungseinflüsse schützen. Durch Regen oder Schnee nass gewordenen Stromgenerator nicht gebrauchen.

Der Stromgenerator ist nicht für den Einsatz in einer möglicherweise entzündlichen oder explosionsfähigen Umgebung bestimmt.

Die Abgase sind heiß genug, um einige Materialien in Brand zu versetzen. Stromgenerator nicht in der Nähe von brennbaren Materialien gebrauchen.

Bei Feststellung von beschädigten oder zerstörten Teilen darf der Stromgenerator nicht betrieben werden.

Der laufende Stromgenerator darf unbeaufsichtigt oder unter Aufsicht von Minderjährigen bzw. der in seiner Bedienung nicht unterwiesenen Personen nicht belassen werden.

Das Gerät ist bei Feststellung folgender Symptome außer Betrieb zu nehmen:

- variierte Motordrehzahl,
- überhitzte, am Stromgenerator angeschlossene Stromverbraucher,
- Funkenbildung,
- aus dem Gerät entweichender Rauch oder Flammen,
- abnormale Vibrationen.

Die Kraftstoffversorgung ist regelmäßig zu prüfen. Bei festgestellten Leckagen ist das Gerät in einer Vertragswerkstatt zur Reparatur abzuliefern.

Vor Anschluss der Stromverbraucher muss der Gerätemotor seine Nenndrehzahl erreichen.

Sämtliche Gerätereparaturen sind in einer Vertragswerkstatt des Herstellers durchführen zu lassen.

Es ist nicht zulässig, den Kraftstoff bei laufendem Gerätemotor vollständig ausgehen zu lassen!

Lüftungsschlitze des Stromgenerators (auch bei einem außer Betrieb genommenen Gerät) nicht abdecken.

Kraftstofftank vor Gerätetransporten unbedingt entleeren.

VORBEREITUNGEN VOR DEM EINSATZ

ACHTUNG! Der Stromgenerator ist vor jeder Inbetriebnahme zu überprüfen.

WARNUNG! Der Stromgenerator wird nur mit einer kleinen Getriebeölmenge übergeben. Vor Erstinbetriebnahme des Gerätes ist das Öl nachzufüllen. Der Ölstand ist regelmäßig nachzuprüfen und das Öl ist gegebenenfalls nachzufüllen. Wird der Stromgenerator ohne Getriebeöl bzw. mit einer zu kleinen Getriebeölmenge in Betrieb genommen, führt es zu einer irreversiblen Kraftmotorbeschädigung.

Ölstand prüfen

Verschluss für den Öleinfüllstutzen lösen. Der Verschluss ist mit einem Ölpeilstab ausgerüstet.

Der Ölstand muss zwischen der oberen und der unteren Markierung auf dem Peilstab variieren. Öl bei Bedarf bis zum Ölstand nach Abbildung nachfüllen (II).

Nur Markenöle für Viertaktmotoren mit der Viskositätsklasse laut der Tabelle mit technischen Daten verwenden.

Verschluss des Öleinfüllstutzens festziehen.

Achtung! Stromgenerator vor Ölnachfüllen auf einem ebenen Untergrund aufstellen. War der Stromgenerator zuvor gekippt, ist er auf einem ebenen Untergrund aufzustellen. Öl nach einer Wartezeit von ca. 30 Minuten für die Ölstandstabilisierung nachfüllen.

Achtung! Öl mithilfe einer Einfüllpistole und/oder eines Trichters nachfüllen, um das Verschütten des Öls zu verhindern. Verschüttete Öl mengen vor Inbetriebnahme des Stromgenerators gründlich abwischen.

Achtung! Der Stromgenerator ist mit einem Ölstandsensor ausgerüstet, der die Inbetriebnahme des Kraftmotors bei zu niedrigem Ölstand im Öltank verhindert. Ölstand bei erfolglosem Startversuch des Stromgenerators nachprüfen.

Kraftstoff nachfüllen

Vorgeschriebener Kraftstoff: Benzin bleifrei, Oktanzahl über 93. Nur schmutzfreie und für Viertaktmotoren vorgesehene Kraftstoffe und Öle, am besten Markenprodukte, verwenden. Damit wird die Lebensdauer des Motors verlängert.

Kraftstofftank nicht über die maximale Kraftstoffstandmarke befüllen. Für freien Raum zwischen der Kraftstoffoberfläche und der oberen Kraftstofftankwand im Kraftstofftank sorgen.

Kraftstoff mithilfe einer Einfüllpistole und/oder eines Trichters nachfüllen, um das Verschütten des Kraftstoffes zu verhindern. Verschüttete Kraftstoffmengen vor Inbetriebnahme des Stromgenerators gründlich abwischen.

Beim Kraftstoffnachfüllen gilt striktes Rauchverbot.

Verschluss des Kraftstoffeinfüllstutzens entgegen dem Uhrzeigersinn lösen und wegnehmen. Der Verschluss weist zwei Vorsätze auf, die in zwei Aussparungen im Flansch des Einfüllstutzens gleichzeitig eingreifen müssen (III). Der Kraftstoffeinfüllstutzen wird geschlossen, indem der Verschluss im Uhrzeigersinn bis zum Anschlag geschraubt wird. Nur auf diese Art und Weise kann der Kraftstofftankverschluss geschraubt oder gelöst werden.

Im Kraftstofftank ist ein Kraftstofffilter eingebaut (IV), um mögliche Kraftstoffverunreinigungen zurückzuhalten. Kraftstofftank immer mit eingebautem Kraftstofffilter befüllen.

Kraftstofftankvolumen siehe Tabelle mit technischen Daten. Der Kraftstofftank ist mit einer mechanischen Füllstandanzeige ausgerüstet (V). Befindet sich die Anzeige am Füllstandmarker mit dem Symbol „E“, ist der Kraftstofftank leer. Befindet sich die Anzeige am Füllstandmarker mit dem Symbol „F“, ist der Kraftstofftank voll.

Stromgenerator erden

Verbindungsleitung der Erdungsinstallation am vorgegebenen Anschluss im Stromgenerator anschließen. Der Anschluss ist von einem entsprechend qualifizierten Fachelektriker vorzunehmen.

Laufräder und Handgriff montieren

Am Grundrahmen des Stromgenerators können Laufräder und Handgriffe angebaut werden. Sie sind nicht für den korrekten Gerätebetrieb unbedingt erforderlich, erleichtern aber den Gerätetransport auf kurzen Strecken. Vor der Laufradmontage ist die Laufradachse mit den Muttern zu befestigen (VI). Distanzhülsen und die Laufräder auf die Laufradachse aufsetzen und anschließend die Laufräder mit den Radmuttern befestigen

(VII). Jedes Laufrad mit einer Zierradkappe versehen. Halterungen an der anderen Grundrahmenseite mit Schrauben und Muttern befestigen (VIII). Mit den Aufstellplatten wird der Stromgenerator nach der Laufradmontage ausgerichtet.

Am oberen Grundrahmenteil und an der Aufstellplattenseite werden Halterungen mit Schrauben und Muttern befestigt (IX). Dabei ist es zu beachten, dass die Handgriffe nach erfolgter Montage nach innen geklappt werden können, um etwas Platz bei einem zur Seite gestellten Stromgenerator einzusparen.

ACHTUNG! Für korrekten Reifendruck sorgen. Nennluftdruck nicht überschreiten (siehe Bezeichnung an der Reifenseitenfläche). Die Laufräder sind nur für den Transport des Stromgenerators durch den Bediener. Das Gerät darf nicht an irgendeinem Fahrzeug gekoppelt werden.

Nach den beendeten Vorbereitungsarbeiten kann der Stromgenerator in Betrieb genommen werden.

STROMGENERATOR BEDIENEN

Kraftmotor starten

Stecker aller angeschlossenen Stromverbraucher vor der Inbetriebnahme des Stromgenerators ziehen.

Der Kraftmotor kann entweder mit dem akkuversorgten Anlasser oder mit einem Starterseil und einem manuell betätigten Anlasser in Betrieb genommen werden.

Der Stromgenerator wird mit einem nicht angeschlossenen Akku geliefert, um eine unbeabsichtigte Inbetriebnahme des Gerätes zu verhindern und den Akku nicht zu schnell entladen zu lassen. Akku vom Grundrahmen des Stromgenerators demontieren, dazu Klammern des elastischen Gurtes lösen (X). Schutzkappe der Kabelklemme abziehen und anschließend Kabelklemme mit einer Schraube und Mutter am Akkupol befestigen (XI). Schutzkappe der Kabelklemme und des Akkupols aufziehen (XII). Akku mit dem elastischen Gurt am Grundrahmen des Stromgenerators befestigen.

Kraftstoffventil öffnen, dazu auf „ON“ stellen (XIII).

Motorsteuerschalter in die der beabsichtigten Nennspannung entsprechende Position stellen (XIV). Der Motorsteuerschalter weist drei Positionen auf: die mit 230 V bezeichnete entspricht der Stromversorgung der 230 V / 50 Hz Anschlüsse, die mit 400 V bezeichnete entspricht der Stromversorgung der 400 V / 50 Hz Anschlüsse. In der Mittelposition steht der Motorsteuerschalter auf AUS.

Drosselklappe schließen, dazu Choke-Hebel in Richtung „OFF“ bis zum Anschlag verstellen (XV).

Zündschlüssel von 0 auf 1 verstellen (XVI). Geht der Anlasser dann nicht in Betrieb, ist der Akku leer. Es kann bei der ersten Inbetriebnahme des Stromgenerators oder nach seiner längeren Lagerung vorkommen. Ist der elektrische Motorstart erfolglos, ist der Stromgenerator manuell zu starten.

Starterseil mehrmals gleichmäßig bis zum spürbaren Widerstand durch die Kompression und anschließend kräftig ziehen (XVII).

Haltegriff des Starterseils vorsichtig loslassen, das Starterseil wird dann im Stromgeneratorgehäuse aufgerollt. Haltegriff des Starterseils nicht sofort loslassen, sodass es nicht kräftig aufgerollt wird, sonst kann es zur Beschädigung des Anlassers kommen.

Drosselklappe entsprechend dem Warmwerden des Motors öffnen, dazu Choke-Hebel gleichmäßig zur „ON“ Position hin verstellen. Nach jeder Verstellung des Choke-Hebels etwas warten, bis der Motor wieder gleichmäßig läuft. Die Rückstellgeschwindigkeit des Choke-Hebels hängt von den Witterungsbedingungen beim Motorstart ab – je niedriger die Umgebungstemperaturen, desto langsamer muss diese Rückstellung erfolgen.

Im Stromgenerator ist ein Spannungsmesser eingebaut, um die Spannungsentnahme des Stromgenerators zur Orientierung festgestellt werden kann.

Stromverbraucher am Stromgenerator anschließen

ACHTUNG! Keine Stromverbraucher am Stromgenerator anschließen, deren Nennleistung die Nennleistung des Gerätes überschreitet. Bei mehreren anzuschließenden Stromverbrauchern muss die Summe ihrer Nennleistungswerte die Nennleistung des Stromgenerators unterschreiten.

ACHTUNG! Vor dem Anschluss nachprüfen, ob die elektrischen Werte der anzuschließenden Stromverbraucher den elektrischen Parametern des Stromgenerators entsprechen.

ACHTUNG! Es ist nicht möglich, Stromverbraucher gleichzeitig vom 230 V und 400 V Anschluss gleichzeitig zu versorgen. Die Stromversorgung ist entweder vom 230 V Anschluss oder vom 400 V Anschluss möglich.

Kraftmotor nach der Beschreibung im Absatz „*Kraftmotor starten*“ in Betrieb nehmen.

Sicherstellen, dass alle anzuschließenden Stromverbraucher abgeschaltet sind.

Schutzdeckel des Anschlusses heben und Stecker des Stromkabels des Stromverbrauchers anschließen (XVIII).

Stromverbraucher mit seinem Steuerschalter einschalten.

Achtung! Bei mehreren Stromverbrauchern ist der nächste einzuschalten, wenn der erste in den Normalbetrieb gegangen ist, d.h. die Nenndrehzahl erreicht hat, betriebswarm gelaufen ist usw.

Jeder Anschluss weist seinen separaten Überlastschutz auf. Bei einer Überlastung, bspw. durch eine zu hohe Leistungsaufnahme, wird die Stromversorgung der Stromanschlüsse im Stromgenerator unterbrochen, aber der Betrieb des Kraftmotors wird nicht unterbrochen. Die Überlastung wird durch die Funktion der Sicherung angezeigt. Bei den 12V und 230 V Anschlüssen schaltet die Sicherung aus, bei den 400 V Anschlüssen springt sie in untere Position um. In diesem Fall ist jeder Stromverbraucher, der am jeweiligen Anschluss mit der angezeigten Überlastung angeschlossen ist, mit seinem Steuerschalter auszuschalten und sein Stecker ist zu ziehen. Nachdem die Abkühlung der Stromgeneratorsysteme abgewartet ist, ist die Drucktaste der Sicherung zu betätigen. Schaltet die Sicherung wiederholt aus, sind alle am Stromgenerator angeschlossenen Stromverbraucher mit ihren Steuerschaltern auszuschalten und ihre Stecker zu ziehen. Stromgenerator außer Betrieb nehmen und seine Abkühlung abwarten. Es ist nachzuprüfen, ob die Summe der Nennleistungen aller am Stromgenerator angeschlossenen Stromverbraucher seine Nennleistung nicht überschreitet. Bei Bedarf einige Stromverbraucher abschalten. Lufteinläufe und/oder Lüftungsschlitze auf mögliche Verschmutzung prüfen. Umfeld des Stromgenerators auf mögliche Gegenstände prüfen, die Lufteinläufe und/oder Lüftungsschlitze verdecken können.

Sicherungen nach erfolgter Überprüfung drücken / umschalten und Stromgenerator laut der vorhergehenden Beschreibung in Betrieb nehmen.

ACHTUNG! Der Überlastschutz kann auch bei der Inbetriebnahme der Stromverbraucher aus dem Grunde in Betrieb gehen, weil die meisten Stromverbraucher beim Start eine höhere Leistung als ihre Nennleistung benötigen. Ist der jeweilige Stromverbraucher intakt, so kann es bedeuten, dass er für die Stromversorgung mittels des Stromgenerators nicht geeignet ist.

ACHTUNG! Wird der Gleichstromanschluss mit den Wechselstromanschlüssen gleichzeitig verwendet, ist muss die Leistung des an diesem Anschluss angeschlossenen Stromverbrauchers bei der Leistungsbestimmung mitberücksichtigt werden.

Kraftmotor stillsetzen

Am Stromgenerator angeschlossenen Stromverbraucher mit seinem Steuerschalter abschalten.

Stecker des Stromverbrauchers ziehen, um ihn vom Stromgenerator zu trennen.

Steuerschalter des Kraftmotors in die O Position (Aus) stellen.

Stillstand des Kraftmotors abwarten.

Kraftstoffventil schließen, dazu auf „OFF“ stellen.

ACHTUNG! Ist eine sofortige Notabschaltung des Kraftmotors erforderlich, Steuerschalter des Kraftmotors in die O Position (Aus) stellen.

Gerätebetrieb in den großen Höhen über dem Meeresspiegel

Der im Kraftmotor des Stromgenerators eingebaute Vergaser wurde für einen korrekten Betrieb in den Höhen über dem Meeresspiegel laut der Tabelle mit den technischen Daten entwickelt. Ist der Gerätebetrieb in einer größeren Höhe über dem Meeresspiegel erforderlich, ist ein Vergaserumbau in einer Vertragswerkstatt vornehmen zu lassen. Auch nach dem Vergaserumbau ist es mit einem Leistungsrückgang des Kraftmotors und somit mit dem Leistungsrückgang des Stromgenerators um 3,5% pro 300 m der Höhensteigerung über den Grenzwert laut der Tabelle zu rechnen. Der Leistungsrückgang vergrößert sich beim Stromgeneratorbetrieb mit einem nicht angepassten Vergaser. Der Leistungsrückgang ist mit der mit der Höhe über dem Meeresspiegel wachsenden Luftverdünnung verbunden.

WARTUNG UND INSPEKTIONEN

Während der Garantiedauer ist es dem Betreiber nicht erlaubt, das Gerät zu demontieren sowie andere Komponenten oder Bestandteile als die folgend genannten zu wechseln, weil es sonst zum Verlust der Garantieansprüche führt. Sämtliche Unregelmäßigkeiten, die während des Betriebes oder bei einer Inspektion festgestellt, werden, sind ein Anzeichen dafür, eine Reparatur in der Vertragswerkstatt durchführen zu lassen.

Nach beendetem Einsatz sind das Gehäuse, die Lüftungsschlitze, Schalter, der Zusatzhandgriff und die Schutzverkleidungen mit Druckluft (beim Überdruck bis 0,3 MPa), einem Pinsel oder einem trockenen Lappen ohne chemische bzw. Reinigungsmittel zu reinigen. Die Werkzeuge und Handgriffe sind mit einem sauberen, trockenen Lappen zu reinigen.

Regelmäßige Inspektionen

Für die folgend genannten Komponenten des Stromgenerators sind regelmäßige Inspektionen und Wartungen durchzuführen.

ACHTUNG! Stromgenerator vor jeglichen Wartungsarbeiten stillsetzen. Alle Stromverbraucher vom Stromgenerator abschalten.

ACHTUNG! Fehlt die Beschreibung eines Serviceeingriffes in der folgenden Tabelle, muss dieser Eingriff an dem in einer Vertragswerkstatt abgelieferten Gerät vorgenommen werden.

ACHTUNG! Wird ein Lösungsmittel für die Reinigung verwendet, ist ihr Augen- und Hautkontakt unbedingt zu verhindern. Persönliche Schutzausrüstungen verwenden.

| Element | Bemerkungen | Vor jeder Inbetriebnahme | Nach erstem Betriebsmonat oder nach ersten 20 Betriebsstunden | Alle 3 Monate oder alle 50 Betriebsstunden | Alle 12 Monate oder alle 100 Betriebsstunden |
|-------------------------------------------|----------------------------------------------|--------------------------|---------------------------------------------------------------|--------------------------------------------|----------------------------------------------|
| Getriebeölstand im Kraftmotor | Prüfen | X | | | |
| | Öl wechseln | | X | | X |
| Luftfilter | Prüfen | X | | | |
| | Reinigen | | X | X(*) | |
| Zündkerze | Reinigen, bei Bedarf erneuern | | | | X |
| Kraftstofffilter im Einfüllstutzen | Prüfen, bei Bedarf erneuern | | | | X |
| Kraftstoffsystem | Auf Leckagen und Beschädigungen prüfen. | X | | | |
| | Erneuern | | Alle 2 Jahre | | |
| Verbrennungsrückstände | Bei Bedarf häufiger nachprüfen | | | | X |
| Kraftmotor | Ventile und Zylinder reinigen und einstellen | | | | Alle 125 Betriebsstunden |

(*) Beim Stromgeneratoreinsatz in einer staubhaltigen Umgebung ist das Intervall zu verkürzen.

Es ist empfehlenswert, den Kraftstofftank alle 3 Jahre zu erneuern. Werden Leckagen im Kraftstoffsystem festgestellt, ist der Einsatz des Stromgenerators verboten.

Luftfilter reinigen (XIX)

ACHTUNG! Stromgenerator ohne korrekt eingebauten Luftfilter oder mit einem mangelhaften Luftfilter verboten. Sonst kann der Kraftmotor den Schmutz ansaugen, der normalerweise vom Luftfilter zurückgehalten werden würde. Der Schmutz kann den Betrieb des Stromgenerators stören oder zum Geräteschaden führen.

Verschluss lösen und Filterdeckel demontieren. Luftfilter her-

ausnehmen, mit einem nicht brennbaren Lösungsmittel reinigen und das Lösungsmittel gründlich entfernen.
Luftfilter mit frischem Motorenöl tränken und so eindrücken, dass er *ölfeucht* bleibt.
Luftfilter wieder einbauen und seinen Deckel mit dem Schlüssel festziehen.

Zündkerze reinigen

Zündkabel abziehen.

Zündkerze mit dem Zündkerzenschlüssel lösen (XX).

Verbrennungsrückstände mit einer Drahtbürste von den Zündkerzenelektroden entfernen.

Elektrodenabstand prüfen: Sollwert von 0,7 bis 0,8 mm (XXI).

Zündkerze bei durchbrannten Elektroden oder gerissenem Keramikkörper erneuern.

Zündkerze einbauen. Zündkabel anschließen.

Motorenöl wechseln

ACHTUNG! Motorenöl am besten gleich nach der Stillsetzung des Kraftmotors wechseln, weil das Öl dann sehr dünn ist und aus dem Getriebegehäuse des Kraftmotors am schnellsten abfließt.

Ölwechsel vorsichtig vornehmen. Das Öl ist nach der Stillsetzung des Kraftmotors sehr heiß und kann Verbrühungen herbeiführen.

Der Öltank ist mit einer Ablassschraube ausgerüstet. Einen Behälter, dessen Volumen das Öltankvolumen überschreitet, unter die Ablassbohrung stellen. Ablassschraube mit einem Schlüssel ganz lösen (XXII). Altöl in den Behälter abfließen lassen, Ablassschraube mit einem Schlüssel wieder festziehen und verschüttetes Öl gründlich abwischen.

Öl nach der Beschreibung im Absatz „*Ölstand nachprüfen*“ nachfüllen.

ACHTUNG! Altöl nach den Vorschriften vor Ort entsorgen. Altöl nicht in die Kanalisation eindringen lassen.

Kraftstofffilter im Einfüllstutzen reinigen

Einfüllverschluss lösen. Kraftstofffilter herausnehmen. Kraftstofffilter mit Extraktionsbenzin reinigen und mit einem sauberen, weichen Lappen trocknen. Kraftstofffilter im Einfüllstutzen einbauen. Einfüllverschluss wieder montieren.

ACHTUNG! Die Kraftstofffilterwandungen bestehen aus einem feinmaschigen Netz. Bei der Reinigung ist Vorsicht geboten, um den Filter nicht zu beschädigen. Beschädigten Kraftstofffilter vor Wiedereinsatz des Stromgenerators erneuern.

Stromgenerator lagern

Wird der Stromgenerator kurzzeitig (bis zu 10 Tagen) gelagert, ist der Kraftmotor still zu setzen, alle Stromverbraucher zu trennen und das Kraftstoffventil zu schließen.

Wird der Stromgenerator über 10 Tage lang gelagert, ist die folgende Beschreibung zu beachten:

Motorsteuerschalter in die O Position (Aus) stellen.

Kraftstofftankverschluss lösen und Kraftstoff entfernen (bspw. abpumpen). Kraftstofftankverschluss wieder einbauen.

Kraftmotor nach der Beschreibung im Absatz „*Kraftmotor starten*“ in Betrieb nehmen.

Keine Stromverbraucher anschließen und Kraftmotor laufen lassen, bis er infolge des Kraftstoffmangels selbsttätig stehen bleibt. Die Restlaufzeit des Kraftmotors hängt von der im Kraftstofftank verbliebenen Kraftstoffmenge ab.

Motorsteuerschalter in die O Position (Aus) stellen.

Kraftstoffventil in die OFF Position stellen.

Zündkerze lösen, einen Löffel Motorenöl mit der Viskosität laut der Tabelle mit den technischen Daten durch die Bohrung in den Zylinder einfüllen.

Zündkerze schrauben. Kraftmotor mit dem Starterseil einige Umdrehungen laufen lassen, um die Zylinderlaufbahn abzuschmieren. Starterseil bei spürbarer Kompression (Widerstand) nicht mehr ziehen.

Folgende Eingriffe sind unabhängig von der Lagerungsdauer erforderlich:

Außenflächen des Stromgenerators mit einem weichen Lappen, einer weichen Bürste oder mit Druckluft bei maximal 0,3 MPa Überdruck reinigen, dabei besonders auf freie Durchgängigkeit der Lüftungsschlitze achten.

Stromgenerator waagrecht aufgestellt lagern.

Stromgenerator trocken, gut gelüftet und überdacht lagern.

Transport des Stromgenerators

WARNUNG! Kraftmotor stillsetzen und alle Stromverbraucher trennen, bevor der Stromgenerator transportiert wird.

Stromgenerator bei kleinen Entfernungen, bspw. am Einsatzort, an seinem Grundrahmen gefasst vertragen.

Vorsichtig vorgehen, Stromgenerator weder pendeln lassen, noch kippen, um den Kraftstoff nicht zu verschütten. Bei einem betriebswarmen Stromgenerator vorsichtig vorgehen, um Verbrühungen zu verhindern.

Stromgenerator bei größeren Transportentfernungen nach der Beschreibung im Absatz „*Stromgenerator lagern*“ vorbereiten. Gerät in waagerechter Lage befördern, dabei es mit Sicherungsgurten gegen Umkippen schützen.

Ersatzteile

Ersatzteilliste für das Gerät siehe „Downloads“, Produktdatenblatt, auf der Webseite der TOYA S.A.: toya24.pl.

 Dieses Symbol weist darauf hin, dass Elektro- und Elektronik-Altgeräte (einschließlich Batterien und Akkumulatoren) nicht zusammen mit anderen Abfällen entsorgt werden dürfen. Altgeräte sollten getrennt gesammelt und bei einer Sammelstelle abgegeben werden, um deren Recycling und Verwertung zu gewährleisten und so die Abfallmenge und die Nutzung natürlicher Ressourcen zu reduzieren. Die unkontrollierte Freisetzung gefährlicher Stoffe, die in Elektro- und Elektronikgeräten enthalten sind, kann eine Gefahr für die menschliche Gesundheit darstellen und negative Auswirkungen auf die Umwelt haben. Der Haushalt spielt eine wichtige Rolle bei der Wiederverwendung und Verwertung, einschließlich des Recyclings von Altgeräten. Weitere Informationen zu den geeigneten Recyclingverfahren erhalten Sie bei den örtlichen Behörden oder Ihrem Händler.

TECHNISCHE DATEN

| Typ | | YT-85460 |
|-----------------------------------------|----------------------|------------------|
| Parameter | ME | Wert |
| GENERATOR | | |
| Nennspannung | [V] | 230 AC |
| | [V] | 400 AC (3P/N/PE) |
| | [V] | 12 DC |
| Nennfrequenz | [Hz] | 50 |
| Nennleistung des COP Generators | [W] | 4250 |
| Leistung, maximal (S2 5 Min.) | [W] | 5500 |
| Leistungsfaktor | | 1,0 |
| Nennstrom (AC) | [A] | 5,2 |
| Nennstrom (DC) | [A] | 8,3 |
| Isolationsklasse | | I |
| Schutzgrad für Gehäuse (IP) | | IP23M |
| Leistungsklasse | | G1 |
| Qualitätsklasse | | A |
| KRAFTMOTOR | | |
| Typ | | CP188F |
| Zylinderanzahl | | 1 |
| Taktzahl | | 4 |
| Kraftstoff | | Benzin bleifrei |
| Schmieröl | [SAE] | 10W-40 |
| Kraftstoffverbrauch (bei 75%-iger Last) | [l/h] | 4,27 |
| Hubraum | [cm ³] | 389 |
| Leistung, maximal | [kW] | 7,5 |
| Drehzahl, maximal | [min ⁻¹] | 3600 |
| Leerlaufdrehzahl | [min ⁻¹] | 1800 ± 100 |
| Kühlung | | luftgekühlt |
| Verdichtungsverhältnis | | 8,5:1 |
| Volumen Kraftstofftank | [l] | 25 |
| Volumen Öltank | [l] | 1,1 |
| Zündkerzentyp | | F7RTC |
| STROMGENERATOR | | |
| Abmessungen (L x B x H) | [mm] | 680 x 510 x 540 |
| Gewicht | [kg] | 85 |
| Betriebstemperaturbereich | [°C] | 0 ÷ +40 |
| Betriebshöhe, maximal | [m ü.d.M.] | 1000 |
| Lärmpegel | | |
| Schalldruck L _{pa} ±K | [dB(A)] | 75,0 ± 2,62 |
| Schallleistung L _{wa} ±K | [dB(A)] | 93,7 ± 2,62 |

ХАРАКТЕРИСТИКА УСТРОЙСТВА

Генератор это электромеханическое устройство, в котором механическая энергия заменяется в электрическую энергию. Генератор состоит из сотрудничающих друг с другом: двигателя внутреннего сгорания и электрического генератора. Правильная, надежная и безопасная работа устройства зависит от правильной работы, поэтому:

Прежде чем приступить к работе с устройством, необходимо прочитать все руководство и сохранить его.

Поставщик не несет ответственности за ущерб, нанесенный в результате несоблюдения правил безопасности и рекомендаций настоящего руководства.

ОСНАЩЕНИЕ

Генератор поставляется в комплектном состоянии и не требует сборки. Двигатель генератора содержит масло в количестве, необходимом только для обслуживания двигателя. **ВНИМАНИЕ!** Перед первым запуском необходимо долить масло. С генератором поставляется ключ от свечи.

ИНСТРУКЦИИ ПО ТЕХНИКЕ БЕЗОПАСНОСТИ

Общие правила безопасности

Защищать детей, сохраняя безопасное расстояние между ними и генератором.

Перед началом работы ознакомьтесь с маркировкой генератора и содержанием предупредительных этикеток.

Топливо взрывоопасное и легко воспламеняемое. Не заправлять топлива во время работы генератора. Не курить во время заправки топлива. Не заправлять топлива поблизости пламени.

Не разливать топлива.

Пары топлива опасны, подготовку и заправку топлива необходимо осуществлять в хорошо вентилируемых местах.

Некоторые детали двигателя внутреннего сгорания могут быть горячими и быть причиной появления ожогов. Обратить внимание на предупреждения, которые видны на генераторе. Генератор необходимо перемещать только с помощью предназначенных для этого держателей. Нельзя прикасаться к поверхностям генератора, которые нагреваются во время работы, это может привести к ожогу.

Выхлопные газы токсичны. Нельзя использовать генератор в помещениях, лишенных вентиляции. Во время использования в вентилируемых помещениях, необходимо предпринять дополнительные меры, предотвращающие пожар и взрыв. В случае использовании генератора снаружи, обращать внимание на то, чтобы не был он установлен рядом с окнами, дверями и вентиляционными отверстиями. Выхлопные газы могут проникнуть в помещение и привести к угрозе. Ознакомьтесь с текстом предупреждающих этикеток и символов, видных на генераторе. Проверить их значение в руководстве по обслуживанию.

Электрическая безопасность

Перед началом эксплуатации необходимо проверить генератор и электрическую оснастку (включая вилки и кабели), и убедиться в том, что они не повреждены.

Генератор не предназначен для соединения с каким-либо другим источником электрической энергии. Безусловно запрещается подсоединять генератор к розетке электрической сети общего пользования 230 В / 50 Гц.

Защита от поражения электрическим током зависит от функционирования предохранителя, специально подобранного для генератора. Если предохранитель требует замены, необходимо заменить его предохранителем, у которого идентичные номинальные данные, и рабочие характеристики.

Из-за больших механических напряжений, необходимо применять гибкие кабели в изоляции из твердой резины (в соответствии со стандартом IEC 60245-4) или эквивалентные. В случае использования удлинителей, необходимо помнить о том, чтобы это были удлинители, подходящие для работы вне закрытых помещений. Сопротивление удлинителей не может превышать 1,5 Ω . Полная длина кабеля не может превышать 60 м, для поперечного сечения кабеля 1,5 мм², и 100 м, для поперечного сечения кабеля 2,5 мм².

Генератор должен быть заземлен, если к его гнездам будут подключены электрические устройства, требующие заземления. Такое устройство имеет силовую кабель, снабженный защитным проводником. Требуется, чтобы соединение с заземлением производилось квалифицированным электриком в соответствии с местными правилами относительно заземления электрооборудования.

Предупреждение! Место использования генератора может подчиняться местным ограничениям. Необходимо соблюдать местные положения, касающиеся электрической безопасности во время эксплуатации генератора.

Предупреждение! Пользователь должен соблюдать требования и меры предосторожности в случае дополнения генератора системами, в зависимости от существующих средств защиты в этой системе и действующих правил.

Не приводить к перегрузке генератора. Большинство электрических устройств во время пуска потребляет больше мощности, чем их номинальная мощность. Мощность, превышающая номинальную мощность генератора, но не превышающая максимальную мощность, не может быть использована больше, чем в течение 5 минут в режиме кратковременной работы S2. Это означает, что после 5 минут работы в этом режиме следует остановить генератор и дать ему полностью остыть. Если мощность, потребляемая от генератора, не превышает его номинальной мощности, генератор может работать в режиме непрерывной работы S1.

Не рекомендуется применять разветвителей, подсоединенных к розетке генератора. Если, однако, такие устройства будут использоваться, необходимо суммировать мощность всех приемников электрической энергии подсоединенных к генератору. Сумма мощности приемников электрической энергии не может превышать номинальной мощности генератора.

Безопасность эксплуатации

Генератор должен стоять на плоском, ровном, твердом и устойчивом основании. Надо обеспечить по крайней мере 1 метр свободного пространства вокруг работающего генератора.

Генератор должен достичь номинальные обороты перед подключением приемника электрической энергии. Перед выключением генератора необходимо выключить приемник электрической энергии, если у приемника электрической энергии подвижные детали, необходимо подождать до их полной остановки, а затем вытянуть вилку кабеля, питающе-

го приемник электрической энергии из розетки генератора. Нельзя превышать максимальную скорость вращения двигателя. Превышение максимальной скорости вращения двигателя может привести к повреждению генератора и нанесению травм лицам, обслуживающим устройство.

Генератор нельзя хранить, ни использовать во влажной или сильно проводящей электрический ток среде (например, размещать на металлических поверхностях).

Не подвергать генератор воздействию атмосферных осадков. Не использовать генератор, подверженный воздействию атмосферных осадков.

Генератор не предназначен для эксплуатации в огнеопасной и взрывоопасной атмосфере

Выхлопные газы достаточно горячие, чтобы зажечь некоторые материалы. Не использовать генератор поблизости легко воспламеняемых материалов.

Генератора не можно использовать, если будут замечены какие-либо поврежденные или разрушенные детали.

Работающего генератора не следует оставлять без присмотра или под присмотром несовершеннолетних лиц, и лиц, которые не прошли обучения по обслуживанию устройства.

Нужно немедленно выключить генератор, если будут замечены:

- изменения скорости вращения двигателя;
- перегрев подсоединенных к генератору устройств;
- искрообразование;
- дым или пламени, выходящие из устройства;
- нежелательные вибрации.

Нужно периодически проверять систему подачи топлива. В случае обнаружения утечек, необходимо передать устройство в ремонт в авторизованный сервисный центр.

Перед подключением электрических устройств необходимо подождать пока двигатель оборудования достигнет номинальных оборотов.

Все ремонты должны быть выполнены в авторизованном сервисном центре производителя.

Нельзя допустить состояние, при котором во время работы двигателя закончится топливо!

Нельзя закрывать вентиляционные входные и выходные отверстия. Даже, когда генератор не работает.

Перед транспортировкой генератора, необходимо опорожнить топливный бак.

ПОДГОТОВКА К РАБОТЕ

ВНИМАНИЕ! Процедуру проверки генератора необходимо осуществлять перед каждым пуском.

ВНИМАНИЕ! Генератор поставляется с небольшим количеством масла в коробке передач. Прежде чем запускать генератор в первый раз, масло должно быть пополнено. Регулярно проверяйте уровень масла и при необходимости долийте его. Запуск генератора без масла или слишком мало масла в коробке передач приведет к непоправимому повреждению двигателя.

Проверка уровня масла

Открутите крышку заливной горловины масла. Крышка оснащена измерительным щупом.

Уровень масла должен находиться между верхним и нижним пределом отмеченного участка щупа. При необходимости долейте масло до уровня, указанного на рисунке (II).

Следует использовать масло высокого качества, предназначенное для четырехтактных двигателей внутреннего сгорания с классом вязкости, приведенным в таблице с техническими данными.

Закройте масляный фильтр, винтив заглушку.

Внимание! При заправке маслом генератор следует разместить на плоской и ровной поверхности. Если генератор был наклонен, поместите его на плоскую и ровную поверхность, а затем подождите не менее 30 минут, чтобы стабилизировать уровень масла.

Внимание! Для пополнения масла рекомендуется использовать наполнители и/или воронки. Это уменьшит риск разбрызгивания масла. В случае разбрызгивания масла остатки масла должны быть полностью протерты перед запуском генератора.

Внимание! Генератор оснащен датчиком уровня масла, который не позволит запустить механический двигатель при слишком низком уровне масла в баке. Если попытка запустить генератор закончилась неудачей, проверьте уровень масла.

Заправка топливом

Рекомендуемое топливо — неэтилированный бензин с октановым числом выше 93.

Используйте топливо и масло без всех загрязнений и предназначенные для четырехтактных двигателей. Рекомендуется использовать высококачественные продукты. Это продлит срок службы двигателя.

Не заполняйте топливный бак над отметкой полного бака. Вы должны оставить свободное пространство между поверхностью топлива и верхней стенкой топливного бака.

Для пополнения топлива рекомендуется использовать наполнители и/или воронки. Это уменьшит риск разбрызгивания. Если во время заправки топливо прольется, очистите оставшееся топливо перед запуском генератора.

Во время заправки топлива запрещено курение.

Поверните крышку заливной горловины топливного бака против часовой стрелки, а затем выньте ее из горловины. Крышка имеет два выступа, которые должны одновременно попасть в два выреза на фланце горловины топливного бака (III). Закрепите производится поворотом крышки по часовой стрелке до упора. Только таким образом можно установить или демонтировать крышку заливной горловины.

Внутри заливной горловины топливного бака имеется топливный фильтр (IV), который используется для задержки некоторых механических примесей, которые могут появляться в топливе. Всегда заполняйте бак с установленным фильтром заливной горловины.

Емкость топливного бака указана в таблице. Бак оснащен механическим индикатором уровня топлива (V). Если индикатор близок к знаку, обозначенному буквой «E», это означает, что бак пуст. Если индикатор близок к знаку, обозначенному буквой «F», это означает, что бак полон.

Заземление генератора

Кабель, соединяющий систему заземления с генератором, подсоединить к обозначенному месту на генераторе. Соединение генератора с заземляющей системой должно выполнять лицо с соответствующей квалификацией.

Установка колес и рукояток

Рама генератора приспособлена для установки колес и ру-

кояток. Они не являются необходимыми для правильной эксплуатации генератора, но облегчают его транспортировку на небольшие расстояния. Установку колес нужно начать с закрепления оси колес с помощью гаек (VI). На ось генератора наложите дистанционные втулки и колесо и закрепите их на оси с помощью гайки (VII). На каждое колесо наложите декоративный колпак. С другой стороны рамы прикрепите подставки, прикручивая их с помощью болтов и гаек (VIII). Подставки выравнивают генератор после установки колес. С помощью болтов и гаек прикрепите рукоятки к верхней части рамы со стороны подставок (IX). Обратите внимание на то, чтобы после установки рукоятки складывались внутрь. Это позволяет сэкономить место, когда генератор не транспортируется. **ВНИМАНИЕ!** Шины колес нужно накачать. Не превышайте номинальное давление, указанное сбоку шины. Колеса приспособлены для транспортировки генератора, только когда он ведется идя пешком. Не прицепляйте генератора к какому-либо транспортному средству.

После окончания действий по подготовке можно запустить генератор.

ОБСЛУЖИВАНИЕ ГЕНЕРАТОРА

Пуск двигателя внутреннего сгорания

Перед пуском генератора, необходимо отсоединить все электрические устройства от гнезд генератора.

Двигатель генератора можно запустить двумя способами: с помощью стартера, питаемого от аккумулятора, или с помощью ручного стартера, запускаемого с помощью троса. Генератор поставляется с отключенным аккумулятором, чтобы предотвратить случайный запуск генератора, а также замедлить процесс разрядки аккумулятора. Демонтируйте аккумулятор с основания, отцепляя фиксаторы эластичной ленты. Сдвиньте оболочку с клеммы кабеля, затем прикрепите ее к клемме аккумулятора с помощью болта и гайки (XI). Надвиньте оболочку на клемму кабеля и аккумулятор (XII). Прикрепите аккумулятор к раме генератора с помощью эластичной ленты.

Откройте топливный клапан, переместив его в положение «ON» (XIII).

Переместите выключатель двигателя в позицию, соответствующую номинальному напряжению, которое будет использоваться (XIV). Положение выключателя, обозначенное 230 В, соответствует питанию токовых гнезд 230 В/50 Гц, положение, обозначенное 400 В, соответствует питанию гнезда 400 В/50 Гц. Среднее положение означает, что выключатель находится в положении «выключен».

Закройте дроссельную заслонку, перемещая рычаг всасывания до упора в сторону надписи «OFF» (XV).

Переведите ключ электрического стартера из положения «0» в положение «1» (XVI). Если не слышна работа стартера, это может означать, что аккумулятор разрядился. Такая ситуация может возникнуть при первом запуске или запуске после длительного хранения генератора. Если нет возможности использовать электрический стартер, нужно использовать ручной стартер.

Несколько раз плавно потяните за пусковой тросик, до ощутимого сопротивления, вызванного компрессией двигателя, затем потяните энергично, решительно (XVII).

Потяните обратно ручку тросика плавным движением, пока он полностью не скроется в корпусе генератора. Не пускать ручки тросика, чтобы он не спрятался резко в корпусе. Такое действие может быть причиной повреждения стартера.

По мере нагрева двигателя постепенно открывать дроссельную заслонку, медленно перемещая рычаг всасывания в направлении положения, обозначенного «ON». После каждого изменения положения рычага всасывания следует подождать, пока двигатель не станет работать плавно. Скорость возвращения рычага всасывания зависит от атмосферных условий, при которых запускается двигатель. Чем ниже температура окружающей среды, тем возвращение будет более медленным.

Генератор оснащен вольтметром, который позволяет ориентировочно проверить потребляемое напряжение от генератора.

Подсоединение электрических устройств к генератору

ВНИМАНИЕ! Нельзя подсоединять к генератору электрических устройств с номинальной мощностью большей чем номинальная мощность генератора. В случае подключения больше чем одного устройства, их суммарная номинальная мощность должна быть меньше чем номинальная мощность генератора.

ВНИМАНИЕ! Проверить, есть ли у подсоединяемых к генератору электрических устройств электрические параметры в соответствующие электрическим параметрам генератора. **ВНИМАНИЕ!** Нет возможности одновременно питать оборудование с помощью гнезд 230 В и гнезда 400 В. Одновременно можно использовать только гнезда 230 В или гнездо 400 В.

Запустите двигатель в соответствии с процедурой, описанной в пункте «Запуск двигателя внутреннего сгорания» Убедитесь в том, что подключаемые электрические устройства выключены.

Поднимите крышку гнезда, затем подключите вилку шнура питания приемника к электрической розетке генератора (XVIII). Запустите приемник, переключив его переключатель в положение включено.

Внимание! В случае подключения более одного приемника, следующий должен запускаться только тогда, когда предыдущий начнет нормальную работу, например, достигает номинальной скорости, нагревается до номинальной температуры и т. д.

Каждое из гнезд оснащено отдельной защитой от перегрузки. В случае перегрузки, например, вызванной слишком высоким потреблением мощности, отключается питание токового гнезда, но не останавливается работа двигателя внутреннего сгорания. Перегрузка сигнализируется срабатыванием предохранителя. В случае гнезд 230 В и 12 В предохранитель «выбивается», в случае гнезда 400 В — переключается в нижнее положение. В таком случае выключите с помощью выключателя каждый из подключенных к генератору приемников, для которых сигнализируется перегрузка, отключите приемник от токовых гнезд генератора, дождитесь охлаждения систем генератора, а затем нажмите кнопку предохранителя. Если срабатывание предохранителя будет повторяться, выключите с помощью выключателей все подключенные к генератору приемники, затем отключите их

вилки от токовых гнезд генератора. Остановите генератор и дождитесь его охлаждения. Убедитесь, что сумма номинальной мощности всех приемников, подключенных к генератору, не превышает номинальную мощность генератора. При необходимости отсоедините некоторые приемники. Убедитесь, что воздухозаборники и / или вентиляционные отверстия не заблокированы. Проверьте пространство вокруг генератора на присутствие предметов, которые могут засорить воздухозаборники и / или вентиляционные отверстия. После проверки нажмите/переключите предохранители, затем повторно запустите генератор в соответствии с процедурой запуска.

ВНИМАНИЕ! Защита может сработать во время запуска на грузки. Это связано с тем, что во время запуска большинство приемников использует большую мощность, чем номинальная мощность приемника. Если приемник не поврежден, это может означать, что он не приспособлен для питания от генератора. **ВНИМАНИЕ!** Если одновременно с гнездами переменного тока используется гнездо постоянного тока, суммируя мощность, следует учесть мощность приемника, подключенного к данному гнезду.

Остановка двигателя

Выключите приемник электрической энергии, подключенный к генератору с помощью его выключателя. Отсоедините приемник электрической энергии от генератора, вытащив шнур питания из электрической розетки генератора. Переключите выключатель двигателя в положение выключено — О. Подождите, пока двигатель не остановится. Откройте топливный клапан, переместив его в положение: OFF.

ВНИМАНИЕ! В случае возникновения необходимости срочного аварийного выключения двигателя переместите выключатель двигателя в положение выключено — О.

Работа на большой высоте

Карбюратор, установленный в генераторе, спроектирован для правильной работы на высоте не больше, чем определена в таблице с техническими параметрами. В случае необходимости работы на большей высоте, необходимо обратиться в авторизованный сервис с целью модифицировать карбюратор. Даже после модификации карбюратора необходимо учитывать уменьшение мощности двигателя внутреннего сгорания, а, следовательно, и уменьшением мощности генератора о 3,5% для каждых 300 метров увеличения высоты, выше предела, указанного в таблице. Уменьшение мощности будет больше в случае эксплуатации генератора без модифицированного карбюратора. Падение мощности связан с разрежением воздуха вместе с увеличением высоты над уровнем моря.

ТЕХНИЧЕСКИЙ УХОД И ТЕХОСМОТРЫ

В период гарантии пользователь не может демонтировать устройство, ни заменять других компонентов или составных деталей, чем те ниже перечисленные, так как это приводит

к потере гарантии. Все неправильности, наблюдаемые при техосмотре или во время работы это сигнал для проведения ремонта в сервисном центре.

После завершения работы, корпус, вентиляционные отверстия, переключатели, дополнительный держатель и защитный кожух следует очистить, например, струей сжатого воздуха (давлением, не превышающим 0,3 МПа), сухой, мягкой тканью или кисточкой, без использования химических веществ и чистящих жидкостей. Инструмент и держатели очистить сухой, чистой тряпкой.

Периодические техосмотры

Необходимо выполнять периодические ремонты и технический уход перечисленных ниже компонентов генератора.

ВНИМАНИЕ! Все операции по техническому уходу необходимо выполнять при выключенном и неработающем оборудовании. Нужно также отсоединить всякие электрические устройства от генератора.

ВНИМАНИЕ! Если ход какой-то сервисной операции не описан ниже. Это обозначает, что для выполнения этой операции необходимо перенести устройство в специализированный сервисный центр.

ВНИМАНИЕ! В случае, когда для очистки используется растворитель, необходимо избегать контакта растворителя с кожей и глазами. Применять индивидуальные средства защиты.

| Элемент | Примечания | Перед каждым пуском | После первого месяца работы или первых 20 часов работы. | Каждые 3 месяца или после каждых 50 часов работы | Каждые 12 месяцев или после каждых 100 часов работы |
|-----------------------------------|----------------------------------------|---------------------|---------------------------------------------------------|--------------------------------------------------|-----------------------------------------------------|
| Уровень масла в коробке двигателя | Проверить | X | | | |
| | Заменить | | X | | X |
| Воздушный фильтр | Проверить | X | | | |
| | Очистить | | X | X(*) | |
| Свеча зажигания | Очистка. Если необходимо, заменить | | | | X |
| Фильтр заливной горловины | Проверить. Если необходимо, заменить. | | | | X |
| Топливная система | Контроль герметичности и поврежденный. | X | | | |
| | Заменить | | Каждые два года | | |
| Удаление угольного налета | Проверять чаще, если это необходимо | | | | X |

| Элемент | Примечания | Перед каждым пуском | После первого месяца работы или первых 20 часов работы. | Каждые 3 месяца или после каждых 50 часов работы | Каждые 12 месяцев или после каждых 100 часов работы |
|------------------|--------------------------------------------|---------------------|---------------------------------------------------------|--------------------------------------------------|-----------------------------------------------------|
| Двигатель | Очистка и регулировка клапанов и цилиндров | | | | Каждые 125 часов |

(*) В случае эксплуатации генератора в запыленной среде рекомендуется более высокая частота.

Рекомендуется замена топливного бака, каждые три года. Если будут обнаружены какие-либо неплотности в топливной системе, использование генератора запрещено.

Технический уход за фильтром вместе (XIX)

ВНИМАНИЕ! Не используйте генератор без правильно установленного воздушного фильтра или с поврежденным воздушным фильтром. В противном случае двигатель внутреннего сгорания может засасывать загрязнения, которые в нормальных условиях осядут на фильтре. Загрязнения могут привести к помехам в работе генератора, и даже к его повреждению.

Отвинтите регулятор и снимите крышку фильтра. Выньте фильтр и очистите его негорючим растворителем, после чего тщательно выжмите растворитель.

Пропитайте фильтр чистым моторным маслом и отожмите его таким образом, чтобы фильтр остался влажным.

Установите фильтр на место и зафиксируйте крышку с помощью регулятора.

Технический уход за свечей зажигания

Отсоедините провод от свечи.

Выкрутите свечу зажигания с помощью ключа для свечей зажигания (XX).

С помощью проволочной щетки очистите электроды от угольного налета (т.н. нагара).

Проверьте расстояние между электродами, оно должно составлять от 0,7 мм до 0,8 мм (XXI).

В случае обнаружения прогоревших электродов или треснувшей керамической защиты, замените свечу новой.

Ввинтите свечу. Подсоедините провод к свече.

Замена моторного масла

ВНИМАНИЕ! Лучше всего менять моторное масло сразу после остановки двигателя. Тогда масло является наиболее жидким и быстрее всего выльется из камеры редуктора двигателя.

Будьте осторожны при замене масла. Масло сразу после остановки двигателя горячее и может вызвать ожоги.

Масляный бак оснащен сливным отверстием. Поместите под сливным отверстием посуду с емкостью, превышающей емкость масляного бака.

Используйте ключ, чтобы полностью отвинтить сливной клапан (XXII). Дайте маслу слиться в бак, а затем ввинтите сливной клапан с помощью ключа. Вытрите до суха остатки масла. Долейте масло в соответствии с процедурой, описанной в

разделе: «Проверка уровня масла». **ВНИМАНИЕ!** Использованное моторное масло следует утилизировать в соответствии с местными правилами. Запрещается выливать моторное масло в канализацию.

Техническое обслуживание фильтра заливной горловины
Снять крышку заливной горловины топлива. Вынуть фильтр заливной горловины. Очистите топливный фильтр с помощью экстракционного бензина. Высушите мягкой чистой тканью. Установите фильтр в отверстие заливной горловины. Установите крышку заливной горловины топлива.

ВНИМАНИЕ! Стенки фильтра изготовлены из тонкой сетки. Во время технического обслуживания следует соблюдать осторожность, чтобы их не повредить. Если фильтр поврежден, замените его новым, без повреждений, прежде чем возобновить работу.

Хранение генератора

Если генератор хранится в течение короткого времени (не более 10 дней), остановите двигатель внутреннего сгорания, отключите от него всех потребителей и закройте топливный клапан.

Если генератор будет храниться более 10 дней, выполните следующие действия.

Поверните переключатель двигателя в положение выключено — 0.

Демонтировать крышку заливной горловины топлива, удалить топливо из бака, например, с помощью соответствующего небольшого насоса. Установите крышку заливной горловины топлива.

Запустите двигатель в соответствии с процедурой, описанной в пункте «*Запуск двигателя внутреннего сгорания*».

Не подключайте никаких приемников, пусть двигатель работает до тех пор, пока он не остановится автоматически из-за нехватки топлива. Время работы будет зависеть от количества топлива, оставшегося в баке и топливной системе.

Поверните переключатель двигателя в положение выключено — 0.

Поверните топливный клапан в положение OFF.

Отвинтите свечу зажигания, через монтажное отверстие залейте в цилиндр столовую ложку моторного масла с вязкостью, указанной в таблице с техническими данными.

Вверните свечу зажигания. Потяните пусковой трос таким образом, чтобы двигатель выполнил несколько оборотов, это позволит смазать внутреннюю часть поршня. Прекратите тянуть трос в момент, когда почувствуете сжатие (сопротивление).

Независимо от времени хранения, всегда следует:

Очистить внешнюю часть генератора мягкой тканью, мягкой щеткой или сжатым воздухом с давлением не более 0,3 МПа. Особое внимание следует уделить проходимости вентиляционных отверстий.

Генератор хранить в горизонтальном положении.

Генератор, хранить в сухом, хорошо вентилируемом и крытом помещении.

Транспортировка генератора

ВНИМАНИЕ! Генератор необходимо всегда транспортировать с остановленным двигателем внутреннего сгорания и отсоединенными приемниками электрической энергии.

На небольшие расстояния, например, во время перемещения генератора на место эксплуатации, генератор транспортировать, перемещая его, держа за раму.

Соблюдать осторожность, избегать качания и наклона генератора, чтобы не разливать топлива. Генератор может быть горячий, соблюдать осторожность, чтобы избежать ожогов. В случае транспортировки на большие расстояния генератор должен быть подготовлен к транспортировке в соответствии с процедурой, описанной в разделе «Хранение генератора». Генератор транспортировать в горизонтальном положении. Защитить с помощью ремней от опрокидывания во время транспортировки.

Запасные части

Подробный перечень запасных частей продукта доступен в разделе „Скачать“, в листе продукта, на сайте TOYA SA: toya24.pl.

 Этот символ информирует о запрете помещать изношенное электрическое и электронное оборудование (в том числе батареи и аккумуляторы) вместе с другими отходами. Изношенное оборудование должно собираться селективно и передаваться в точку сбора, чтобы обеспечить его переработку и утилизацию, для того, чтобы ограничить количество отходов, и уменьшить использование природных ресурсов. Неконтролируемый выброс опасных веществ, содержащихся в электрическом и электронном оборудовании, может представлять угрозу для здоровья человека, и приводить к негативным изменениям в окружающей среде. Домашнее хозяйство играет важную роль при повторном использовании и утилизации, в том числе, утилизации изношенного оборудования. Подробную информацию о правильных методах утилизации можно получить у местных властей или у продавца.

ТЕХНИЧЕСКИЕ ПАРАМЕТРЫ

| Тип генератора | | YT-85460 |
|-------------------------------------------|----------------------|------------------------|
| Параметр | Единица измерения | Значение |
| ЭЛЕКТРИЧЕСКИЙ ГЕНЕРАТОР | | |
| Номинальное напряжение | [В] | пер. т. 230 |
| | [В] | пер. т. 400 (3P/N/PE) |
| | [В] | пост. т. 12 |
| Номинальная частота | [Гц] | 50 |
| Номинальная мощность генератора COP | [Вт] | 4250 |
| Максимальная мощность (S2 5 мин) | [Вт] | 5500 |
| Коэффициент мощности | | 1,0 |
| Номинальный ток (пер. т.) | [А] | 5,2 |
| Номинальный ток (пост. т.) | [А] | 8,3 |
| Класс электрической защиты | | I |
| Степень защиты корпуса (IP) | | IP23M |
| Класс производительности | | G1 |
| Класс качества | | A |
| МЕХАНИЧЕСКИЙ ДВИГАТЕЛЬ | | |
| Тип | | CP188F |
| Количество цилиндров | | 1 |
| Количество тактов | | 4 |
| Вид топлива | | Неэтилированный бензин |
| Вид масла | [SAE] | 10W-40 |
| Расход топлива (при 75% нагрузке) | [л/ч] | 4,27 |
| Объем двигателя | [см ³] | 389 |
| Номинальная мощность | [кВт] | 7,5 |
| Номинальные обороты | [мин ⁻¹] | 3600 |
| Обороты холостого хода | [мин ⁻¹] | 1800 ± 100 |
| Охлаждение | | С помощью воздуха |
| Степень сжатия | | 8,5:1 |
| Объем топливного бака | [л] | 25 |
| Емкость масляного бака | [л] | 1,1 |
| Тип свечи зажигания | | F7RTC |
| УСТРОЙСТВО | | |
| Габаритные размеры | [мм] | 680 x 510 x 540 |
| Вес | [кг] | 85 |
| Диапазон рабочих температур | [°C] | 0 ÷ +40 |
| Максимальная высота работы | [м н.у.м.] | 1000 |
| Уровень шума | | |
| звуковое давление L _{рд} ± K | [дБ (A)] | 75,0±2,62 |
| акустическая мощность L _{вк} ± K | [дБ (A)] | 93,7±2,62 |

ХАРАКТЕРИСТИКА ПРИСТРОЮ

Генератор - це електромеханічний пристрій, в якому механічна енергія перетворюється в електричну енергію. Генератор енергії складається з взаємодії один з одним: двигуна внутрішнього згоряння та генератора. Правильна, надійна і безпечна робота пристрою залежить від правильної роботи, тому:

Перед початком роботи прочитайте цю інструкцію збережіть її.

Постачальник не несе відповідальності за збитки, які виникли в результаті недотримання правил техніки безпеки і рекомендацій цієї інструкції.

АКСЕСУАРИ

Генератор поставляється в комплектному стані і не вимагає складання. Двигун генератора містить масло в кількості, необхідній тільки для обслуговування двигуна. **УВАГА!** Перед першим запуском необхідно долити масло. З генератором поставляється ключ для свічок.

ІНСТРУКЦІЇ З ТЕХНІКИ БЕЗПЕКИ

Загальні інструкції з техніки безпеки

Захистіть дітей, підтримуючи безпечну відстань між ними та генератором.

Перед початком роботи ознайомтеся з маркуванням генератора і змістом попереджувальних етикеток.

Паливо вибухонебезпечне і легко запалюється. Не заправляйте паливом, поки генератор працює. Не палити під час заправки. Не заправляйте біля полум'я.

Не розливати паливо.

Пари палива небезпечні, підготовка і заправка повинна здійснюватися в добре вентильованому місці.

Деякі частини двигуна внутрішнього згоряння можуть бути гарячими та викликати опіки. Зверніть увагу на попередження на генераторі.

Генератор повинен бути перенесений тільки за допомогою ручок, передбачених для цієї мети. Не торкайтесь поверхонь генератора, які нагріваються під час роботи, це може спричинити опіки.

Вихлопні гази та відпрацьовані гази є токсичними. Не використовуйте генератор у приміщеннях без вентиляції. При використанні в вентильованих приміщеннях необхідно вживати додаткових заходів для запобігання пожежі та вибуху. Використовуючи генератор на відкритому повітрі, переконайтесь, що він не розміщений біля вікон, дверей та вентиляційних отворів. Відпрацьований газ може потрапляти в приміщення та спричинити небезпеку.

Прочитайте попереджувальні мітки та символи, видимі на генераторі. Перевірте їх значення в інструкції з експлуатації.

Електрична безпека

Перед використанням перевірте генератор та електрообладнання (включаючи штепсельні вилики та кабелі) та переконайтесь, що вони не пошкоджені.

Генератор не призначений для підключення до будь-якого іншого джерела електрики. Генератор суворо заборонено

підключати до мережевої розетки 230 В / 50 Гц.

Захист від удару електричним струмом залежить від роботи запобіжника, спеціального вибраного для генератора. Якщо запобіжник потрібно замінити, замінити його запобіжником з однаковими оцінками та експлуатаційними характеристиками.

Через високі механічні напруги слід використовувати гнучкі кабелі з гумовою ізоляцією (відповідно до вимог МЕК 60245-4) або еквівалентні.

Використовуючи подовжувачі, обов'язково використовуйте подовжувачі, призначені для роботи на зовні. Опір подовжувачів не може перевищувати 1,5 Ω. Загальна довжина кабелю не повинна перевищувати 60 м для поперечного перерізу кабелю 1,5 мм² та 100 м для перетину кабелю 2,5 мм².

Генератор повинен бути заземлений, якщо до його гнізд будуть підключені електричні пристрої, що вимагають заземлення. Такий пристрій має силовий кабель, забезпечений захисним провідником. Потрібно, щоб з'єднання з заземленням вироблялося кваліфікованим електриком відповідно до місцевих правил щодо заземлення електрообладнання.

Увага! Місце використання генератора може підлягати місцевим обмеженням. Будь ласка, дотримуйтесь місцевих правил безпеки при використанні генератора.

Увага! Користувач повинен дотримуватися вимог та запобіжних заходів, коли генератор доповнюється установкою, залежно від існуючих заходів захисту в цій установці та відповідних правил.

Не перевантажуйте генератор. Більшість електричних пристроїв приймають більше енергії, ніж їх номінальна потужність, коли вони запускаються. Потужність, що перевищує номінальну потужність генератора, але не перевищує максимальну потужність, не може бути використана більше, ніж протягом 5 хвилин в режимі короткочасної роботи S2. Це означає, що після 5 хвилин роботи в цьому режимі слід зупинити генератор і дати йому повністю охолонути. Якщо потужність, споживана від генератора, не перевищує його номінальної потужності, генератор може працювати в режимі безперервної роботи S1.

Не рекомендується використовувати розгалужувачі, підключені до виходу генератора. Однак, якщо такі пристрої використовуються, слід об'єднати потужність всіх приймачів, підключених до генератора. Сума потужності навантаження не може перевищувати номінальну потужність генератора.

Експлуатаційна безпека

Генератор повинен знаходитися на пласкій рівній, твердій і стійкій поверхні. Слід забезпечити, принаймні один метр зазору навколо робочого генератора.

Генератор повинен досягти номінального обертання перед підключенням електричного споживача. Перед вимиканням генератора, вимкніть електричний приймач, якщо приймач має рухомі частини слід чекати, повної зупинки, а потім від'єднати кабель живлення від розетки приймача генератора.

Неперевищувати максимальну частоту обертання двигуна. Перевищення максимальної швидкості двигуна може спричинити пошкодження генератора та пошкодження людей, що працюють з приладом.

Генератор не повинен зберігатися або використовуватись у

вологих або високо електропровідних середовищах (наприклад, на металевих поверхнях).

Не піддавайте генератор атмосферним опадам. Не використовуйте генератор під впливом атмосферних опадів.

Генератор не призначений для використання в потенційно легкозаймистій або вибухонебезпечній атмосфері.

Вихлопні гази та відпрацьовані гази досить гарячі, щоб запалити певні матеріали. Не використовуйте генератор поблизу легкозаймистих матеріалів.

Генератор не можна використовувати, якщо помічено будь-які пошкоджені деталі.

Робочий генератор не повинен залишатися без нагляду або під опікою неповнолітніх або осіб, які не пройшли навчання щодо роботи пристрою.

Потрібно негайно вимкнути генератор, якщо були помічені:

- зміни швидкості двигуна,
- перегрів пристроїв, підключених до генератора,
- іскріння,
- дим або полум'я, що випускаються з пристрою,
- небажані коливання.

Необхідно періодично перевіряти систему подачі палива. Якщо ви помітили будь-які витіки, відремонтуйте пристрій у авторизованому сервісному центрі.

Перед підключенням електричних пристроїв дочекайтеся, поки двигун досягне номінальної швидкості.

Всі ремонти повинні проводитися у авторизованому сервісному центрі виробника.

Не допускати стан роботи, коли двигун працює без палива! Не закривайте вентиляційні входи і виходи. Навіть коли генератор не працює.

Перед транспортуванням генератора необхідно спорожнити паливний бак.

ПІДГОТОВКА ДО РОБОТИ

УВАГА! Процедура перевірки генератора повинна виконуватися перед кожним запуском.

УВАГА! Генератор поставляється з невеликою кількістю масла в коробці передач. Перш ніж запускати генератор в перший раз, поповніть масло. Регулярно перевіряйте рівень масла і при необхідності долийте його. Запуск генератора без масла або занадто мало масла в коробці передач призведе до непоправного пошкодження двигуна.

Перевірка рівня масла

Відкрутіть заглушку заливної горловини масла. Ковпачок має масляний шуп.

Рівень мастила повинен бути між верхньою та нижньою межею позначеної зони шупа. При необхідності долийте масло до рівня, зазначеного на малюнку (II).

Слід використовувати масло високої якості, призначене для чотиритактних двигунів внутрішнього згорання з класом вязкості, наведеними в таблиці з технічними даними.

Закрийте масляний фільтр, угвинтивши заглушку.

Увага! При заправці маслом генератор слід розмістити на плоскій і рівній поверхні. Якщо генератор був нахилений, покладіть його на плоску і рівну поверхню, а потім почекайте не менше 30 хвилин, щоб стабілізувати рівень масла.

Увага! Для поповнення масла рекомендується використо-

увувати наповнювачі та/або воронки. Це зменшить ризик розбризування масла. У разі розбризування масла залишки масла повинні бути повністю протерті перед запуском генератора.

Увага! Генератор оснащений датчиком рівня масла, який не дозволяє двигуну запускатися, коли рівень масла в баці є заниженим. Якщо запустити генератор не вдасться, переверте рівень масла.

Заправлення паливом

Рекомендоване паливо - неетилований бензин з октановим числом вище 93.

Використовуйте паливо і масло без усіх забруднень і призначені для чотиритактних двигунів. Рекомендується використовувати високоякісні продукти. Це продовжить термін служби двигуна.

Не заповнюйте паливний бак над відміткою повного бака. Ви повинні залишити вільний простір між поверхнею палива і верхньою стінкою паливного бака.

Для поповнення палива рекомендується використовувати наповнювачі та / або воронки. Це зменшить ризик розбризування. Якщо під час заправки паливо проллється, очистіть залишився паливо перед запуском генератора.

Під час заправки палива палити заборонено.

Поверніть кришку заливної горловини паливного бака проти годинникової стрілки, а потім вийміть її з горловини.

Кришка має два виступи, які повинні одночасно потрапити в два вирізи на фланці горловини паливного бака (III). Закриття проводиться поворотом кришки за годинниковою стрілкою до упору. Тільки таким чином можна встановити або демонтувати кришку заливної горловини.

Усередині заливної горловини паливного бака є паливний фільтр (IV), який використовується для затримки деяких механічних домішок, які можуть з'являтися в паливі. Завжди заповнюйте бак відфільтрованого заливної горловини.

Ємність паливного бака вказана в таблиці. Бак оснащений механічним індикатором рівня палива (V). Якщо індикатор близький до знаку, позначеного літерою «E», це означає, що бак порожній. Якщо індикатор близький до знаку, позначеного літерою «F», це означає, що бак повний.

Заземлення генератора

Підключіть дріт, що з'єднує заземлюючу установку з генератором до поміченого місця на генераторі. Підключення генератора до заземлюючої установки повинно здійснюватися людиною з відповідною електричною кваліфікацією.

Монтаж коліс та ручок

Рамка генератора була адаптована для монтажу коліс та ручок. Вони не потрібні для правильного використання генератора, але полегшують транспортування генератора на короткі відстані. Монтаж коліс слід почати, приєднавши осі колеса за допомогою гайок (VI), помістити втулки на вісь генератора, потім колеса та закріпіть їх на вісь гайкою (VII). Покладіть декоративну кришку на кожне колесо. На іншій стороні рами прикріпіть підставки за допомогою гвинтів і гайок (VIII). Підставки врівноважують генератор після монтажу коліс.

На верхній частині рами, на боці підставок, зафіксуйте рукоятки гвинтами та гайками (IX). Переконайтеся, щоб ручки після монтажу склалися в середину. Це заощаджує простір, коли генератор не транспортується.

УВАГА! Колеса шин повинні бути наповнені. Не перевищуйте номінальний тиск, вказаний на боці шини. Колеса пристосовані тільки для транспортування генератора пішки. Не під'єднуйте генератор до будь-яких транспортних засобів.

Після закінчення дій з підготовки можна запустити генератор.

РОБОТА З ГЕНЕРАТОРОМ

Запуск двигуна внутрішнього згорання

Перед запуском генератора відключіть усі електрообладнання від гнізд у генераторі.

Двигун генератора можна запустити двома способами, використовуючи електричний стартер, який живиться від акумулятора, або за допомогою ручного стартера, який управляється за допомогою стартового троса.

Генератор постачається з відключеним акумулятором, для запобігання випадковому запуску генератора, а також це сповільнює процес розрядження акумулятора. Батарей слід зняти з основи, від'єднавши гачки еластичних смуг (X). Зніміть кришку з затискач кабелю, а потім закріпіть затискач гвинтом та гайкою для акумулятора (XI).

Посуньте кришку на затискач кабелю акумулятора (XII). Прикріпіть акумулятор гнучкою стрічкою до рамки генератора.

Відкрийте паливний клапан, перемістивши його в положення «ON» (XIII).

Переключіть перемикач двигуна в положення, відповідне номінальній напрузі, яка буде використовуватися (XIV). Перемикач має положення, положення 230 В відповідає струму живлення 230 В / 50 Гц, описуване положення 400 В відповідає напрузі розетки 400 В / 50 Гц. Положення центру означає, що перемикач знаходиться у вимкненому положенні. Закрийте дросельну заслінку, переміщуючи важіль всмоктування до упору у напрямку напису «OFF» (XV).

Поверніть ключ електричного запуску з положення 0 в положення 1 (XVI). Якщо ви не чуєте операцію запуску стартера, це може означати, що акумулятор розряджений. Ця ситуація може виникнути під час першого запуску або запуску після тривалого не вмикання генератора. Якщо неможливо використовувати електричний стартер, скористайтеся ручним стартером.

Кілька разів плавно потягніть тросик запуску, поки не відчуєте опір через стиснення двигуна, а потім потягніть його енергійним, рішучим рухом (XVII).

Відпустіть тримач тросика плавним рухом, доки він повністю не сховається у корпусі генератора. Не відпускайте тримач тросика, щоб він різко не сховався в корпусі. Такі дії можуть спричинити пошкодження стартера.

Коли двигун розгрівається, поступово відкривайте дросель, плавно переміщуючи важіль дроселя до позиції з позначкою «OPEN». Після кожної зміни положення важеля всмоктування, зачекайте, доки двигун не стане працювати рівно. Швидкість повернення важеля дроселя залежить від атмосферних умов, в яких двигун запускається. Чим нижче температура навколишнього середовища, тим повернення має бути повільніше.

Генератор має вольтметр, який дозволяє приблизно перевірити напругу генератора.

Підключення електричних пристроїв до генератора
УВАГА! Не допускається з'єднання електричних пристроїв з потужністю, більшою від номінальної потужності генератора. Якщо підключено більше одного пристрою, їх загальна номінальна потужність повинна бути нижчою, ніж номінальна потужність генератора.

УВАГА! Перевірте, чи електричні пристрої, підключені до генератора, мають електричні параметри відповідно до електричних параметрів генератора.

УВАГА! Одночасно неможливо увімкнути пристрої, використовуючи гніздо 230 В та гніздо 400 В. Одночасно можна використовувати лише роз'єми 230 В або роз'єм 400 В.

Запустіть двигун відповідно до процедури, описаної в розділі „Запуск двигуна внутрішнього згорання”

Переконайтеся, що підключені електричні пристрої вимкнені. Підніміть кришку гнізда, а потім підключіть кабелі живлення приймача до гнізда струму генератора (XVIII).

Запустіть приймач, переставляючи його вимикач в положення «увімкнено».

Увага! У разі підключення більше одного приймача, наступний повинен запускатися тільки тоді, коли попередній працює нормально роботу, наприклад, досягає номінальної швидкості, нагрівається до номінальної температури і т. д.

Кожне гніздо має окремий захист від перевантаження. У випадку перевантаження, наприклад, через надто високе енергоспоживання, блок живлення вихідного струму генератора буде відключений, але функціонування двигуна внутрішнього згорання не буде зупинено. Перевантаження сигналізується роботою запобіжників. У випадку роз'ємів 230 В і 12 В це «виліт» запобіжника, а у разі гнізда 400 В це перехід запобіжника у нижнє положення. У цьому випадку вимкніть за допомогою вимикача кожен приймач, підключений до цих гнізд, до генератора, на яких було засигналізоване пере навантаження, відключіть приймач від розетки генератора, зачекайте, поки генератор охолоне, а потім натисніть кнопку безпеки. Якщо операція дії запобіжника повторюється, вимкніть усі приймачі, підключені до генератора, за допомогою вимикачів, а потім від'єднайте їх від розеток генератора. Зупиніть генератор і зачекайте, поки він охолоне. Переконайтеся, що сума номінальної потужності всіх приймачів, підключених до генератора, не перевищує номінальну потужність генератора. При необхідності від'єднайте деякі приймачі. Переконайтеся, що повітряозабірники і / або вентиляційні отвори не заблоковані. Перевірте простір навколо генератора на присутність предметів, які можуть засмітити повітряозабірники і / або вентиляційні отвори.

Після перевірки натисніть / скиньте запобіжники, а потім перезапустіть генератор відповідно до процедури запуску.

УВАГА! Запобіжник може спрацювати під час активації навантаження, це пов'язано з тим, що більшість електричних споживачів - приладів потребують більшу потужність, під час увімкнення, ніж номінальна потужність. Якщо приймач не пошкоджений, це може означати, що він не підходить для живлення генератором.

УВАГА! Якщо роз'єм постійного струму використовується одночасно з розетками змінного струму, при підключенні живлення також слід враховувати потужність приймача, підключеного до цього роз'єму.

Зупинка двигуна

Вимкніть приймач, підключений до генератора за допомогою його перемикача.

Від'єднайте приймач від генератора, витягнувши шнур живлення з розетки генератора.

Переставте вимикач двигуна в положення вимкнено-О.

Зачекайте, поки двигун не зупиниться.

Відкрийте паливний клапан, переставляючи його в положення: OFF

УВАГА! Якщо існує необхідність негайно, аварійно зупинити двигун, переставте вимикач двигуна у положення «вимкнено» - О.

Робота на великій висоті

Карбюратор, встановлений у генераторі, був розроблений для правильної роботи на висоті, не вище, ніж зазначено в таблиці, з технічними даними. Якщо вам потрібно працювати на більш високій висоті, зверніться до авторизованого сервісного центру, щоб змінити карбюратор. Навіть після модифікації карбюратора слід очікувати зниження потужності двигуна і, отже, зменшення потужності генератора на 3,5% при кожному збільшенні на 300 метрів в висоті вищій, зазначеній в таблиці. Падіння потужності буде більшим, якщо генератор буде використовуватися без модифікованого карбюратора. Падіння потужності пов'язане з розрідженням повітря з підвищенням висоти над рівнем моря.

ОБСЛУГОВУВАННЯ ТА ОГЛЯД

Протягом гарантійного терміну, ви не можете розібрати прилад або замінювати деталі або інші компоненти, ніж ті, які перераховані нижче, так як це призведе до втрати гарантії. Будь-які невідповідності, що спостерігаються під час огляду або під час роботи, є сигналом для проведення ремонтів у сервісному центрі.

Після роботи, корпус, вентиляційні щілини, вимикачі, і ручки повинні бути очищені, наприклад потоком повітря (при тиску не більше 0,3 МПа), щіткою або сухою тканиною, без використання хімічних речовин і очищуючих рідин. Очистіть інструменти та ручки сухою чистою ганчіркою.

Періодичні перевірки

Наступні компоненти генератора повинні періодично перевірятися та підтримуватися.

УВАГА! Всі операції з технічного обслуговування повинні проводитися, коли пристрій вимкнений і не працює. Також необхідно від'єднати всі електроустановки від генератора.

УВАГА! Якщо процес будь-якої роботи не описаний нижче. Це означає, що для цього потрібно віддати пристрій до спеціалізованого сервісного центру.

УВАГА! У тому випадку, коли для очищення використовується розчинник, уникайте контакту розчинника зі шкірою та очима. Використовуйте індивідуальні заходи захисту

| Елемент | Коментарі | Перед кожним запуском | Після першого місяця роботи або після перших 20 годин роботи | Кожні 3 місяці або після кожних 50 годин роботи | Кожні 12 місяців або після кожних 100 годин роботи |
|------------------------------------------------|----------------------------------------------|-----------------------|--------------------------------------------------------------|-------------------------------------------------|----------------------------------------------------|
| Рівень масла в коробці передач двигуна; | Перевірити | X | | | |
| | Замінити | | X | | X |
| Повітряний фільтр | Перевірити | X | | | |
| | Почистити | | X | X(*) | |
| Свічка запалення | Очищення. При необхідності замінити | | | | X |
| Фільтр заливної горловини палива | Перевірити При необхідності замінити. | | | | X |
| Паливна установка | Перевірка герметичності та пошкодження. | X | | | |
| | Замінити | | Кожні два роки | | |
| Видалення вуглецевого нальоту | Якщо потрібно, перевіряти частіше | | | | X |
| Двигун | Очищення та регулювання клапанів і циліндрів | | | | Кожні 125 годин |

(*) При використанні генератора в запиленому середовищі рекомендується вища частота.

Рекомендується замінювати паливний бак кожні три роки. Якщо у паливній системі виявлено будь-які витіки, використання генератора заборонено.

Обслуговування повітряного фільтра (XIX)

УВАГА! Не використовуйте генератор без належним чином встановленого повітряного фільтра або з пошкодженим повітряним фільтром. В іншому випадку двигун внутрішнього згоряння може засмоктувати домішки, які у нормальних умовах будуть затримані фільтром. Домішки можуть призвести до порушення роботи генератора та навіть до пошкодження.

Відкрутіть регулятор та зніміть кришку фільтра. Витягніть і очистіть його в негорючому розчиннику, потім розчинник ретельно віджати.

Замочіть фільтр у чисте моторне масло і вичавте його так, щоб фільтр залишався вологим.

Встановіть фільтр на місце і зафіксуйте кришку за допомогою регулятора.

Обслуговування свічки запалення

Відєднайте дріт від свічки.

Викрутіть свічку запалення ключом для свічок (XX).

Використовуйте дратюну щітку, щоб очистити електроди від вуглецевого нальоту (так званий нагар).
Перевірте відстань між електродами, вона повинна бути від 0,7 мм до 0,8 мм. (XXI)
Якщо ви знайшли випалені електроди або зламану керамічну кришку, замініть свічку на нову.
Вкрутіть свічку. Під'єднайте дріт від свічки.

Заміна моторного масла

УВАГА! Найкраще міняти моторне масло відразу після зупинки двигуна. Тоді масло є найбільш рідким і швидше виллється з камери редуктора двигуна.

Будьте обережні при заміні масла. Масло відразу після зупинки двигуна гаряче і може викликати опіки.

Масляний бак оснащений зливним отвором. Помістіть під зливним отвором посуд з місткістю, що перевищує ємність масляного бака.

Використовуйте ключ, щоб повністю відкрутити зливний клапан (XXII). Дайте маслу злитися в бак, а потім вкрутіть зливний клапан за допомогою ключа. Витріть до суха залишки масла.

Долійте масло відповідно до процедури, описаної в розділі: «Перевірка рівня масла».

УВАГА! Використане моторне масло слід утилізувати відповідно до місцевих нормативних документів. Забороняється виливати моторне масло в каналізацію.

Технічне обслуговування фільтра заливної горловини

Зняти кришку заливної горловини палива. Вийняти фільтр заливної горловини. Очистіть паливний фільтр за допомогою екстракційного бензину. Висушіть м'якою чистою тканиною. Встановіть фільтр в отвір заливної горловини. Встановіть кришку заливної горловини палива.

УВАГА! Стінки фільтра виготовлені з тонкої сітки. Під час технічного обслуговування слід дотримуватися обережності, щоб їх не пошкодити. Якщо фільтр пошкоджений, замініть його новим, без пошкоджень, перш ніж відновити роботу.

Зберігання генератора

Якщо генератор зберігається протягом короткого часу (не більше 10 днів), зупиніть двигун внутрішнього згоряння, вимкніть від нього всіх споживачів і закрийте паливний клапан. Якщо генератор буде зберігатися більше 10 днів, виконайте наступні дії.

Поверніть вимикач двигуна в положення вимкнено - О.

Зніміть кришку заливної горловини палива, видаліть паливо з бака, наприклад, за допомогою відповідного насоса. Встановіть кришку заливної горловини палива.

Запустіть двигун відповідно до процедури, описаної в пункті «Запуск двигуна внутрішнього згоряння».

Не підключайте ніякі приймачі, нехай двигун працює до тих пір, поки він не зупиниться автоматично через нестачу палива. Робочий час буде залежати від кількості палива, що залишилося в паливній установці та баці.

Поверніть вимикач двигуна в положення вимкнено - О.

Поверніть паливний клапан в положення OFF.

Відкрутіть свічку запалювання, для циліндра влийте столову ложку моторного масла через монтажний отвір, з в'язкістю, зазначеної в таблиці з технічними даними

Вкрутіть свічку запалювання. Потягніть стартовий кабель

таким чином, щоб двигун працював кілька оборотів. Припиніть тягнути трос в момент, коли відчуєте стиснення (опір).

Незалежно від часу зберігання, завжди слід:

Очистити зовнішню частину генератора м'якою тканиною, м'якою щіткою або стисненим повітрям з тиском не більше 0,3 МПа. Особливу увагу слід приділити прохідності вентиляційних отворів.

Зберігайте генератор у горизонтальному положенні.

Генератор, зберігати в сухому, добре провітрюваному та покритому приміщенні.

Транспортування генератора

УВАГА! Генератор повинен завжди транспортуватися, коли двигун внутрішнього згоряння зупинений, а приймачі відключені.

На коротких відстанях, наприклад, при переміщенні генератора на місце використання, генератор переносити, тримаючи за раму.

Будьте обережними, не обертайте та не нахилийте генератор, щоб не розбризкувати паливо. Генератор може бути гарячим, будьте обережні, щоб уникнути опіків.

У випадку транспортування на великі відстані, генератор повинен бути підготовлений до транспортування відповідно до процедури, описаної в розділі «Зберігання генератора». Транспортуйте генератор у горизонтальному положенні. Закріпіть ремінцями від перекидання під час транспортування.

Запчастини

Детальний список запасних частин для продукту можна знайти в розділі „Завантаження”, в продуктивій картці, на веб-сайтах TOYA SA: toya24.pl.



Цей символ повідомляє про заборону розміщення відходів електричного та електронного обладнання (в тому числі акумуляторів), у тому числі з іншими відходами. Відпрацьоване обладнання повинно бути вибірково зібрано і передано в пункт збору для забезпечення його переробки і відновлення, щоб зменшити кількість відходів і зменшити ступінь використання природних ресурсів. Неконтрольоване вивільнення небезпечних компонентів, що містяться в електричному та електронному обладнанні, може представляти небезпеку для здоров'я людини і викликати негативні зміни в навколишньому середовищі. Господарство відіграє важливу роль у розвитку повторного використання та відновлення, включаючи утилізацію використаного обладнання. Більш детальну інформацію про правильні методи утилізації можна отримати у місцевої влади або продавця.

ТЕХНІЧНІ ПАРАМЕТРИ

| | | |
|---------------------------------------|---------------------|----------------------|
| Тип генератора | | YT-85460 |
| Параметр | Одиниця вимірювання | Значення |
| ЕЛЕКТРИЧНИЙ ГЕНЕРАТОР | | |
| Номинальна напруга | [V] | A.C. 230 |
| | [V] | A. C. 400 (3P/N/PE) |
| | [V] | D.C. 12 |
| Номинальна частота | (Гц) | 50 |
| Номинальна потужність генератора COP | [Вт] | 4250 |
| Максимальна потужність: (S2 5 min) | [Вт] | 5500 |
| Коефіцієнт потужності | | 1,0 |
| Номинальний струм (A.C.) | [A] | 5,2 |
| Номинальний струм (D.C.) | [A] | 8,3 |
| Клас електричного захисту | | I |
| Ступень захисту корпусу (IP) | | IP23M |
| Клас продуктивності | | G1 |
| Клас якості | | A |
| МЕХАНІЧНИЙ ДВИГУН | | |
| Тип | | CP188F |
| Кількість циліндрів | | 1 |
| Кількість тактів | | 4 |
| Тип палива | | Нетилітований бензин |
| Вид масла | [SAE] | 10W-40 |
| Витрати палива (при 75% навантаженні) | [л/ч] | 4,27 |
| Об'єм двигуна | [см ³] | 389 |
| Номинальна потужність: | [кВт] | 7,5 |
| Номинальне обертання | [хв ⁻¹] | 3600 |
| Обороти в холосту | [хв ⁻¹] | 1800 ± 100 |
| Охолодження | | Повітрям |
| Ступінь стиснення | | 8,5:1 |
| Потужність паливного бака | [л] | 25 |
| Смісність паливного бака | [л] | 1,1 |
| Тип свічки запалення | | F7RTC |
| ПРИСТРІЙ | | |
| Габаритні розміри | [мм] | 680 x 510 x 540 |
| Вага | [кг] | 85 |
| Температурний діапазон роботи | [°C] | 0 ÷ +40 |
| Максимальна висота роботи | [m n.p.m.] | 1000 |
| Рівень шуму | | |
| звуковий тиск LpA ± K | [dB(A)] | 75,0±2,62 |
| акустична потужність LwA ± K | [dB(A)] | 93,7±2,62 |

ĮRENGINIO CHARAKTERISTIKA

Elektros generatorius yra elektromechaninis įtaisas, kuriame mechaninė energija virsta elektros energija. Elektros generatorių sudaro tarpusavyje bendradarbiaujantys: vidaus degimo variklis ir generatorius. Tinkamas, patikimas ir saugus prietaiso veikimas priklauso nuo to, ar tinkamai veikia, todėl:

Prieš naudodami gaminį reikia perskaityti visą darbo su produktu instrukciją ir ją išsaugoti ateičiai.

Tiekėjas neatsako už nuostolius, atsiradusius dėl saugos taisyklių ir šio vadovo rekomendacijų nesilaikymo.

KOMPLEKTACIJA

Generatorius pristatomas kompleksiškai ir nereikalauja surinkimo. Generatoriaus variklyje yra alyvos kiekis, reikalingas tik varikliui prižiūrėti. **DĖMESIO!** Prieš pradėdami eksploatuoti, alyvos lygis turi būti papildytas. Žvakių raktas tiekiamas kartu su generatoriumi.

SAUGUMO INSTRUKCIJOS

Bendrosios saugumo instrukcijos

Apsaugokite vaikus, išlaikydami saugų atstumą tarp jų ir generatoriaus.

Prieš pradėdami dirbti, susipažinkite su generatoriaus ženklinimais ir įspėjamųjų etikečių turiniu.

Degalai yra sprogūs ir lengvai užsidega. Nepildyti bako degalais kai generatorius veikia. Pildant baką degalais nerūkyti. Nepildyti bako degalais arti liepsnos.

Neišlaistykite degalų.

Kuro garai yra pavojingi, pasiruošimas ir degalų pildymas turi būti atliekamas gerai vėdinamose vietose.

Kai kurios vidinio degimo variklio dalys gali būti karštos ir sukelti nudegimus. Atkreipkite dėmesį į įspėjimus matomus generatoriuje.

Generatorių perkelti naudojant šiam tikslui numatytas rankenas. Negalima liesti generatoriaus paviršiaus, kuris įšyla darbo metu, tai gali sukelti nudegimus.

Išmetamosios dujos yra toksiškos. Nevartokite generatoriaus patalpose be ventiliacijos. Naudojant vėdinamose patalpose, reikia imtis papildomų priemonių ugnies ir sprogimo prevencijai. Naudodamiesi generatoriumi lauke, įsitinkinkite, kad jis nėra šalia langų, durų ir ventiliacijos įvadų. Išmetamosios dujos gali patekti į patalpą ir sukelti pavojų.

Susipažinkite su generatoriaus įspėjimomis etiketėmis ir simboliais. Patikrinkite jų reikšmę naudojimo instrukcijoje.

Elektros saugumas

Prieš naudodami patikrinkite generatorių ir elektros įrangą (įskaitant kištukus ir laidus) ir įsitinkinkite, kad jie nėra pažeisti.

Generatorius nėra skirtas prijungimui prie kažkokio elektros energijos šaltinio. Griežtai draudžiama generatorių prijungti prie 230 V / 50 Hz tinklo lizdo.

Apsauga nuo elektros smūgio priklauso nuo specialiai generatoriui parinkto saugiklio veikimo. Jei saugiklį reikia pakeisti, jį pakeiskite saugikliu, kuris turi tokias pačias vardines detales ir veikimo charakteristiką.

Dėl didelių mechaninių įtempimų turėtų būti naudojami lankstūs

kabeliai su kietos gumos izoliacija (pagal IEC 60245-4) arba prilygstantys.

Naudodami ilgtintuvus, būtinai naudokite prailginimo laidus pritaikytus dirbti už patalpų ribų. Ilgtintuvo elektros varža negali būti didesnė kaip 1,5 Ω. Kabelio bendras ilgis negali viršyti 60 m, jei kabelio skerspjūvis yra 1,5 mm² ir 100 m, jei kabelio skerspjūvis yra 2,5 mm².

Generatorius turi būti įžemintas, jei elektriniai prietaisai, kuriems reikia įžeminimo, yra prijungti prie jo lizdų. Šiame prietaise yra maitinimo laidas su apsauginiu laidininku. Būtina, kad prijungimą prie įžeminimo atliktų kvalifikuotas elektrikas, pagal vietines taisykles, susijusias su elektros įrangos įžeminimu.

Įspėjimas! Generatoriaus naudojimo vietai gali būti taikomi vietiniai apribojimai. Naudodamiesi generatoriumi, laikykitės vietinių elektros įrenginių naudojimo saugos taisyklių.

Įspėjimas! Atsižvelgiant į esamas apsaugos priemones šiame įrenginyje ir galiojančias taisykles, naudotojas turėtų laikytis reikalavimų ir atsargumo priemonių, kai generatorius papildomas sistema.

Neperkraukite generatoriaus. Daugelis elektros prietaisų paleidimo momente naudoja daugiau galios nei jų nominali galia. Galia, viršijanti generatoriaus nominalią galia, bet neviršijanti didžiausios galios, negali būti naudojama daugiau kaip 5 minučių, nenuolatinio S2 darbo režime. Tai reiškia, kad po 5 minučių darbo šiame režime būtina sustabdyti generatorių ir leisti jam visiškai atvėsti. Jei iš generatoriaus imamam galia neviršija jo nominalios galios, generatorius gali veikti nepertraukiamo veikimo režimu S1.

Nerekomenduojama naudoti prie generatoriaus lizdo prijungtų skirstytuvų. Tačiau, jei tokie įtaisai naudojami, pridėkite visų prie generatoriaus prijungtų imtuvų galią. Imtuvų galios suma negali viršyti generatoriaus nominalios galios.

Eksploatavimo saugumas

Generatorius turi būti pastatytas ant plokščio, lygaus, kieto ir stabilaus paviršiaus. Aplink dirbančių generatorių būtina užtikrinti bent 1 metrą laisvos erdvės.

Prieš prijungdami elektrinį imtuvą, generatorius turi pasiekti nominalų greitį. Prieš išjungdami generatorių, išjunkite elektrinį imtuvą, jei imtuve yra judančios dalys, palaukite, kol jos visiškai sustos, tada atjunkite imtuvo kištuko iš generatoriaus lizdo. Neviršykite maksimalaus variklio apsisukimų dažnio. Viršijus didžiausią variklio apsisukimų dažnį, generatorius gali sugesti ir sužeisti prietaisą naudojančius asmenis.

Generatoriaus negali būti laikomas ar naudojamas drėgnoje arba labai elektra laidžioje aplinkoje (pvz., ant metalinių paviršių).

Generatorius neturėtų būti veikiamas kritulių. Nenaudoti generatorius, kuris veikiamas kritulių.

Generatorius nėra skirtas naudoti potencialiai degioje ar sprogoje aplinkoje.

Išmetamosios dujos yra pakankamai karštos, kad uždegtų kai kurias medžiagas. Nenaudokite generatoriaus arti degių medžiagų.

Generatoriaus negalima naudoti, jei pastebima bet koki defektuota ar pažeista dalis.

Dirbančio generatoriaus nepalikti be prižiūros arba prižiūrimo nepilnamečių ar asmenų, kurie nebuvo apmokyti prietaiso valdyme.

Turite nedelsdami išjungti generatorių, jei pastebėsite:

- variklio sukimosi greičio pasikeitimą,

- į generatorių įjungtų prietaisų perkaitimą,
- kibirkštis,
- iš prietaiso išsiskiriančius dūmus arba liepsnas,
- nepageidaujamos vibracijas.

Reikia periodiškai tikrinti degalų tiekimo sistemą. Pastebėjus nuotėkį, įrenginį suremontuoti įgaliotame techninės priežiūros centre. Prieš prijungdami elektrinius prietaisus, palaukite, kol variklis pasieks nominalų greitį.

Visi remontai turėtų būti atliekami tik įgaliotame techninės priežiūros centre.

Neleiskite, kad variklio darbo metu pasibaigtų kuras!

Neuždenkite ventiliacijos įleidimo ir išleidimo angų. Net kai generatorius neveikia.

Prieš transportuojant generatorių, būtina ištuštinti degalų baką.

PARUOŠIMAS DARBUI

DĖMESIO! Generatoriaus tikrinimo procedūra turi būti atliekama prieš kiekvieną paleidimą.

ATSARGIAI! Generatorius tiekiamas tik su nedideliu alyvos kiekiu pavarų dėžėje. Prieš pirmą generatoriaus naudojimą turi būti papildytas alyvos lygis. Reguliariai tikrinkite alyvos lygį ir prireikus papildykite. Generatoriaus paleidimas be alyvos ar per mažą alyvos kiekiu pavarų dėžėje sukels nepataisomą variklio sugadinimą.

Alyvos lygio patikrinimas

Atsukite alyvos užpildymo dangtelį. Kištukas turi matavimo iešmą.

Alyvos lygis turi būti tarp viršutinės ir apatinės pažymėtos matavimo iešmo ribos. Jei reikia, alyvą pripilkite iki piešinyje (II) nurodyto lygio.

Keturių taktų degimo varikliams, kurių klamos klasė pateikiama lentelėje su techniniais duomenimis, turėtų būti naudojama geros kokybės alyva.

Uždarykite alyvos užpildą, įsukdami kištuką.

Dėmesio! Užpildant alyva, generatorius turi būti pastatytas ant plokščio ir lygaus paviršiaus. Jei generatorius buvo pakreiptas, pastatykite jį ant plokščio ir lygaus paviršiaus, o tada palaukite bent 30 minučių, kad būtų stabilizuotas alyvos lygis.

Dėmesio! Alyvą papildyti rekomenduojama naudoti pilstymus ir/arba piltuvus. Tai sumažins alyvos išsilaišymo pavojų. Prieš paleidžiant generatorių išsilaisčiusią alyva kruopščiai išvalyti.

Dėmesio! Generatoriuje yra alyvos lygio jutiklis, kuris neleis varikliui įsijungti, kai alyvos lygis bako yra per mažas. Jei bandymas paleisti generatorių nepavyksta, patikrinkite alyvos lygį.

Degalų užpildymas

Rekomenduojamas kuras, bešvinis benzinas su oktano skaičiumi didesniu kaip 93.

Naudokite degalus ir alyvą be visų teršalų, skirtus keturtaktiems varikliams. Rekomenduojama naudoti aukštos kokybės produktus. Tai prailgins variklio tarnavimo laiką.

Neužpildykite kuro bako virš pilno bako ženklų. Turite palikti laisvą erdvę tarp kuro paviršiaus ir degalų bako viršutinės sienos.

Kurui papildyti rekomenduojama naudoti pilstymus ir/arba piltuvus. Tai sumažins išsilaišymo pavojų. Jei pakartotinai užpildant degalus jie išsipleja, prieš pradėdami darbą kruopščiai išsipyliu- sius degalus išvalyti.

Pilant kurą draudžiama rūkyti.

Pasukite degalų įpylimo angos dangtį prieš laikrodžio rodyklę, tada nuimkite jį nuo pildymo angos. Dangtyje yra dvi iškyšos, kurios tuo pačiu metu turi būti nukreiptos į dvi pildymo angos (III) išpyjovas. Norint uždaryti reikia pasukti dangtį pagal laikrodžio rodyklės kryptį, kol jis sustos. Tik tokiu būdu pildymo angos dangtis gali būti montuojamas arba išmontuojamas.

Kuro pildymo angos viduje yra kuro filtras (IV), kuris naudojamas sustabdyti kai kurias mechanines priemaišas, kurios gali būti kure. Visada užpildykite baką su įmontuotu užpildymo angos filtru.

Kuro bako talpa nurodyta techninių lentelėje. Bake sumontuotas mechaninis degalų lygio rodiklis (V). Jei rodiklis yra šalia žymos, apibūdintos raidėmis „E“, tai reiškia, kad bakas yra tuščias. Jei rodiklis yra šalia žymos, apibūdintos raidėmis „F“, tai reiškia, kad bakas yra pilnas.

Generatoriaus įžeminimas

Prijunkite laidą, prijungiantį įžeminimo sistemą su generatoriumi į pažymėtą generatoriaus vietą. Generatoriaus prijungimą prie įžeminimo įrenginio turi atlikti asmuo turintis atitinkamą elektrinę kvalifikaciją.

Ratų ir rankenų montavimas

Generatoriaus rėmas buvo pritaikytas ratų ir rankenų montavimui. Jie nėra būtini tinkamam generatoriaus naudojimui, tačiau su jais lengviau transportuoti generatorių trumpais atstumais. Ratų montavimas turėtų būti pradėtas nuo ratų ašių pritvirtinimo veržlėmis (VI), uždėkite tarpiklius ant generatoriaus veleno, tada uždėkite ratą ir pritvirtinkite prie ašies veržlę (VII). Ant kiekvieno rato uždėkite dekoratyvinį gaubtą. Kitoje rėmo pusėje pritvirtinkite padėkliukus, prisukdami juos varžtais ir veržlėmis (VIII). Padėkliukai lygina generatorių po ratų sumontavimo.

Rėmo viršutinėje dalyje padėkliukų pusėje, pritvirtinkite rankenas su varžtais ir veržlėmis (IX). Įsitinkinkite, kad rankenos po sumontavimo susilenktų į vidų. Tai taupo vietą, kai generatorius netransportuojamas.

DĖMESIO! Ratų padangas reikia pripūsti. Neviršykite nominalaus slėgio, kuris nurodomas padangos šone. Ratai yra tinkami tik generatoriams transportuoti, kai jis stumiamas pėsčiomis. Nekabinti generatoriaus prie transporto priemonės.

Baigę parengiamąją veiklą, galite įjungti generatorių.

GENERATORIAUS VALDYMAS

Degimo variklio paleidimas

Prieš paleidžiant generatorių, nuo generatoriaus lizdų atjunkite visą elektros įrangą.

Generatoriaus variklį galima paleisti dviem būdais, naudojant elektrinį starterį, maitinamą akumuliatoriumi, arba rankiniu paleidėju, valdomu užvedimo virve.

Generatorius tiekiamas su atjungtu akumuliatoriumi, tai neleidžia atsitiktinai paleisti generatorių, taip pat sulėtina akumuliatoriaus išsikrovimo procesą. Akumuliatorių reikia išimti nuo pagrindo, nuimant elastingos juostos kabliliukus (X). Nuimkite dangtelį nuo kabelio gnybto ir užfiksuokite spaustuką varžtu ir veržlę prie akumuliatoriaus gnybto (XI). Pastumkite dangtelį ant kabelio ir akumuliatoriaus gnybto (XII). Pritvirtinkite akumuliatorių su elastinga juosta prie generatoriaus rėmo.

Atidarykite kuro vožtuvą, perjunkite jį į „ON“ (XIII), padėtį. Įjunkite variklio jungiklį į padėtį, atitinkamą nominalią įtampą, kuri bus naudojama (XIV). Jungiklis turi padėti, 230 V padėties atitinka 230 V/50 Hz srovės kištukų maitinimą, aprašyta 400 V padėties atitinka 400 V/50 Hz lizdo maitinimo šaltinį. Vidurinė pozicija reškia, kad jungiklis yra išjungtoje pozicijoje.

Uždarykite droselį perkeldami siurbimo svirtį iki sustojimo link užrašu „OFF“ (XV).

Išjunkite elektrinį paleidimo mygtuką į 0 padėties į 1 padėtį (XVI). Jei negirdite paleidimo operacijos, tai gali reikšti iškrautą akumuliatorių. Ši situacija gali atsirasti pirmojo paleidimo ar po ilgo generatoriaus saugojimo paleidimo metu. Jei neįmanoma naudoti elektros paleidimo, naudokite rankinį paleidimą.

Kelis kartus ištraukite užvedimo virvę, kol pastebimas pasipriešinimas, kurį sukelia variklio suspaudimas, tada patraukite stipriai (XVIII).

Ištraukite užvedimo virvės rankeną sklandžiu judesiu, kol ji visiškai pasislėps generatoriaus korpuse. Neišleiskite virvės rankenos, kad ji staigiai pasislėptų korpuse. Tokie veiksmai gali sugadinti starterį.

Kai variklis pradeda išilti, palaiptu atidarykite droselį, perkeldami siurbimo svirtį link padėties pažymėtos „ON“. Po kiekvieno siurbimo svirties padėties pakeitimo palaukite, kol variklis veiks sklandžiai. Siurbimo svirties gražinimo greitis priklauso nuo atmosferos sąlygų, kuriomis variklis užvedamas. Kuo žemesnė yra aplinkos temperatūra, tuo grįžimas turi būti lėtesnis. Generatorius turi voltmetrą, kuris leidžia apytiksliai patikrinti generatoriaus įtampą.

Elektrinių prietaisų prijungimas prie generatoriaus

DĖMESIO! Neleidžiama prijungti elektrinių prietaisų, kurių galios lygis yra didesnis nei generatoriaus nominali galia. Jei prijungta daugiau nei vienas įrenginys, jų bendra nominali galia turi būti mažesnė už nominalią generatoriaus galia.

DĖMESIO! Patikrinkite, ar prijungti prie generatoriaus elektros prietaisai turi elektrinius parametrus atitinkančius generatoriaus elektrinius parametrus.

DĖMESIO! Vienu metu negalima įjungti prietaisų, naudojant 230 V ir 400 V lizdus. Vienu metu galima naudoti tik 230 V arba 400 V lizdus.

Paleiskite variklį pagal „Degimo variklio paleidimas“ skyriuje aprašytą tvarką.

Išitikinkite, kad prijungti elektriniai įrenginiai yra išjungti.

Pakeikite lizdo dangtelį, tada prijunkite imtuvo kištuką prie generatoriaus srovės lizdo (XVIII).

Paleiskite imtuvą, perjungiant jį jungiklį į padėtį „įjungtas“.

Dėmesio! Jei prijungiate daugiau nei vieną prie imtuvo, kitą reikia paleisti tik tada, kai ankstesnis pradeda normaliai veikti, pvz., pasiekia nominalų greitį, įšils iki nominalios temperatūros ir pan.

Kiekvienas lizdas turi atskirą perkrovos apsaugą. Perkrovos atveju, pvz., dėl pernelyg didelės energijos sąnaudos, bus išjungtas generatoriaus srovės lizdo maitinimas, tačiau vidaus degimo variklio veikimas nebus sustabdytas. Perkrovimas parodomas saugikliu. 230 V ir 12 V lizdų atveju tai yra „saugiklio išmušimas“, o 400 V lizdo atveju - saugiklio persijungimas į apatinę padėtį. Tokiu atveju reikia išjungti jungikliu kiekvieną imtuvą prijungtą prie generatoriaus lizdų, reguliariu būdu signalizuojam perkrova, palaukite, kol generatoriaus sistemos atvės ir paspauskite saugiklio mygtuką. Jei saugiklio veikimas

vėl kartojamas, su jungikliais išjunkite visus prie generatoriaus prijungtus imtuvus, tada atjunkite jų kištukus nuo generatoriųjų esamų lizdų. Sustabdykite generatorių ir palaukite, kol jis atvės. Patikrinkite, ar visų prie generatoriaus prijungtų imtuvų nominalių galių suma neviršija generatoriaus nominalios galios. Jei reikia, atjunkite kai kuriuos imtuvus. Patikrinkite, ar oro įleidimo angos ir/arba ventilacijos angos nėra užblokuotos. Patikrinkite generatoriaus aplinką ar nėra objektų, kurie gali užsikimšti oro įleidimo angas ir/arba ventilacijos angas.

Patikrinus, paspauskite / nustatykite saugiklius ir paleiskite generatorių pagal paleidimo procedūrą.

DĖMESIO! Apsauga gali veikti apkrovos aktyvavimo metu, tai susiję su tuo, kad dauguma elektros imtuvų paleidimo metu naudoja daugiau galios nei vardinė imtuvo galia. Jei imtuvus nepažeistas, tai gali reikšti, kad jis netinka šiam generatoriui. DĖMESIO! Jei DC lizdas naudojamas tuo pačiu metu, kaip ir AC lizdai, sumuojant galias, taip pat reikėtų atsižvelgti į imtuvo prijungto prie šio lizdo, galia.

Variklio sustabdymas

Išjunkite prijungtą prie generatoriaus imtuvą naudodami jungiklį. Atjunkite imtuvą nuo generatoriaus, ištraukdami maitinimo laidą iš generatoriaus elektros lizdo.

Variklio jungiklį pasukite į padėtį - O.

Palaukite kol variklis visiškai nustos sukstis.

Uždarykite kuro vožtuvą, perjunkite jį į padėtį: OFF.

DĖMESIO! Jei reikia atlikti avarinį išjungimą, nedelsdami išjunkite variklį, variklio jungiklį perjunkite į padėtį - O.

Darbas dideliame aukštyje

Generatoriujie sumontuotas karbiuratorius buvo sprojektuotas taip, kad būtų galima tinkamai dirbti aukštyje, ne didesniame kaip nurodyta techninių duomenų lentelėje. Jei jums reikia dirbti didesniame aukštyje, kreipkitės į įgaliotą techninės priežiūros centrą, kad būtų atliktas karbiuratoriaus modifikavimas. Net po karbiuratoriaus modifikavimo turėtų būti tikimasi, kad degimo variklio galingumas sumažės, todėl generatoriaus galia gali sumažėti 3,5% kiekvieniems 300 metrų, viršijančių lentelėje nurodytą ribą. Maitinimo galios mažėjimas bus didesnis, jei generatorius bus naudojamas be modifikuoto karbiuratoriaus. Galios sumažėjimas siejamas su oro išretėjimu didėjant aukščiai virš jūros lygio.

PRIEŽIŪRA IR KONTROLĖ

Garantijos metu vartotojas negali įdiegti įrankio ar pakeisti jo komponentų, nes tai sukelia garantijos netekimą. Visi pažeidimai, pasitebimi atliekant patikrinimą ar eksploatacijos metu, yra signalas, kad turi būti atliktas remontas techninės priežiūros centre.

Baigę darbą, korpuse, ventilacijos angas, jungiklius, papildoma rankeną ir dangčius reikia valyti, pvz., su oro srautu (kurio slėgis ne didesnis kaip 0,3 MPa), šepetėliu arba sausu skudurėliu be chemikalų ir valymo skysčių. Įrankius ir rankenas valyti sausiu, švarių skudurėliu.

Periodinė priežiūra

Šie generatoriaus komponentai turėtų būti reguliariai tikrinami ir prižiūrimi.

DĖMESIO! Visi techninės priežiūros darbai turėtų būti atliekami, kai įrenginys išjungtas ir neveikia. Taip pat būtina atjungti visus elektros įrenginius nuo generatoriaus.

DĖMESIO! Jei bet kokio priežiūros veiklos eiga nenurodyta toliau. Tai reiškia, kad norint tai padaryti, prietaisą reikia nugabenti į specialų aptarnavimo centrą.

DĖMESIO! Jei tirpiklis naudojamas valymui, venkite tirpiklio kontakto su oda ir akimis. Naudokite individualias apsaugos priemones.

| Elementas | Pastabos | Prieš kiekvieną paleidimą | Po pirmo darbo mėnesio arba po 20 darbo valandų | Kas 3 mėnesius arba po 50 darbo valandų periodų | Kas 12 mėnesius arba po 100 darbo valandų periodų |
|------------------------------------|--------------------------------------------------|---------------------------|-------------------------------------------------|-------------------------------------------------|---------------------------------------------------|
| Variklio pavarų dėžės alyvos lygis | Patikrinti | X | | | |
| | Iškeisti | | X | | X |
| Oro filtras | Patikrinti | X | | | |
| | Išvalyti | | X | X(*) | |
| Uždegimo žvakė | Valymas. Jei būtina, iškeisti. | | | | X |
| Kuro užpildo filtras | Patikrinti. Jei būtina, iškeisti. | | | | X |
| Kuro sistema | Patikrinti sandarumą ir defektus. | X | | | |
| | Iškeisti | | Kas du metus | | |
| Anglies nuosėdų šalinimas | Tikrinti dažniau jei būtina. | | | | X |
| Variklis | Sklandžių ir cilindriškų valymas ir reguliavimas | | | | Kas 125 valandas |

(*) Naudojant generatorių dulkiųoje aplinkoje, rekomenduojamas didesnis dažnis.

Kuro baką rekomenduojama pakeisti kas trejus metus. Jei degalų sistemoje yra aptiktas bet koks nuotėkis, generatoriaus naudojimas draudžiamas.

Oro filtro priežiūra (XIX)

DĖMESIO! Nevartokite generatoriaus be tinkamai sumontuoto oro filtro ar su sugadintu oro filtru. Priešingu atveju, vidinio degimo variklis gali įsiurbti priemaišas, kurios normaliomis sąlygomis nusėstų ant filtro. Priemaišos gali sukelti generatoriaus veikimo trikdžius ir netgi jį sugadinti.

Atskirkite rankenėlę ir išardykite filtro dangtį. Išimkite filtrą ir išvalykite nedegiu tirpikliu, po to kruopščiai išspauskite tirpiklį. Įmirkykite filtrą švaria variklio alyva ir išspauskite, kad filtras išliktų drėgnas.

Įdėkite filtrą į vietą ir uždėkite dangtelį su rankenėle.

Uždegimo žvakės priežiūra

Atjunkite laidą nuo žvakės.

Atskirkite uždegimo žvakę su žvakių veržliarakčiu (XX).

Naudokite vielinį šepetį, kad išvalytumėte nuo elektrodų anglia-

vandenilio nuosėdas.

Patikrinkite atstumą tarp elektrodų, jis turi būti nuo 0,7 mm iki 0,8 mm. (XXI)

Jei randate perdegiusius elektrodus arba keramikos io sustrūkimą, pakeiskite uždegimo žvakę nauja. Įsukti žvakę. Prijunkite laidą prie žvakės.

Variklio alyvos keitimas

DĖMESIO! Variklio alyvos keitimą geriausia atlikti iš kart po variklio sustojimo. Tada aliejus yra mažiau tirštas ir greičiau nutekės iš variklio pavarų kameros.

Būkite atsargūs keičiant alyvą. Alyva iš karto po variklio sustabdymo yra karšta ir gali sukelti nudegimus.

Alyvos bake yra nuotekų anga. Po nuotekų anga padėkite indą, kurio talpa didesnė už alyvos bako talpą.

Naudodami veržliarakčių visiškai išsukite atbulinio tekėjimo sklendę (XXII). Leisti alyvai nutekėti į blaką, po to veržliarakčiu prisukti atbulinio tekėjimo sklendę. Išvalykite likusią alyvą.

Papildykite alyvą pagal procedūrą, aprašytą skyriuje: „Alyvos lygio patikrinimas“

DĖMESIO! Naudota variklio alyva turi būti utilizuota pagal vietinės taisyklės. Draudžiama variklio alyvą pilti į kanalizaciją.

Kuro užpildo filtro priežiūra

Nuimkite degalų pildymo angos dangtį. Ištraukti kuro užpildo filtrą. Išvalykite degalų pildymo angos filtrą su krekinguotu pirminiu benzinu. Valyti minkštu, švariu skudurėliu. Pritvirtinkite filtrą pildymo angoje. Uždėkite degalų pildymo angos dangtį.

DĖMESIO! Filtro sienelės atliktos ir švelnaus tinklelio. Būkite atsargūs priežiūros metu, kad jo nesugadintumėte. Jei filtras sugadintas, prieš pradėdami darbą, pakeiskite jį nauju.

Generatoriaus laikymas

Jei generatorius laikomas trumpą laiką (ne ilgiau kaip 10 dienų), sustabdykite degimo variklį, atjunkite visus imtuvus ir uždarykite kuro vožtuvą.

Jei generatorius ilgą laiką (daugiau nei 10 dienų) nenaudojamas, jis turi būti paruoštas pagal šią procedūrą.

Perjunkite variklio jungiklį į padėtį - O.

Nuimkite degalų pildymo angos, pašalinkite kurą iš bako, pavyzdžiui, su tinkamu siurbliu. Uždėkite degalų pildymo angos dangtį.

Paleiskite variklį pagal „Degimo variklio paleidimas“ skyriuje aprašytą tvarką.

Nejunkite jokių imtuvų, leiskite varikliui veikti, kol jis automatiškai sustos dėl trūkstanto kuro. Darbo laikas priklausys nuo bake likusio kuro kiekio kuro sistemos.

Perjunkite variklio jungiklį į padėtį - O.

Perjunkite kuro sklendę į padėtį OFF.

Atsukite uždegimo žvakę, prie cilindro, per montavimo angą įpilkite šaukštą variklio alyvos, kurios klampa pateikta lentelėje su techniniais duomenimis.

Įsukti uždegimo žvakę. Ištraukite užvedimo virvę, kad variklis atliktų kelis apsisukimus, leist tai patepti vidinius stūmoklius. Sustabdykite užvedimo virvės traukimą, kai jaučiate kompresiją (pasipriešinimą).

Nepriklausomai nuo laikymo laiko reikia:

Išorinės generatoriaus dalys turėtų būti valomos minkštu skudurėliu, minkštu šepetiu arba suspausto oro srautu, kurio slėgis yra ne didesnis kaip 0,3 MPa. Ypatingas dėmesys turėtų

būti skiriamas ventilacijos angų pratėkėjimui.
Laikykite generatorių horizontalioje padėtyje.
Generatorių laikykite sausoje, gerai vėdinamoje patalpoje.

Generatoriaus transportavimas

ATSARGIAI! Generatorius visada turi būti transportuojamas, kai variklis sustabdytas ir atjungti imtuvai.

Mažiems atstumams, pvz., pernešant generatorių naudojimo vietoje, generatorius turi būti transportuojamas laikant už rėmo. Būkite atsargūs, venkite generatoriaus siūbavimo ir pasvyrimo, kad neištaškytumėte degalų. Generatorius gali būti karštas, būkite atsargūs, kad išvengtumėte nudegimų.

Transportuojant didesniais atstumais, generatorius turi būti paruoštas gabenimui pagal „Generatoriaus laikymas“ skyriuje aprašytas procedūras. Transportuokite generatorių horizontalioje padėtyje. Saugokite juos su diržais, kad nenugrįūt transportavimo metu.

Atsarginės dalys

Detalus gaminio atsarginių dalių sąrašas yra skyriuje „Atsisiųsti“, produkto kortelėje, TOYA SA svetainėse: toya24.pl.

 Šis simbolis rodo, kad draudžiama išmesti panaudotą elektrinę ir elektroninę įrangą (įskaitant baterijas ir akumuliatorius) kartu su kitomis atliekomis. Naudota įranga turėtų būti renkama atskirai ir siunčiama į surinkimo punktą, kad būtų užtikrintas jos perdirkimas ir utilizavimas, siekiant sumažinti atliekas ir sumažinti gamtos išteklių naudojimą. Nekontriuojamas pavojingų komponentų, esančių elektros ir elektroninėje įrangoje, išsiskyrimas gali kelti pavojų žmonių sveikatai ir sukelti neigiamus natūralios aplinkos pokyčius. Namų ūkis vaidina svarbų vaidmenį prisidedant prie pakartotinio įrenginių naudojimo ir utilizavimo, įskaitant perdirkimą. Norėdami gauti daugiau informacijos apie tinkamus perdirkimo būdus, susisiekite su savo vietos valdžios institucijomis ar pardavėju.

TECHNINIAI PARAMETRAI

| | | |
|-----------------------------------------|----------------------|---------------------|
| Generatoriaus tipas | | YT-85460 |
| Parametras | Matavimo vienetas | Vertė |
| AGREGATAS | | |
| Nominali įtampa | [V] | A.C. 230 |
| | [V] | A. C. 400 (3P/N/PE) |
| | [V] | D.C. 12 |
| Nominalus dažnis | [Hz] | 50 |
| Generatoriaus vardinė galia COP | [W] | 4250 |
| Didžiausia galia (S2 5 min) | [W] | 5500 |
| Galios faktorius | | 1,0 |
| Vardinė srovė (A.C.) | [A] | 5,2 |
| Vardinė srovė (D.C.) | [A] | 8,3 |
| Elektrinės izoliacijos klasė | | I |
| Korpuso apsaugos laipsnis (IP) | | IP23M |
| Efektyvumo klasė | | G1 |
| Kokybės klasė | | A |
| MECHANINIS VARIKLIS | | |
| Tipas | | CP188F |
| Cilindrų kiekis | | 1 |
| Taktų kiekis | | 4 |
| Degalų tipas | | Bešvinis benzinas |
| Alyvos tipas | [SAE] | 10W-40 |
| Degalų sunaudojimas (prie 75% apkrovos) | [l/h] | 4,27 |
| Variklio tūris | [cm ³] | 389 |
| Nominali galia | [kW] | 7,5 |
| Nominalūs apsisukimai | [min ⁻¹] | 3600 |
| Tuščiosios eigos sūčiai | [min ⁻¹] | 1800 ± 100 |
| Aušinimas | | Oru |
| Suspaudimo laipsnis | | 8,5:1 |
| Kuro bako talpa | [l] | 25 |
| Alyvos bako talpa | [l] | 1,1 |
| Uždegimo žvakės tipas | | F7RTC |
| ĮRENGINYS | | |
| Gabaritiniai matmenys | [mm] | 680 x 510 x 540 |
| Svoris | [kg] | 85 |
| Darbo temperatūros diapazonas | [°C] | 0 ÷ +40 |
| Maksimalus darbo aukštis | [m v.j.l.] | 1000 |
| Triukšmo lygis | | |
| akustinis slėgis L _{pa} ± K | [dB(A)] | 75,0±2,62 |
| akustinė galia L _{wa} ± K | [dB(A)] | 93,7±2,62 |

IERĪCES APRAKSTS

Elektroģenerators ir elektromehāniskā ierīce, kurā mehāniskā enerģija tiek pārveidota elektriskajā enerģijā. Elektroģenerators sastāv no iekšdedzes dzinēja un ģeneratora, kas darbojas kopīgi. Pareiza, uzticama un droša ierīces darbība ir atkarīga no tās pareizas ekspluatācijas, tāpēc:

Pirms sākt lietot ierīci, izlasiet visu instrukciju un saglabāiet to.

Piegādātājs neatbild par kaitējumiem, kas radušies, neievērojot drošības noteikumus un šīs instrukcijas norādījumus.

APRĪKOJUMS

Elektroģenerators tiek pārdots pilnīgi samontētā stāvoklī. Elektroģenerators dzinējā atrodas eļļa tikai tādā daudzumā, kas nepieciešams dzinēja konservācijai. **UZMANĪBU!** Pirms pirmās iedarbināšanas reizes ir jāpapildina eļļa. Kopā ar elektroģeneratoru tiek piegādāta atslēga aizdedzes svecei.

DROŠĪBAS INSTRUKCIJAS

Vispārīgās drošības instrukcijas

Sargājiet bērnus, ievērojot drošu attālumu starp viņiem un elektroģeneratoru.

Pirms darba sākšanas iepazīstieties ar elektroģenerators marķējumu un brīdinājuma etiķešu saturu.

Degviela ir sprādzienbīstama un viegli uzliesmo. Neuzpildiet degvielu elektroģenerators darbības laikā. Nesmēķējiet degvielas uzpildes laikā. Neuzpildiet degvielu liesmu tuvumā. Neizlaistiet degvielu.

Degvielas ievaiķi ir bīstami, degviela ir jāsagatavo un jāuzpilda labi vēdināmās vietās.

Daži iekšdedzes dzinēja elementi var būt karsti un izraisīt apdegumus. Pievērsiet uzmanību brīdinājumiem, kas redzami uz elektroģenerators.

Pārnesiet elektroģeneratoru tikai ar šim nolūkam paredzētu rokturu palīdzību. Nepieskarieties elektroģenerators virsmām, kuras uzkarst darbības laikā, jo tas var izraisīt apdegumus.

Izplūdes gāzes ir toksiskas. Neizmantojiet elektroģeneratoru telpās, kurās nav ventilācijas. Izmantojot to telpās ar ventilāciju, veiciet papildu pasākumus, lai novērstu ugunsgrēku un sprādzienu. Izmantojot elektroģeneratoru ārpus telpām, pievērsiet uzmanību tam, lai tas nebūtu uzstādīts logu, durvju un ventilācijas ieejas tuvumā. Izplūdes gāzes var iekļūt telpā un izraisīt apdraudējumu.

Iepazīstieties ar brīdinājuma etiķetēm un simboliem, kas redzami uz elektroģenerators. Noskaidrojiet to nozīmi lietošanas instrukcijā.

Elektriskā drošība

Pirms lietošanas sākšanas pārbaudiet elektroģeneratoru un tā elektrisko aprīkojumu (tostarp kontaktdakšas un kabelus) un pārliecinieties, ka tie nav bojāti.

Elektroģenerators nav paredzēts pieslēgšanai jebkādam citam elektroenerģijas avotam. Nekādā gadījumā nedrīkst pieslēgt elektroģeneratoru 230 V/50 Hz elektroenerģijas tīkla kontaktlīdzdai. Aizsardzība pret elektrošoku ir atkarīga no drošinātāja darbības, kas speciāli piemērots elektroģeneratoram. Ja ir nepie-

ciešama drošinātāja nomaīņa, nomainiet to pret drošinātāju ar tādiem pašiem nomināliem un darbības parametriem.

Lielas mehāniskās spriedzes dēļ ir jāizmanto elastīgi kabeli ar izolāciju no cietas gumijas (atbilstoši standartam IEC 60245-4) vai līdzvērtīgi.

Izmantojot pagarinātājus, ir jāatceras, ka tiem ir jābūt piemērotiem darbībai ārpus slēgtām telpām. Pagarinātāju pretestība nedrīkst pārsniegt 1,5 Ω. Kopējais kabeļa garums nedrīkst pārsniegt 60 m kabeļa šķēsgriezumam 1,5 mm² un 100 m kabeļa šķēsgriezumam 2,5 mm².

Ja elektroģenerators ligzdām tiek pieslēgts elektroierīces, kas prasa iezemēšanu, tas ir jāiezemē. Šādai ierīcei ir barošanas kabelis, kas aprīkots ar aizsargvadu. Pieslēgums iezemēšanai ir jāizveido kvalificētam elektriķim atbilstoši vietējiem tiesību aktu noteikumiem par elektroierīču iezemēšanu.

Brīdinājums! Elektroģenerators lietošanas vieta var būt pakļauta vietējiem ierobežojumiem. Ievērojiet vietējo tiesību aktu noteikumus, kas attiecas uz drošību elektroģenerators lietošanas laikā. Brīdinājums! Lietotājam ir jāievēro prasības un piesardzības pasākumi, papildinot elektroģeneratoru ar sistēmām, atkarībā no aizsardzības līdzekļiem, kas pastāv šajā sistēmā, un spēkā esošajiem tiesību aktu noteikumiem.

Nepārslogojiet elektroģeneratoru. Vairums elektroierīču iedarbināšanas laikā patērē jaudu, kas ir lielāka par to nominālo jaudu. Jaudu, kas pārsniedz elektroģenerators nominālo jaudu, bet nepārsniedz tā maksimālo jaudu, nedrīkst izmantot ilgāk par 5 minūtēm izslaičīga darba režīmā S2. Tas nozīmē, ka pēc 5 minūtēm darbības šajā režīmā ir jāaptur elektroģenerators un jāļauj tam pilnībā atdzist. Ja patērēta jauda no elektroģenerators nepārsniedz tā nominālo jaudu, elektroģenerators var darboties nepārtraukta darba režīmā S1.

Nav ieteicams izmantot sadalītājus, kas pieslēgti elektroģenerators kontaktlīdzdai. Jā šādas ierīces tiek izmantotas, ir jāsumē visu uztvērēju, kas pieslēgti elektroģeneratoram, jauda. Uztvērēju jaudas summa nedrīkst pārsniegt elektroģenerators nominālo jaudu.

Lietošanas drošība

Elektroģeneratoram ir jāstāv uz plakanas, līdzenas, cietas un stabilas virsmas. Elektroģenerators darbības laikā ir jānodrošina vismaz 1 metrs brīvas telpas ap to.

Pirms elektriskā uztvērēja pieslēgšanas elektroģeneratoram ir jāsasniedz nominālais griešanās ātrums. Pirms elektroģenerators izslēgšanas izslēdziet elektrisko uztvērēju un, ja uztvērējam ir kustīgas daļas, pagaidiet, līdz tās pilnīgi apstājas, pēc tam atslēdziet uztvērēja barošanas kabeļa kontaktdakšu no elektroģenerators kontaktlīdzdai.

Nepārsniedziet dzinēja maksimālo griešanās ātrumu. Dzinēja maksimālā griešanās ātruma pārsniegšana var novest pie elektroģenerators bojāšanas un personu, kas apkalpo ierīci, traumām. Elektroģenerators nedrīkst uzglabāt un lietot mitrā vai elektrības vadošā vidē (piemēram, uzstādīt to uz metāla virsmām).

Nepakļaujiet elektroģeneratoru laikapstākļu iedarbībai. Nelietojiet elektroģeneratoru, kas pakļauts laikapstākļu iedarbībai.

Elektroģenerators nav paredzēts lietošanai potenciāli viegli uzliesmojošā vai sprādzienbīstamā vidē.

Izplūdes gāzes ir pietiekami karsti, lai aizdedzinātu dažus materiālus. Nelietojiet elektroģeneratoru viegli uzliesmojošu materiālu tuvumā. Elektroģeneratoru nedrīkst lietot, ja ir pamanīti jebkādi bojāti elementi.

Darbības laikā elektroģeneratoru nedrīkst atstāt bez uzraudzī-

bas vai nepilngadīgo personu un personu, kas nav apmācītas ierīces apkalpošanā, uzraudzībā.

Nekavējoties izslēdziet elektroģeneratoru, ja ir pamanītas:

- izmaiņas dzinēja griešanās ātrumā;
- ierīču, kas pieslēgtas elektroģeneratoram, pārkaršana;
- dzirksteļošana;
- dūmi vai liesmas, kas nāk no ierīces;
- nevēlamas vibrācijas.

Periodisks pārbaudiet degvielas padeves sistēmu. Ja ir pamanītas noplūdes, nododiet ierīci remontam autorizētajā servisa centrā. Pirms elektroierīču pieslēgšanas pagaidiet, līdz ierīces dzinējs sasniedz nominālo griešanās ātrumu.

Visi remontu ir jāveic tikai razotajā autorizētajā servisa punktā. Nedrīkst pieļaut situāciju, kurā dzinēja darbības laikā beidzas degvielas!

Naiszsedziet ventilācijas ieejas un izejas. Arī tad, ja elektroģeneratora nedarbojas.

Pirms elektroģeneratora transportēšanas ir obligāti jāiztukšos degvielas tvertne.

SAGATAVOŠANA DARBĪBAI

UZMANĪBU! Elektroģeneratora pārbaudes procedūra ir jāveic pirms katras iedarbināšanas reizes.

BRĪDINĀJUMS! Elektroģeneratora tiek piegādāts tikai ar nelielu eļļas daudzumu pārnesumkārbā. Pirms pirmās elektroģeneratora iedarbināšanas reizes papildiniet eļļu. Regulāri pārbaudiet eļļas līmeni un, ja nepieciešams, papildiniet to. Elektroģeneratora iedarbināšana bez eļļas vai ar pārāk mazu eļļas daudzumu pārnesumkārbā noved pie dzinēja neatgriezeniskas bojāšanas.

Eļļas līmeņa pārbaude

Atskrūvējiet eļļas ielietnes aizbāzni. Aizbāznis ir aprīkots ar mērtaustu.

Eļļas līmenim ir jāatrodas starp daļas augšējo un apakšējo robežu, kas iezīmēta uz mērtausta. Ja nepieciešams, uzpildiet eļļu līdz līmenim, kas norādīts attēlā (II).

Izmantojiet kvalitatīvu četrtaktu iekšdedzes dzinējiem paredzēto eļļu ar viskozitātes klasi, kas norādīta tabulā ar tehniskajiem datiem.

Aizveriet eļļas ielietni, ieskrūvējot aizbāzni.

Uzmanību! Uzpildot eļļu, ģeneratoram ir jābūt uzstādītam uz plakānu un līdzenas virsmas. Ja ģenerators ir bijis noliekts, uzstādiēt to uz plakānu un līdzenas virsmas ar pagaidiet vismaz 30 minūtes, līdz eļļas līmenis stabilizējas.

Uzmanību! Eļļas uzpildei ieteicams izmantot pārļēņējus un/vai piltuves. Tas ļauj samazināt eļļas izšķīstīšanas risku. Eļļas izšķīstīšanas gadījumā pirms elektroģeneratora iedarbināšanas rūpīgi noslaukiet eļļas atlikumus.

Uzmanību! Elektroģenerators ir aprīkots ar eļļas līmeņa sensoru, kurš neļauj iedarbināt mehānisko dzinēju, ja eļļas līmenis tvertnē ir pārāk zems. Ja elektroģeneratora iedarbināšanas mēģinājums nav veiksmīgs, pārbaudiet eļļas līmeni.

Degvielas uzpilde

leteicamā degviela ir bezsvina benzīns ar oktānskaitli, kas augstāks par 93.

Izmantojiet degvielu un eļļu, kas ir brīvas no visiem neīfrimiem

un paredzētas četrtaktu dzinējiem. Ieteicams izmantot kvalitatīvus produktus. Tas ļauj pagarināt dzinēja kalpošanas laiku.

Degvielas tvertni nedrīkst uzpildīt virs pilnas tvētnes atzīmes. Atstājiet brīvu telpu starp degvielas virsmu un degvielas tvertnes augšējo sienību.

Degvielas uzpildei ieteicams izmantot pārļēņējus un/vai piltuves. Tas ļauj samazināt degvielas izšķīstīšanas risku. Ja, uzpildot degvielu, tā tiek izlaistīta, pirms elektroģeneratora iedarbināšanas rūpīgi noslaukiet degvielas atlikumus.

Nedrīkst smēķēt degvielas uzpildes laikā.

Pagrieziet degvielas ielietnes vāku pretēji pulksteņrādītāja virzienam, pēc tam demontējiet to no ielietnes. Vākam ir divi izcilņi, kuriem vienlaicīgi jāieliet divos izgriezumos degvielas ielietnes atlokā (III). Lai aizvērtu vāku, pagrieziet to līdz pretestībai pulksteņrādītāja virzienā. Tikai šādi var uzstādīt vai demontēt ielietnes vāku.

Degvielas ielietnes iekšā ir ievietots degvielas filtrs (IV), kas ļauj apturēt daļu mehānisko neīfrumu, kuri var rasties degvielā. Vienmēr uzpildiet tvertni ar uzstādīto ielietnes filtru.

Degvielas tvētnes tilpums ir norādīts tabulā. Tvertne ir aprīkota ar degvielas līmeņa mehānisko indikatoru (V). Ja rādītājs atrodas indikatora, kas apzīmēts ar burtu "E", tuvumā, tas nozīmē, ka tvertne ir tukša. Ja rādītājs atrodas indikatora, kas apzīmēts ar burtu "F", tuvumā, tas nozīmē, ka tvertne ir pilna.

Elektroģeneratora iezemēšana

Pieslēdziet kabeli, kas savieno zemēšanas sistēmu ar elektroģeneratoru, norādītajai vietai uz elektroģeneratora. Elektroģeneratora pieslēgšana zemēšanas sistēmai ir jāveic personai ar atbilstošu kvalifikāciju.

Rīteņu un rokturu uzstādīšana

Elektroģeneratora rāmis ir pielāgots rīteņu un rokturu uzstādīšanai. Tie nav nepieciešami pareizai elektroģeneratora lietošanai, bet atvieglo elektroģeneratora transportēšanu uz nelieliem attālumiem. Rīteņu uzstādīšana ir jāsāk ar rīteņu ass nostiprināšanu ar uzgriežņiem (VI). Uzlieciet distances uznavas uz elektroģeneratora ass un nostipriniet to ar uzgriežņi (VII). Uz katra rīteņa uzlieciet dekoratīvus vākus. Otrā rāmja pusē nostipriniet paliktņus pieskrūvējot tos ar skrūvēm un uzgriežņiem (VIII). Paliktņi ļauj nolīmeņot elektroģeneratoru pēc rīteņu uzstādīšanas.

Nostipriniet rokturus uz rāmja augšējās daļas, paliktņu pusē, ar skrūvēm un uzgriežņiem (IX). Pievērsiet uzmanību tam, lai pēc uzstādīšanas rokturi salocītos uz iekšieni. Tas ļauj ietaupīt vietu, ja elektroģenerators netiek transportēts.

UZMANĪBU! Rīteņu riepas ir jāpiepumpē. Nepārsniedziet nominālo spiedienu, kas norādīts uz riepas sāniem. Rīteņi ir piemēroti elektroģeneratora transportēšanai, tikai ja tas tiek vests, ejot kājām. Nepiekabiniet elektroģeneratoru pie nekādiem transportlīdzekļiem.

Pēc sagatavošanas darbību pabeigšanas var iedarbināt elektroģeneratoru.

ELEKTROĢENERATORA LIETOŠANA

Iekšdedzes dzinēja iedarbināšana

Pirms elektroģeneratora iedarbināšanas visas elektroierīces ir jāatslēdz no kontaktligzdām elektroģeneratorā.

Elektroģeneratoru var iedarbināt divos veidos — ar elektrisko

starteri, kas darbināms ar akumulatoru vai ar manuālo starteri, kas iedarbināms ar trosi.

Elektroģenerators tiek piegādāts ar atslēgto akumulatoru, lai novērstu nejaušu elektroģenerators iedarbināšanu un palēninātu akumulatora izlādēšanās procesu. Demontējiet akumulatoru no pamatnes, atkāpjot elastīgas lentes fiksatorus (X). Noņemiet apvalku no kabeļa spaiļes, pēc tam nostipriniet spaili pie akumulatora spaiļes ar skrūvi un uzgriezni (XI). Uzvelciet apvalku uz kabeļa un akumulatora spaiļes (XII). Nostipriniet akumulatoru pie elektroģenerators rāmja ar elastīgo lenti.

Atveriet degvielas vārstu, pārlēdzot to pozīcijā "ON" (XIII).

Pārlēdziet dzinēja slēdzi pozīcijā, kura atbilst lietotam nominālajam spriegumam (XIV). Slēdža pozīcija, kas apzīmēta ar 230 V, atbilst 230 V/50 Hz strāvas līdžu barošanai, pozīcija, pozīcija, kas apzīmēta ar 400 V, atbilst 400 V/50 Hz līdžu barošanai. Vidējā pozīcija nozīmē, ka slēdzis atrodas pozīcijā "izslēgts".

Aizveriet droselēvārstu, pārlēdzot sūkšanas sviru līdz pretestībai uzraksta "OFF" virzienā (XV).

Pagrieziet elektriskā startera slēdzi no pozīcijas "0" līdz pozīcijai "1" (XVI). Ja nav dzirdama startera darbība, tas var nozīmēt, ka akumulators ir izlādēts. Šāda situācija var notikt, ja elektroģenerators tiek iedarbināts pirmo reizi vai pēc ilgstošas uzglabāšanas. Ja nebūs iespējams izmantot elektrisko starteri, izmantojiet manuālo starteri.

Vairākkārtēji plūstoši velciet aiz startera trosi, līdz jūtama dzinēja kompresijas izraisītā pretestība, tad velciet aiz tās ar enerģisku, spēcīgu kustību (XVII).

Novadiet trosi rokturi ar plūstošu kustību, līdz tā pilnīgi noslēpjas elektroģenerators korpusā. Neatbrīvojiet trosi tā, lai tā strauji tiktu ievilkta korpusā. Šāda rīcība var novest pie startera bojāejas.

Dzinējam uzkarstot, pakāpeniski atveriet droselēvārstu, pārlēdzot sūkšanas sviru pozīcijas virzienā, kas apzīmēta ar "ON". Pēc katras sūkšanas sviras pozīcijas izmaiņas pagaidiet, līdz dzinējs sāk darboties plūstoši. Sūkšanas sviras atgriešanās ātrums ir atkarīgs no laikapstākļiem, kuros tiek iedarbināts dzinējs. Jo zemāka temperatūra, jo lēnāk tai jāatgriežas. Elektroģenerators ir aprīkots ar voltmetru, kas ļauj orientējoši pārbaudīt patērēto spriegumu no elektroģenerators.

Elektroierīču pieslēgšana elektroģeneratoram

UZMANĪBU! Elektroģeneratoram nedrīkst pieslēgt elektroierīces ar nominālo jaudu, kas augstāka par elektroģenerators nominālo jaudu. Pieslēdzot vairāk par vienu ierīci, to kopējai nominālajai jaudai ir jābūt zemākai par elektroģenerators nominālo jaudu.

UZMANĪBU! Pārliecinieties, ka elektroģeneratoram pieslēdzamo elektroierīču parametri atbilst elektroģenerators elektriskajiem parametriem.

UZMANĪBU! Nedrīkst vienlaicīgi barot ierīces ar 230 V līdžām un 400 V līdžu. Iespējams vienlaicīgi izmantot tikai 230 V līdžas vai 400 V līdžu.

Iedarbiniet dzinēju atbilstoši procedūrai, kas aprakstīta punktā "Iekšdedzes dzinēja iedarbināšana".

Pārliecinieties, ka pieslēdzamās elektroierīces ir izslēgtas. Paceliet līdžas vāku, pēc tam pieslēdziet barošanas kabeļa kontaktdakšu elektroģenerators strāvas līdžai (XVIII).

Iedarbiniet uztvērēju, pārlēdzot tā slēdzi pozīcijā "ieslēgts".

Uzmanību! Pieslēdzot vairāk par vienu uztvērēju, iedarbiniet nākamo tikai tad, ja iepriekšējais ir sācis darboties normāli, piemēram, sasniedzis nominālo griešanās ātrumu, uzskarsis līdz nominālajai temperatūrai u. tml.

Katrai no līdžām ir atsevišķa pārslodzes aizsardzība. Pārslodzes gadījumā, piemēram, pārāk liela jaudas patēriņa dēļ, tiek atslēgta elektroģenerators strāvas līdžas barošana, bet netiek apturēta iekšdedzes dzinēja darbība. Pārslodze tiek signalizēta ar drošinātāja darbību. 230 V un 12 V līdžu gadījumā drošinātājs tiek izsists, un 400 V līdžas gadījumā tas pārlēdzas apakšējā pozīcijā. Šādā gadījumā ir jāizslēdz ar slēdzi katru no uztvērējiem, kas pieslēgti elektroģenerators līdžām, kurām tiek signalizēta pārslodze, atslēdziet uztvērēju no elektroģenerators, pagaidiet, līdz elektroģenerators sistēmas atdzīst, pēc tam nospiediet drošinātāja pogu. Ja drošinātāja iedarbošanās atkārtos, izslēdziet ar slēdzim visi uztvērēji, kas pieslēgti elektroģeneratoram, pēc tam atslēdziet to kontaktdakšas no elektroģenerators strāvas līdžām. Apturiet elektroģenerators un pagaidiet, līdz tas atdzīst. Pārliecinieties, ka visu elektroģeneratoram pieslēgto uztvērēju nominālās jaudas summa nepārsniedz elektroģenerators nominālo jaudu. Ja nepieciešams, atslēdziet dažus uztvērējus. Pārliecinieties, ka gaisa ieejas un/vai ventilācijas atveres nav bloķētas. Pārbaudiet elektroģenerators apkārtni, lai pārliecinātos, ka tur nav priekšmetu, kuri var aizsprostot gaisa ieejas un/vai ventilācijas atveres.

Pēc tam nospiediet/pārlēdziet drošinātājus un atkārtoti iedarbiniet elektroģenerators atbilstoši iedarbināšanas procedūrai.

UZMANĪBU! Aizsardzība var iedarboties slodzes iedarbināšanas laikā. Tas saistīts ar to, ka vairums elektrisko uztvērēju iedarbināšanas laikā patērē augstāku jaudu nekā uztvērēja nominālā jauda. Ja uztvērējs nav bojāts, tas var nozīmēt, ka to nedrīkst barot no elektroģenerators.

UZMANĪBU! Ja vienlaikus ar mainstrāvas līdžām tiek lietota līdzstrāvas līdža, summējot jaudu, ir jāņem vērā šai līdžai pieslēgtā uztvērēja jauda.

Dzinēja apturēšana

Izslēdziet uztvērēju, kas pieslēgts elektroģeneratoram, izmantojot tā slēdzi.

Atslēdziet uztvērēju no elektroģenerators, izvelkot barošanas kabeļa kontaktdakšu no elektroģenerators strāvas līdžas.

Pārlēdziet dzinēja slēdzi pozīcijā "izslēgts — O".

Pagaidiet, līdz dzinējs pilnībā apstājas.

Aizveriet degvielas vārstu, pārlēdzot to pozīcijā "OFF".

UZMANĪBU! Dzinēja avārijas izslēgšanas nepieciešamības gadījumā pārlēdziet dzinēja slēdzi pozīcijā "izslēgts — O".

Darbs lielā augstumā

Karburators, kas uzstādīts elektroģeneratorā, ir projektēts pareizai darbībai augstumā, kas nav lielāks par tabulā ar tehnikajiem datiem norādīto. Darba lielākā augstumā gadījumā sazinieties ar autorizēto servisa centru, lai modificētu karburatoru. Pat pēc karburators modifikācijas ir iespējama iekšdedzes dzinēja jaudas samazināšanās un līdz ar to elektroģenerators jaudas samazināšanās par 3,5 % uz katrām 300 metriem augstuma pieauguma, virs robežvērtību, kas norādīta tabulā. Jaudas samazināšanās ir lielāka, ja tiek lietots elektroģenerators bez modificēta karburators. Jaudas samazināšanās ir saistīta ar

gaisa retināšanas, palielinoties augstumam virs jūras līmeņa.

TEHNISKĀ APKOPE UN APSKATES

Garantijas periodā lietotājs nedrīkst demontēt ierīci un nomainīt citus mezglus vai sastāvdaļas, izņemot zemāk minētās, jo tas noved pie garantijas tiesību zaudēšanai. Visas problēmas, kas pamanītas apskates vai darbības laikā, ir signāls, lai veiktu remontu servisa centrā.

Pēc darba pabeigšanas iztīriet korpusu, ventilācijas atveres, pārslēgus, papildrokturi un pārsegus, piemēram, ar saspīestā gaisa plūsmu (ar spiedienu, kas nepārsniedz 0,3 MPa), otu vai sausu lupatīņu, neizmantojot ķīmiskos līdzekļus un mazgāšanas šķīdinātājus. Iztīriet instrumentus un rokturus ar sausu, tīru lupatīņu.

Periodiskās apskates

Veiciet zemāk minēto elektroģeneratora sastāvdaļu periodiskās apskates un tehnisko apkopi.

UZMANĪBU! Visas tehniskās apkopes darbības ir jāveic tikai tad, ja ierīce ir izslēgta un nedarbojas. Atslēdziet arī visas elektroierīces no elektroģeneratora.

UZMANĪBU! Ja jebkāda servisa darbība nav aprakstīta, tas nozīmē, ka ierīce ir jānodod specializētājā servisa centra, lai veiktu šo darbību.

UZMANĪBU! Ja tīrīšanai tiek izmantots šķīdinātājs, izvairieties no saskares ar ādu un acīm. Lietojiet individuālās aizsardzības līdzekļus.

| Elements | Piezīmes | Pirms katras iedarbināšanas reizes | Pēc pirmā mēneša darbības vai pirmajām 20 stundām darbības | Ik pēc 3 mēnešiem vai ik pēc katrām 50 darbības stundām | Ik pēc 12 mēnešiem vai ik pēc katrām 100 darbības stundām |
|----------------------------|------------------------------------------------------------------|------------------------------------|------------------------------------------------------------|---------------------------------------------------------|-----------------------------------------------------------|
| Eļļas līmenis pārņemšanā | Pārbaudiet to. | X | | | |
| | Nomainiet to. | | X | | X |
| Gaisa filtrs | Pārbaudiet to. | X | | | |
| | Iztīriet to. | | X | X(*) | |
| Aizdedzes svece | Tīrīšana. Ja nepieciešams, nomainiet to. | | | | X |
| Degvielas ielietnes filtrs | Pārbaudiet to. Ja nepieciešams, nomainiet to. | | | | X |
| Degvielas sistēma | Pārbaudiet tās hermētiskumu un pārļecinieties, ka tā nav bojāta. | X | | | |
| | Nomainiet to. | | Ik pēc diviem gadiem | | |
| Oglekļa nosēdums | Pārbaudiet to biežāk, ja nepieciešams. | | | | X |
| Dzinējs | Vārstu un cilindru tīrīšana un regulēšana. | | | | Ik pēc 125 stundām |

(*) Ja elektroģenerators tiek lietots puteļķājnā vidē, ieteicams lielāks biežums.

Ieteicams nomainīt degvielas tvertne ik pēc trim gadiem. Ja ir konstatētas jebkādas noplūdes degvielas sistēmā, elektroģeneratoru nedrīkst lietot.

Gaisa filtra tehniskā apkope (XIX)

UZMANĪBU! Nelietojiet elektroģeneratoru bez pareizi uzstādīta gaisa filtra vai ar bojāto gaisa filtru. Pretējā gadījumā iekšdedzes dzinējs var iesūkt netīrumus, kurus normālos apstākļos apturētu filtrs. Netīrumi var traucēt elektroģeneratora darbību un pat novest pie tā bojāšanas.

Atskrūvējiet skrūvi un demontējiet filtra vāku. Izvelciet filtru un iztīriet to neuzliesmojošā šķīdinātājā, pēc tam rūpīgi izspiediet šķīdinātāju.

Piesātiniet filtru ar tīru motoreļļu un izspiediet to tā, lai filtrs paliktu mitrs.

Uzstādiat filtru vietā un nostipriniet vāku ar skrūvi.

Aizdedzes sveces tehniskā apkope

Atslēdziet vadu no sveces.

Izskrūvējiet aizdedzes sveci, izmantojot atslēgu svecēm (XX). Iztīriet elektrodus no oglekļa nosēdumu (kvēpiem) ar stieplu suku.

Pārbaudiet attālumu starp elektrodiem — tam ir jābūt 0,7–0,8 mm (XXI).

Ja ir konstatēti pārdedzināti elektrodi vai saplīsis keramikas apvalks, nomainiet sveci pret jaunu.

Izskrūvējiet sveci. Pieslēdziet vadu svecei.

Motoreļļas nomaīņa

UZMANĪBU! Motoreļļas nomaīņu vislabāk veikt uzreiz pēc dzinēja apturēšanas. Tad eļļa ir visplūstošākā un visātrāk izplūst no dzinēja pārvada kameras.

Nomainot eļļu, ievērojiet piesardzību. Uzreiz pēc dzinēja apturēšanas eļļa ir karsta un var izraisīt apdegumu.

Eļļas tvertne ir aprīkota ar izlaidšanas atveri. Zem izlaidšanas atveres uzstādiat trauku ar tīlpumu, kas lielāks par eļļas tvertnes tīlpumu.

Izmantojot atslēgu, izskrūvējiet pilnībā izlaidšanas vārstu (XXII). Ļaujiet eļļai izplūst traukā, pēc tam, izmantojot atslēgu, ieskrūvējiet izlaidšanas vārstu. Noslaukiet pilnībā eļļas atlikumus.

Uzpildiet eļļu atbilstoši procedūrai, kas aprakstīta punktā *"Eļļas līmeņa pārbaude"*.

UZMANĪBU! Likvidējiet izlietoto eļļu saskaņā ar vietējo tiesību aktu noteikumiem. Motoreļļu nedrīkst izliet kanalizācijas sistēmā.

Degvielas ielietnes filtra tehniskā apkope

Demontējiet degvielas ielietnes vāku. Izvelciet degvielas ielietnes filtru. Iztīriet degvielas ielietnes filtru ar petrolēteri. Nosusiniet to ar mīkstu, sausu lupatīņu. Uzstādiat filtru ielietnes atverē. Uzstādiat degvielas ielietnes vāku.

UZMANĪBU! Filtra sieniņas ir izveidotas no smalka sietiņa. Tehniskās apkopes laikā ievērojiet piesardzību, lai to nesabojātu. Filtra bojāšanas gadījumā pirms darbības atsākšanas nomainiet to pret jaunu, kas ir brīvs no bojājumiem.

Elektroģeneratora uzglabāšana

Ja elektroģenerators tiks uzglabāts īsu laiku (ne ilgāk par 10 dienām), apturiet iekšdedzes dzinēju, atslēdziet no tā visus uztvērējus un aizveriet degvielas vārstu.

Ja elektroģenerators tiks uzglabāts ilgāk par 10 dienām, rīkojiet atbilstoši zemāk norādītajai procedūrai.

Pārslēdziet dzinēja slēdži pozīcijā "izslēgts — 0".
Demontējiet degvielas ielietnes vāku, izlejiet degvielu no tvertnes, piemēram, ar atbilstošu sūknī. Uzstādiat degvielas ielietnes vāku.

Iedarbiniet dzinēju atbilstoši procedūrai, kas aprakstīta punktā "*Ēkšdedzes dzinēja iedarbināšana*".

Nepieslēdziet nekādus uztvērējus, ļaujiet dzinējam darboties līdz tas automātiski apstāsies degvielas trūkuma dēļ. Darbības laiks ir atkarīgs no degvielas daudzuma, kas palicis tvertnē un degvielas sistēmā.

Pārslēdziet dzinēja slēdži pozīcijā "izslēgts — 0".

Pārslēdziet degvielas vārstu pozīcijā "OFF".

Izskrūvējiet aizdedzes sveci, caur montāžas caurumu ielejiet cilindrā vienu ēdamkaroti motoreļļas ar viskozitāti, kas norādīta tabulā ar tehniskajiem datiem.

Ieskrūvējiet aizdedzes sveci. Velciet aiz startera trosi tā, lai dzinējs veiktu vairākus apgriezienus. Tas ļauj ieeļļot virzuļa iekšpusi. Pārstājiet vilkt aiz trosi, ja ir jūtama kompresija (pretestība).

Neatkarīgi no uzglabāšanas laika vienmēr ir:

jāiztīra elektroģenerators ārējās daļas ar mīkstu lupatīņu, mīkstu suku vai saspīestā gaisa plūsmu ar spiedienu, kas nepārsniedz 0,3 MPa; jāpievērš uzmanība ventilācijas atveres caurējāmībai.

Uzglabājiet elektroģeneratoru horizontālajā pozīcijā.

Uzglabājiet elektroģeneratoru sausā, labi vedināmā telpā zem jumta.

Elektroģenerators transportēšana

BRĪDINĀJUMS! Vienmēr transportējiet elektroģeneratoru ar apturētu iekšdedzes dzinēju un atslēgtiem uztvērējiem.

Transportējot elektroģeneratoru uz nelieliem attālumiem, piemēram, pārnesot to lietošanas vietā, pārnesiet to, turot aiz tā rāmja.

Ievērojiet piesardzību, izvairieties no elektroģenerators šūpošanas un noliekšanas, lai neizšļakstītu degvielu. Elektroģenerators var būt karsts, ievērojiet piesardzību, lai izvairītos no apdegumiem.

Transportējot elektroģeneratoru uz lielākiem attālumiem, sagatavojiet to transportēšanai atbilstoši procedūrai, kas aprakstīta punktā "*Elektroģenerators uzglabāšana*". Transportējiet elektroģeneratoru horizontālajā pozīcijā. Nostipriniet to ar siksnām, lai aizsargātu to pret apgāšanās transportēšanas laikā.

Rezerves daļas

Detalizēts produkta rezerves daļu saraksts ir pieejams sadaļā „Lejupielāde”, produkta lapā, TOYA SA tīmekļa vietnē: toya24.pl.

 Šis simbols informē par aizliegumu izmest elektrisko un elektronisko iekārtu atkritumus (tostarp baterijas un akumulatorus) kopā ar citiem atkritumiem. Noliektas iekārtas ir jāsavāc atsevišķi un jānodod savākšanas punktā ar mērķi nodrošināt atkritumu otrreizējo pārstrādi un reģenerāciju, lai ierobežotu to apjomu un samazinātu dabas resursu izmantošanas līmeni. Elektriskajās un elektroniskajās iekārtās ietvertο bīstamo sastāvdaļu nekontrolēta izdalīšanās var radīt cilvēku veselības apdraudējumu un izraisīt negatīvas izmaiņas apkārtējā vidē. Mājsaimniecība pilda svarīgu lomu otrreizējās izmantošanas un reģenerācijas, tostarp nolietoto iekārtu pārstrādes veicināšanā. Vairāk informācijas par atbilstošām otrreizējās pārstrādes metodēm var saņemt pie vietējo varas iestāžu pārstāvjiem vai pārdevēja.

TEHNISKIE PARAMETRI

| Parametrs | Mērvienība | Vērtība |
|-------------------------------------------|----------------------|------------------|
| Elektroģenerators tips | | YT-85460 |
| ĢENERATORS | | |
| Nominālais spriegums | [V] | AC 230 |
| | [V] | AC 400 (3P/N/PE) |
| | [V] | DC 12 |
| Nominālā frekvence | [Hz] | 50 |
| Elektroģenerators nominālā jauda COP | [W] | 4250 |
| Maksimālā jauda (S2 5 min) | [W] | 5500 |
| Jaudas koeficients | | 1,0 |
| Nominālā strāva (AC) | [A] | 5,2 |
| Nominālā strāva (DC) | [A] | 8,3 |
| Elektriskās izolācijas klase | | I |
| Korpusa aizsardzības pakāpe (IP) | | IP23M |
| Veiktspējas klase | | G1 |
| Kvalitātes klase | | A |
| MEHĀNISKAIS DZINĒJS | | |
| Tips | | CP188F |
| Cilindru skaits | | 1 |
| Taktu skaits | | 4 |
| Degvielas veids | | Bezsvina benzīns |
| Eļļas veids | [SAE] | 10W-40 |
| Degvielas patēriņš (pie 75 % slodzes) | [l/h] | 4,27 |
| Dzinēja tilpums | [cm ³] | 389 |
| Nominālā jauda | [kW] | 7,5 |
| Nominālais griešanās ātrums | [min ⁻¹] | 3600 |
| Griešanās ātrums tukšgaitā | [min ⁻¹] | 1800 ± 100 |
| Dzesēšana | | Ar gaisu |
| Kompresijas pakāpe | | 8,5:1 |
| Degvielas tvertnes tilpums | [l] | 25 |
| Degvielas tvertnes tilpums | [l] | 1,1 |
| Aizdedzes sveces tips | | F7RTC |
| IERĪCE | | |
| Gabarīta izmēri | [mm] | 680 x 510 x 540 |
| Svars | [kg] | 85 |
| Darba temperatūras diapazons | [°C] | 0 – +40 |
| Maksimālais darba augstums | [m v.j.l.] | 1000 |
| Trokšņa līmenis | | |
| akustiskais spiediens L _{pa} ± K | [dB(A)] | 75,0 ± 2,62 |
| akustiskā jauda L _{wa} ± K | [dB(A)] | 93,7 ± 2,62 |

CHARAKTERISTIKA STROJE

Elektrický generátor je elektromechanické zařízení, v němž se mechanická energie přetváří na energii elektrickou. Elektrický generátor se skládá ze spalovacího motoru a dynamu, které jsou navzájem propojeny. Správná, bezporuchová a bezpečná práce stroje závisí na správném provozování, proto si

před zahájením práce se strojem přečtěte celý návod a zachovejte ho.

Za škody, které vznikly v důsledku nedodržování bezpečnostních předpisů a pokynů obsažených v tomto návodu, dodavatel neodpovídá.

VYBAVENÍ

Generátor je prodáván v kompletním stavu a nevyžaduje montáž. V motoru generátoru se nachází olej v takovém množství, jaké je třeba na údržbu motoru. **POZOR!** Před prvním spuštěním doplňte olej na příslušnou hladinu. Spolu s generátorem je dodán klíč ke svíčkám.

BEZPEČNOSTNÍ POKYNY

Obecné bezpečnostní pokyny

Dodržujte bezpečnou vzdálenost dětí a generátoru.

Před zahájením práce se seznámte s označením generátoru obsahem etiket a obsahem výstražných nálepek.

Palivo je výbušné a snadno se vznítí. Nedoplňujte palivo během činnosti generátoru. Nekufte během doplňování paliva. Nedoplňujte palivo poblíž plamenů.

Nestáchejte palivo.

Výpary z paliva jsou nebezpečné, palivo připravujte a doplňujte v dobře větraných prostorách.

Některé části spalovacího motoru mohou být horké, čímž může dojít k popáleninám. Dbejte na výstražné značky viditelné na generátoru.

Generátor přenášejte pouze pomocí rukojetí k tomu určených. Nedotýkejte se povrchů generátoru, které se nahřívají během práce – existuje nebezpečí popálením.

Emise a výfukové plyny jsou toxické. Nepoužívejte generátor v nevětraných interiérech. Při provozování ve větraných interiérech učinite dodatečná opatření k zamezení požáru nebo výbuchu. Provozujete-li generátor ve venkovních prostorách, dbejte na to, aby nestál poblíž oken, dveří nebo přívodů ventilace. Emise se mohou dostat dovnitř a mohou být nebezpečné. Seznámte se s obsahem výstražných nálepek a symbolů na generátoru. Provéřte jejich význam v návodu k obsluze.

Bezpečnost elektrického systému

Dříve než začnete generátor provozovat, zkontrolujte jeho elektrické vybavení (včetně zástrček a vodičů) a ujistěte se, zda nejsou poškozené.

Generátor nepřipojujte k žádnému jinému zdroji elektrické energie. Je přísně zakázáno připojovat generátor k veřejné elektroenergetické síti 230 V / 50 Hz.

Ochrana před úrazem elektrickým proudem je závislá na fungování jističe, který je určen zvlášť pro tento generátor. Pokud je nutné jistič vyměnit, vyměňte jej za jistič s týmiž jmenovitými hodnotami a touž pracovní charakteristikou.

Z důvodu vysokého mechanického pnutí používejte pružné vodiče izolované tvrdou gumou (dle normy IEC 60245-4) nebo obdobné.

Používáte-li prodlužovací kabely, dbejte na to, aby byly uzpůsobeny k práci mimo uzavřené prostory. Činný odpor prodlužovacích vodičů nemůže překročit 1,5 Ω. Vodič nemůže být delší než 60 m pro příčný řez kabelu 1,5 mm², 100 m, pro příčný řez kabelu 2,5 mm².

Generátor je nutné uzemnit, pokud budou do jeho zásuvek připojeny elektrické přístroje vyžadující uzemnění. Takové zařízení má napájecí kabel vybavený ochranným vodičem. Připojení k uzemnění musí provést kvalifikovaný elektrikář podle místních předpisů o uzemnění elektrických zařízení.

Pozor: Lokální předpisy mohou omezit místa pro provozování generátorů. Při provozování generátoru dodržujte místní předpisy bezpečnosti práce s elektrickými přístroji.

Pozor: Bude-li generátor doplněn dalším elektrozařízením, provozovatel musí splnit požadavky na bezpečnost podle toho, jaké jsou v této instalaci použity stávající ochranné prostředky, a dodržet platné předpisy.

Generátor nepřetěžujte. Většina elektrozařízení má při spuštění větší příkon než jmenovitý výkon. Příkon větší než jmenovitý výkon generátoru, ale nepřekračující příkon maximální, nemůže být využíván déle než 5 minut v režimu nárazové práce S2. Znamená to, že po 5 minutách činnosti v tomto režimu je třeba generátor zastavit a nechat ho zcela vystydnout. Pokud příkon získávaný generátorem nepřekračuje jeho jmenovitý výkon, může generátor pracovat v trvalém provozu S1.

Do zástrček generátoru nepřipojujte rozdvójky či vidlice. Pokud je přece jen použijete, seřte příkon všech spotřebičů připojených ke generátoru. Suma příkonu spotřebičů nemůže překročit jmenovitý výkon generátoru.

Bezpečnost provozu

Generátor musí stát na vodorovné tvrdé ploše na stabilním podkladu. Provozovaný generátor musí mít kolem sebe alespoň 1 metr volného prostoru.

Před připojením elektrického spotřebiče musí generátor dosáhnout jmenovité otáčky. Před vypnutím generátoru vypněte elektrický spotřebič; má-li spotřebič pohyblivé části, počkejte, až se zcela zastaví a pak vytáhněte zástrčku napájecího kabelu spotřebiče ze zásuvky generátoru.

Nepřekračujte maximální rychlost otáček motoru. Překročením maximální rychlosti otáček motoru můžete poškodit generátor a může dojít k úrazu operátoru.

Elektrický generátor nesmí být skladován ani provozován na vlhkém místě nebo v prostředí, kde se vyskytují elektricky vodivé materiály (nesmí se např. stavět na kovových površích). Nevystavujte generátor účinkům atmosférických srážek. Neprovozujte generátor vystavený účinkům atmosférických srážek.

Generátor není určen k provozování v potencionálně hořlavém nebo výbušném ovzduší.

Plyny a emise jsou natolik horké, že mohou způsobit vznícení některých materiálů. Neprovozujte generátor poblíž hořlavin.

Generátor nemůže být používán, pokud budou zjištěny poškozené nebo jinak poničené jeho součásti.

Generátor v chodu nenechávejte bez dozoru anebo pod dohledem nezletilých či nevyškolených osob při obsluze zařízení. Ihned elektrický generátor vypněte, zjistíte-li

- změny rychlosti otáček motoru,

- přehřátá zařízení připojená ke generátoru,
- jiskření,
- kouř nebo plameny šlehající ze zařízení,
- nežádoucí vibrace.

Pravidelně kontrolujte systém přívodu paliva. Zjistíte-li, že dochází k protékání, předejte zařízení do autorizovaného servisu. Před připojením elektrických zařízení vyčkejte, až motor dosáhne nominální otáčky.

Všechny opravy musejí být provedeny v autorizovaném výrobním servisu.

Během chodu motoru nesmí dojít palivo!

Nezakrývejte ventiláčnį vstup a výstup, a to ani tehdy, když je generátor v klidu.

Před dopravou generátoru vyprázdněte palivovou nádrž.

PRÍPRAVA K ČINNOSTI

POZOR! Před každým spuštěním generátoru patřičně zkontrolujte.

DŮLEŽITÁ POZNÁMKA! Generátor je dodáván pouze s malým množstvím oleje v převodové skříní. Před prvním spuštěním generátoru doplňte olej. Hladinu oleje pravidelně kontrolujte a je-li třeba, doplňte. Spuštění generátoru bez oleje nebo s příliš malým množstvím oleje v převodové skříní způsobí neodvratitelné poškození motoru.

Zjišťování hladiny oleje

Otevřete zátku plnicího hrdla oleje. Zátka je vybavena měrkou oleje.

Hladina oleje by se měla nacházet mezi horním a dolním okrajem označeného úseku měrky. Podle potřeby doplňte olej na příslušnou úroveň hladiny dle obrázku (II).

Používejte kvalitní olej pro čtyřdobé (čtyřtákní) spalovací motory s viskozitou uvedenou v tabulce s technickými parametry. Uzavřete zátku plnicího hrdla oleje.

Pozor! Během doplňování oleje musí stát generátor na vodorovné ploše. Je-li generátor nakloněn, přesuňte jej na vodorovný povrch, počkejte alespoň 30 minut, aby se stabilizovala hladina oleje.

Pozor! K doplňování oleje použijte nejlépe trychtýř a/nebo odlivku. Snížíte tím riziko rozšpláchnutí oleje. Pokud dojde k rozšpláchnutí oleje, dobře vytřete zbytky oleje před spuštěním generátoru.

Pozor! Generátor je vybaven senzorem hladiny oleje, který zabrání spuštění mechanického motoru v případech, kdy je hladina oleje v nádrži příliš nízká. Je-li pokus o spuštění generátoru neúspěšný, zkontrolujte hladinu oleje.

Doplňování paliva

Doporučené palivo, bezolovnatý benzín s oktanovým číslem vyšším než 93.

Používejte palivo a olej zbavený všech nečistot, určený pro čtyřtákní motory. Používejte výrobky vysoké kvality. Prodloužíte tím životnost motoru.

Nenaplňujte nádrž motoru nad značku plné nádrže. Ponechte volné místo mezi hladinou paliva a horní stěnou palivové nádrže.

K doplňování paliva použijte nejlépe trychtýř a/nebo odlivku. Snížíte tím riziko rozšpláchnutí. Pokud se při doplňování pali-

vo rozlije, před spuštěním generátoru důkladně vytřete zbytky paliva.

Během doplňování paliva je zakázáno kouřit.

Otočte víčko plnicího hrdla paliva ve směru proti chodu hodinových ručiček a sundejte je z hrdla. Víčko má dvě drážky, které musejí zapadnout do dvou výřezů v plnicím hrdle paliva (III). Víčko zavřete otočením nadoraz ve směru chodu hodinových ručiček. Pouze takovým způsobem můžete víčko namontovat nebo odmontovat.

Uvnitř plnicího hrdla paliva je palivový filtr (IV), který slouží k zadržení části mechanických nečistot, které se mohou objevit v palivu. Vždy naplňujte nádrž pouze s namontovaným palivovým filtrem.

Objem palivové nádrže je uveden v tabulce. Nádrž je vybavena mechanickým ukazatelem hladiny paliva (V). Pokud se ukazatel nachází blízko značky „E“, znamená to, že nádrž je prázdná. Pokud je ukazatel v blízkosti značky „F“, znamená to, že nádrž je plná.

Uzemnění generátoru

Vodič spojující instalaci uzemnění s generátorem připojte k označenému místu na generátoru. Připojení generátoru k zemní instalaci musí provést pracovník s příslušnou odbornou způsobilostí elektrikáře.

Montáž koleček a rukojeti

Rám generátoru byl přizpůsoben montáži koleček a rukojeti. Nejsou nutné pro správné používání generátoru, ale usnadňují dopravu generátoru na kratší vzdálenosti. Při montáži kol nejprve upevněte nápravu pomocí matic (VI). Na hřidel generátoru vložte distanční objímky a kolo. Upevněte je na nápravu pomocí matice (VII). Na každé kolo vložte ozdobný kryt. Na druhou stranu rámu upevněte podstavce, přišroubujte je pomocí šroubů a matic (VIII). Podstavce slouží k vyrovnání generátoru po montáži kol.

K horní části rámu, na straně podstavců upevněte rukojeti pomocí šroubů a matic (IX). Dbejte na to, aby se rukojeti po montáži skládaly dovnitř. Ušetří to místo, kdy není generátor přemísťován.

POZOR! Pneumatiky kol napumpujte. Nepřekračujte jmenovitý tlak zjištělný z boční části pneumatiky. Kola jsou určena pouze pro dopravu generátoru, když je veden pěšky. Nepřipojujte generátor za žádná vozidla.

Po ukončení přípravných činností můžete přistoupit ke spuštění generátoru.

OBSLUHA GENERÁTORU

Spuštění spalovacího motoru

Než spustíte generátor, vypněte všechny elektrické přístroje ze zásuvek v generátoru.

Motor generátoru lze spustit dvěma způsoby: pomocí elektrického spouštěče napájeného z akumulátoru nebo pomocí ručního spouštěče startovacím lankem.

Generátor je dodáván s odpojeným akumulátorem, aby se zamezilo náhodnému zapnutí generátoru a aby nedošlo ke zbytečnému vybíjení akumulátoru. Akumulátor vyndejte z podstavce odepnutím svorky elastické pásky (X). Ze svorky kabelu odstraňte plášť, svorku upevněte pomocí šroubu a matice ke

svorce akumulátoru (XI). Nasuňte plášť na svorku kabelu a akumulátoru (XII). Akumulátor upevněte elastickou páskou k rámu generátoru.

Otevřete palivový ventil otočením do polohy „ON“ (XIII).

Vypínač motoru nastavte do polohy odpovídající jmenovitému napětí, které bude využíváno (XIV). Vypínač má příslušné polohy: poloha označená jako 230 V odpovídá napětí v zásuvkách 230 V/50 Hz, poloha označená jako 400 V odpovídá napětí v zásuvce 400 V/50 Hz. Prostřední poloha označuje vypínač ve vypnuté pozici.

Uzavřete škrťací klapku uvedením páky sání nadoraz ve směru označení „OFF“ (XV).

Otočte klíčkem elektrického spouštění z polohy 0 do polohy 1 (XVI). Pokud nebude slyšet činnost spouštěče, může to znamenat, že akumulátor je vybitý. Taková situace může nastat při prvním spuštění nebo novém spuštění po dlouhé době, kdy byl generátor v klidu. Nebude-li možné využít elektrické spouštění, použijte spouštění manuální.

Několikrát, plynule zatáhněte za startovací lanko, až pocítíte doraz způsobený kompresí motoru – pak zatáhněte prudším, rázným pohybem (XVII).

Zasuňte rukojeť lanka plynulým pohybem, až bude zcela schovaná v krytu generátoru. Nepouštějte rukojeť lanka, aby se prudce schovala v krytu. Takový postup může poškodit startér. Se zahříváním motoru postupně otevírejte škrťací klapku změnou polohy páčky sání ve směru „ON“. Po každé změně polohy páčky sání vyčkejte, až motor bude v plynulém chodu. Rychlost vrácení páčky sání do polohy zpět závisí na atmosférických podmínkách, v jakých je motor spouštěn. Čím nižší je teplota okolí, tím musí být návrat pomalejší.

Generátor má voltmetr, který umožňuje zjistit, jaké přibližné napětí generátoru je využíváno.

Připojení elektrických zařízení ke generátoru

POZOR! Nepřipojujte ke generátoru elektrická zařízení se jmenovitým výkonem vyšším než jmenovitý výkon generátoru. Připojte-li více než jedno zařízení, jejich celkový jmenovitý výkon musí být nižší než jmenovitý výkon generátoru.

POZOR! Zkontrolujte, zda hodnoty elektrozařízení připojených ke generátoru jsou tytéž jako elektrické hodnoty generátoru. POZOR! Nelze zároveň napájet elektrické přístroje ze zásuvek 230 V a zásuvky 400 V. Lze pouze využít jednu zástrčku: buď 230 V nebo 400 V.

Spusťte motor podle postupu uvedeného v bodě „*Spuštění spalovacího motoru*“

Ujistěte se, zda připojená elektrozařízení jsou vypnuta. Zvedněte víko zásuvky a zasuněte zástrčku napájecího kabelu spotřebiče do proudové zásuvky generátoru (XVIII).

Zapněte spotřebič tak, že přepnete vypínač do pozice „zapnutý“.

Pozor! Je-li připojen více než jeden spotřebič, ten další zapněte až tehdy, když ten předešlý bude ve stavu normálního chodu, tedy např. dosáhne jmenovité otáčky, zahřeje se na jmenovitou teplotu atd.

Každá ze zástrček má zvláštní jištění proti požáru. Pokud by došlo k přetížení, např. v důsledku příliš vysokého příkonu, bude odpojen přívod proudu ze zástrčky generátoru, avšak spalovací motor bude nadále v chodu. Přetížení signalizuje

činnost jističe. V případě 230 V a 12 V je to „vybití“ jističe a v případě zástrčky 400 V je to je to přepnutí jističe do dolní polohy. V takovém případě vypněte pomocí vypínače každý ze spotřebičů těchto připojených zástrček ke generátoru, u nichž bylo signalizováno přetížení, odpojte spotřebič od el. zástrček generátoru, počkejte až generátorový systém vystydne a poté stiskněte tlačítko jističe. Pokud se reakce jističe bude opakovat, vypněte pomocí vypínačů všechny spotřebiče připojené ke generátoru a vytáhněte jejich zástrčky z el. zásuvek generátoru. Zastavte generátor a vyčkejte, až vystydne. Zjistěte, zda součet nominálního výkonu všech spotřebičů připojených ke generátoru nepřekračuje nominální výkon generátoru. Je-li to třeba, odpojte některé spotřebiče. Zkontrolujte, zda přívoody vzduchu a/nebo ventilační šterbiny nejsou zablokovány. Zkontrolujte, zda se poblíž generátoru nevyskytují předměty, které by mohly zablokovat přívod vzduchu a/nebo větracích šterbin. Po provedení stiskněte/přesuňte jističe a znovu zapněte generátor podle postupu při startu.

POZOR! Jistič se může aktivovat při spouštění zatížení, což je způsobeno tím, že většina spotřebičů vykazuje při uvádění do provozu vyšší příkon než jmenovitý výkon spotřebiče. Není-li spotřebič poškozen, může to znamenat, že není vhodný pro napájení z generátoru.

POZOR! Pokud se zároveň se zásuvkami se střídavým proudem používá zásuvka se stejnosměrným proudem, zohledněte při sumarizaci příkon motoru připojeného k této zásuvce.

Zastavení motoru

Vypněte spotřebič připojený ke generátoru pomocí jeho vypínače.

Odpojte spotřebič od generátoru, vytáhněte zástrčku napájecího kabelu z el. zásuvky generátoru.

Vypínač motoru přepněte do polohy „vypnuto“ - „O“.

Vyčkejte, až se otáčky motoru zastaví.

Uzavřete palivový ventil otočením do polohy „OFF“.

POZOR! Bude-li nutné okamžitě, nouzově zastavit motor, dejte vypínač do polohy „O“.

Práce ve velké výšce

Karburátor namontovaný v generátoru byl navržen tak, aby správně fungoval ve výšce, která nepřekračuje hodnotu v tabulce s technickými parametry. Pokud musíte pracovat ve větší výšce, obraťte se na autorizovaný servis, který provede úpravu karburátoru. I po úpravě karburátoru však počítejte s poklesem výkonu spalovacího motoru, čehož následkem je i pokles výkonu generátoru o 3,5 % na každých 300 metrů výšky nad limit uvedený v tabulce. Snížení výkonu bude citelnější u generátoru bez upraveného karburátoru. Snížení výkonu je spojeno se řidším vzduchem ve vyšších polohách nad mořem.

ÚDRŽBA A TECHNICKÉ KONTROLY

V záruční době nemůže uživatel zařízení rozmontovat ani vyměnit jiné součásti nebo díly než dále uvedené, protože tím ztratí garanční oprávnění. Veškeré závady zjištěné při technické kontrole nebo během chodu jsou podnětem k provedení servisní opravy.

Po ukončení práce očistěte kryt, ventilační šterbiny, prepínače,

dotatečnou rukojeť a ochranný plášť např. proudem vzduchu (s tlakem nejvýše 0,3 MPa), štětcem nebo suchým hadříkem bez použití chemických prostředků a čistících prostředků. Nástroje a rukojeti očistíte suchým čistým hadříkem.

Pravidelné kontroly

Provádějte pravidelné prohlídky a údržbu dále uvedených součástí generátoru.

POZOR! Všechny údržbařské práce provádějte při vypnutém zařízení, vyloučeném z provozu. Odpojte také veškerá elektrická zařízení od generátoru.

POZOR! Pokud průběh nějaké servisní činnosti není níže popsán, znamená to, že k vykonání této činnosti je třeba odevzdat zařízení do specializovaného servisu.

POZOR! Používáte-li při čištění rozpouštědlo, vyhýbejte kontaktu pokožkou a očima. Používejte prostředky osobní ochrany.

| Prvek | Poznámky | Před každým spuštěním | Po prvním měsíci chodu nebo po prvních 20 hodinách chodu | Každé 3 měsíce nebo po 50 hodinách chodu | Každých 12 měsíců nebo po 100 hodinách chodu |
|----------------------------------|----------------------------------------|-----------------------|----------------------------------------------------------|------------------------------------------|----------------------------------------------|
| Úroveň oleje v převodovce motoru | Zkontrolujte | X | | | |
| | Vyměňte | | X | | X |
| Vzduchový filtr | Zkontrolujte | X | | | |
| | Vyčistěte | | X | X(*) | |
| Zapalovací svíčka | Čištění. Je-li to nutné, vyměňte | | | | X |
| Filtr přívodu paliva | Zkontrolujte. Je-li to nutné, vyměňte. | | | | X |
| Instalace paliva | Kontrolu utěsnění a poškození. | X | | | |
| | Vyměňte | Každé dva roky | | | |
| Odstaňování uhlénného nánosů | Kontrolujte častěji, je-li to nutné | | | | X |
| Motor | Čištění a regulace ventilů a válců | | | | Každých 125 hodin |

(*) Je-li generátor provozován v prašném prostředí, doporučujeme provádět častěji.

Doporučujeme každé tři roky vyměnit palivovou nádrž. Budou-li zjištěny jakékoli netěsnosti v palivové instalaci, generátor se nesmí používat.

Údržba vzduchového filtru (XIX)

POZOR! Generátor neprovozuje bez řádně namontovaného vzduchového filtru nebo s poškozeným vzduchovým filtrem. V opačném případě může spalovací motor nasát nečistoty, které

by v normálních podmínkách zadržel filtr. Nečistoty mohou vést k poruchám činnosti generátoru, i k jeho poškození.

Otočte tlačítko a odstraňte kryt filtru. Vyměňte filtr a očistěte jej v nehořlavém rozpouštědle, načež rozpouštědlo dobře vytlačte. Napustěte filtr čistým motorovým olejem a vytlačte jej tak, aby zůstal vlhký.

Nasaďte filtr na místo a upevněte víko pomocí otočného tlačítka.

Údržba zapalovací svíčky

Odpojte vodič od svíčky.

Vysroubujte zapalovací svíčku klíčem na svíčky (XX).

Drátěným kartáčem očistěte elektrody z uhlénného nánosů (zbytků ze spalování).

Zkontrolujte vzdálenost mezi elektrodami. Má být od 0,7 mm do 0,8 mm. (XXI)

Budou-li zjištěny propálené elektrody nebo prasklé keramické povrchy, nahraďte svíčky novými.

Našroubujte svíčky. Připojte vodič ke svíčce.

Výměna motorového oleje

POZOR! Výměna motorového oleje provádějte nejlépe ihned po zastavení motoru. Olej je tehdy nejčistší a nejrychleji se stočí do převodové komory motoru.

Při výměně oleje zachovejte opatrnost. Ihned po zastavení motoru je olej rozehřátý a může způsobit popálení.

Olejová nádrž je vybavena vypouštěcím otvorem. Pod vypouštěcí otvor postavte nádobu s objemem větším než je objem olejové nádrže.

Pomocí klíče vysroubujte zcela vypouštěcí ventil (XXII). Vypusťte olej do nádoby a poté klíčem uzavřete vypouštěcí ventil. Utřete dosucha zbytky oleje.

Doplňte olej – postupujte podle pokynů obsažených v bodě „Zjišťování hladiny oleje“.

POZOR! Opořezávaný motorový olej zneškodněte podle místních předpisů. Je zakázáno vylévat motorový olej do kanalizace.

Údržba filtru přívodu paliva

Vyměňte zátku přívodu paliva. Vytáhněte filtr přívodu paliva. Očistěte filtr přívodu paliva extrakčním benzínem. Osušte měkkým, čistým hadříkem. Namontujte filtr do otvoru přívodu paliva. Namontujte kryt přívodu paliva.

POZOR! Stěny filtru jsou vyrobeny z jemné sítky. Buďte opatrní při její údržbě, aby se nepoškodila. Pokud se filtr poškodí, před obnovením chodu jej vyměňte za nový, nepoškozený.

Skladování generátoru

Budete-li generátor skladovat krátkou dobu (nejvýše 10 dní), zastavte spalovací motor, odpojte od něj všechny spotřebiče a uzavřete palivový ventil.

Budete-li generátor skladovat déle než 10 dní, postupujte podle těchto pokynů:

Nastavte vypínač motoru do polohy „vypnuto“ - „O“.

Odsroubujte kryt přívodu paliva, odstraňte z nádrže palivo - můžete to provést pomocí příslušné pumpičky. Namontujte kryt přívodu paliva.

Spusťte motor podle postupu uvedeného v bodě „Spuštění spalovacího motoru“.

Nepřipojujte žádné spotřebiče, nechte motor pracovat až do okamžiku, kdy se zastaví z důvodu nedostatku paliva. Doba chodu bude záviset na množství paliva, které zbylo v nádrži a

palivové instalaci.

Nastavte vypínač motoru do polohy „vypnuto“ - „O“.

Dejte palivový ventil do polohy „OFF“.

Vyšroubujte zapalovací svíčku, do válce nalijte přes montážní otvor objem jedné lžice motorového oleje s viskozitou uvedenou v tabulce s technickými parametry.

Našroubujte zapalovací svíčku. Zatáhněte za startovací lanko tak, aby motor vykonal několik otáček; umožní to promazání vnitřku pístu. Přestaňte tahat za startovací lanko v okamžiku, kdy pocítíte doraz (kompresi).

Bez ohledu na dobu skladování je vždy třeba

vyčistit vnější části generátoru měkkým hadříkem, měkkým kartáčem nebo proudem stlačeného vzduchu s tlakem nejvýše 0,3 MPa. Obzvláště dbejte na to, aby ventilační otvory měly volný průchod.

Generátor skladujte ve vodorovné poloze.

Generátor skladujte v suchém, dobře větraném místě, pod střechou.

Doprava generátoru

DŮLEŽITÉ! Generátor vždy dopravujte ve stavu se zastaveným spalovacím motorem a odpojenými spotřebiči.

Na menší vzdálenosti, např. během přenášení generátoru v místě provozování, generátor při přenášení držte za rám.

Budte opatrní, generátor nenakláňte a nehoupejte jím, abyste nerozlévali palivo. Generátor může být horký, zachovejte opatrnost, abyste se vyhnuli možným popáleninám.

Při převozu na větší vzdálenosti připravte generátor k dopravě s dodržением postupu uvedeného v bodě „Skladování generátoru“. Generátor dopravujte ve vodorovné poloze. K jeho zajištění před převrácením při dopravě použijte popruhy.

Náhradní díly

Podrobný seznam náhradních dílů k výrobku se nachází v části „Ke stažení“ na výrobním listu, na webových stránkách TOYA SA: toya24.pl.

 Tento symbol informuje, že je zakázáno likvidovat použité elektrické a elektronické zařízení (včetně baterií a akumulátorů) společně s jiným odpadem. Použité zařízení by mělo být shromažďováno selektivně a odesíláno na sběrné místo, aby byla zajištěna jeho recyklace a využití, aby se snížilo množství odpadu a snížil stupeň využívání přírodních zdrojů. Nekontrolované uvolňování nebezpečných složek obsažených v elektrických a elektronických zařízeních může představovat hrozbu pro lidské zdraví a způsobit negativní změny v přírodním prostředí. Domácnost hraje důležitou roli při přispívání k opětovnému použití a využití, včetně recyklace použitého zařízení. Další informace o vhodných způsobech recyklace Vám poskytne místní úřad nebo prodejce.

TECHNICKÉ ÚDAJE

| Typ generátoru | | YT-85460 |
|------------------------------------|----------------------|--------------------|
| Parametr | Měrná jednotka | Hodnota |
| DYNAMO | | |
| Jmenovité napětí | [V] | AC 230 |
| | [V] | A C 400 (3P/N/PE) |
| | [V] | DC 12 |
| Jmenovitá frekvence | [Hz] | 50 |
| Jmenovitý výkon generátoru COP | [W] | 4250 |
| Maximální výkon (S2 5 min) | [W] | 5500 |
| Účinnost | | 1,0 |
| Jmenovitý proud (AC) | [A] | 5,2 |
| Jmenovitý proud (DC) | [A] | 8,3 |
| Třída elektrické izolace | | I. |
| Míra ochrany krytu (IP) | | IP23M |
| Výkonnostní třída | | G1 |
| Třída kvality | | A |
| MECHANICKÝ MOTOR | | |
| Typ | | CP188F |
| Počet válců | | 1 |
| Počet fází | | 4 |
| Druh paliva | | Bezolovnatý benzín |
| Druh oleje | [SAE] | 10W-40 |
| Spotřeba paliva (při 75% zatížení) | [l/h] | 4,27 |
| Objem motoru | [cm ³] | 389 |
| Jmenovitý výkon | [kW] | 7,5 |
| Jmenovitě otáčky | [min ⁻¹] | 3600 |
| Otáčky volnoběhu | [min ⁻¹] | 1800 ± 100 |
| Chlazení | | vzduchem |
| Stupeň komprese | | 8,5 : 1 |
| Objem palivové nádrže | [l] | 25 |
| Objem olejové nádrže | [l] | 1,1 |
| Typ zapalovací svíčky | | F7RTC |
| STROJ | | |
| Vnější rozměry | [mm] | 680 x 510 x 540 |
| Váha | [kg] | 85 |
| Rozsah pracovní teploty | [°C] | 0 ÷ +40 |
| Maximální výška práce | [m n. m.] | 1 000 |
| Hladina hluku | | |
| akustický tlak L _{wa} ±K | [dB(A)] | 75,0 ± 2,62 |
| akustický výkon L _{wa} ±K | [dB(A)] | 93,7 ± 2,62 |

CHARAKTERISTIKA ZARIADENIA

Elektrický zdrojový agregát je elektromechanické zariadenie, v ktorom sa mechanická práca premieňa na elektrické napätie. Elektrický zdrojový agregát sa skladá z dvoch so sebou spolupracujúcich jednotiek: spaľovacieho motora a generátora el. napätia. Správne, bezporuchové a bezpečné fungovanie zariadenia závisia od toho, či sa zariadenie správne používa, preto:

Predtým, než začnete zariadenie používať, oboznámte sa s celou používateľskou príručkou a náležite ju uchovajte.

Za prípadné škody, ktoré vzniknú následkom nedodržovania bezpečnostných pokynov a odporúčaní, ktoré sú uvedené v tejto príručke, výrobca ani dodávateľ nezodpovedá.

VBAVENIE

Agregát sa predáva v kompletnom stave a nie je potrebná montáž. Avšak v motore agregátu je iba také množstvo oleja, ktoré je potrebné na zakonverzovanie motora. **POZOR!** Pred prvým spustením doplňte olej na potrebnú úroveň. Spolu s agregátom je dodaný aj kľúč na sviečku.

BEZPEČNOSTNÉ POKYNY

Všeobecné bezpečnostné pokyny

Chrňte deti! Deti sa musia vždy nachádzať v bezpečnej vzdialenosti od agregátu.

Pred začatím práce sa oboznámte s označeniami na agregáte ako aj s obsahom výstražných znakov.

Palivo je výbušné a ľahko sa vznieti. Nedoplňajte palivo, keď je agregát spustený. Počas dopĺňania paliva nefajčite. Nedoplňajte palivo v blízkosti plameňa.

Palivo nerozlievajte.

Výpary paliva sú nebezpečné, palivo pripravuje a doplňajte iba v dobre vetraných miestach.

Niektoré časti spaľovacieho motora môžu byť horúce a môžu spôsobiť popálenie. Všímajte si varovania a výstrahy uvedené na agregáte.

Agregát prenášajte iba pomocou na to určených držiakov. Nedotýkajte sa povrchov agregátu, ktoré sa počas práce zohrievajú, hrozí riziko popálenia.

Spaliny a výfukové plyny sú toxické. Agregát nepoužívajte v miestnostiach bez vetrania. V prípade, ak sa agregát používa vo vetraných miestnostiach, musia sa prijať dodatočné opatrenia predchádzajúce požiarom a výbuchom. V prípade, ak sa agregát používa vonku, zabezpečte, aby nebol postavený v blízkosti okien, dverí a vstupných otvorov vetrania. Spaliny sa môžu dostať do miestnosti a spôsobiť ohrozenie.

Oboznámte sa s obsahom výstražných etiek a symbolov, ktoré sú uvedené na agregáte. Oboznámte sa s ich významom v používateľskej príručke.

Elektrická bezpečnosť

Predtým, než agregát začnete používať, najprv skontrolujte agregát a elektrické vybavenie (vrátane zástrčiek a káblov) a uistite sa, či nie sú poškodené.

Agregát nie je určený na pripojenie k akémukoľvek inému zdroju el. napätia. Je prísne zakázané pripájať agregát k bežne používaným el. zásuvkám 230 V / 50 Hz.

Ochrana pred zásahom el. prúdom závisí od funkčnosti ističa, ktorý je špeciálne zvolený podľa daného typu agregátu. Ak sa istič musí vymeniť, vymeňte ho na taký istý istič, tzn. s takými istými menovitými parametrami a charakteristikou funkčnosti, ako pôvodný istič.

Vzhľadom na veľké mechanické napnutia, používajte elastické káble izolované tvrdou gumou (podľa normy IES 60245-4) alebo ekvivalentné.

Ak musíte používať predlžovacie káble, nezabúdajte, že to musia byť predlžovacie káble určené na používanie vonku, v nezatvorených miestnostiach. Odpor použitých predlžovacích káblov nemôže presiahnuť 1,5 Ω. Celková dĺžka kábla nemôže presiahnuť 60 m, v prípade kábla s prierezom (vodičov) 1,5 mm², a 100 m, v prípade kábla s prierezom (vodičov) 2,5 mm². Agregát uzemnite, ak k napájacej zásuvke agregátu bude pripojené zariadenie, ktoré musí byť uzemnené. Také zariadenie má napájací kábel s tretím, ochranným kolíkom (vodičom). Uzemnenie môže urobiť iba kvalifikovaný elektrikár, podľa miestnych predpisov a noriem, ktoré sa týkajú uzemňovania elektrických zariadení.

Varovanie! Miesto používania elektrického zdrojového agregátu môže byť miestnymi predpismi a normami obmedzené. Pri používaní generátora dodržiavajte miestne predpisy a normy týkajúce sa elektrickej bezpečnosti.

Varovanie! Používateľ musí v prípade, ak agregát rozširuje inštaláciu, dodržiavať požiadavky a preventívne opatrenia, v závislosti na už existujúcich ochranných prostriedkoch tej inštalácie, ako aj podľa platných predpisov.

Agregát nepreťažujte. Väčšina elektrických zariadení počas štartovania spotrebúva viac el. energie, než jej menovitý príkon. Výkon presahujúci menovitý výkon agregátu, ale nepresahujúci maximálny výkon, nemôže byť využívaný dlhšie než 5 minút v režime dočasnej práce S2. Znamená to, že agregát po 5 minútach používania v tomto režime musíte vypnúť a nechajte ho úplne vychladnúť. V prípade, ak príkon zariadení napájaných z agregátu nepresahuje menovitý výkon agregátu, agregát sa môže používať v režime neustálej práce S1.

Neodporúčame používať rozvodky pripojené k el. zásuvke agregátu. Avšak ak sa také zariadenie používať, sčítajte príkon všetkých spotrebičov, ktoré sú k agregátu pripojené. Suma príkonu všetkých spotrebičov nemôže presahovať menovitý výkon generátora.

Bezpečnosť používania

Agregát musí stáť na plochom, rovnom, tvrdom a stabilnom podklade. Okolo používaného (spusteného) agregátu zabezpečte minimálne 1 meter voľného priestoru.

Predtým, než k agregátu pripojíte spotrebič, agregát sa dosiahnuť menovité otáčky. Pri vypínaní agregátu najprv vypnite spotrebič, ak má daný spotrebič pohyblivé časti, počkajte, kým sa úplne nezastaví, následne vytiahnite zástrčku napájacieho kábla spotrebiča z el. zásuvky agregátu.

V žiadnom prípade nepresahujte maximálnu uhlovú rýchlosť motora. Prípadné presiahnutie maximálnej uhlovej rýchlosti motora môže viesť k poškodeniu agregátu a spôsobiť úraz osobám obsluhujúcim zariadenie.

Elektrický zdrojový agregát sa nesmie uchovávať ani používať vo vlhkom prostredí alebo v prostredí silno vodiacom elektrický prúd (napr. nesmie stáť na kovových povrchoch).

Agregát nevystavujte na pôsobenie poveternostných podmienok. Nepoužívajte agregát, ktorý je vystavený na pôsobenie

povertelných podmienok.

Agregát nie je určený na používanie v potenciálne horľavej alebo výbušnej atmosfére.

Výfukové plyny alebo spaliny sú dostatočne horúce, aby mohli zapáliť niektoré materiály. Nepoužívajte agregát v blízkosti horľavých materiálov.

Agregát nepoužívajte, ak si všimnete akékoľvek poškodené alebo zničené diely.

Spustený agregát nenechávajte bez dozoru alebo pod dohľadom nepoistených osôb alebo osôb, ktoré neboli poučené o spôsobe používania zariadenia.

Elektrický zdrojový agregát okamžite vypnite, ak si všimnete:

- zmeny uhlovej rýchlosti motora,
- prehriatie spotrebičov pripojených k agregátu,
- iskrenie,
- dym alebo plamene vychádzajúce zo zariadenia,
- nežiaduce, nezvyčajné vibrácie.

Pravidelne kontrolujte palivový systém (systém privádzania paliva). V prípade, ak si všimnete akékoľvek úniky, zariadenie odovzdajte na opravu do autorizovaného servisu.

Predtým, než k agregátu pripojíte spotrebiče, počkajte, kým sa motor zariadenia nerozbehne a nedosiahne menovité otáčky.

Všetky prípadné opravy musí vykonať iba autorizovaný servis výrobcu.

Nikdy nedovoľte, aby sa pri používaní agregátu minulo palivo! Nezakrývajte vstupné a výstupné priechody. Dokonca aj vtedy, keď agregát nie je spustený.

V prípade, ak chcete agregát prepraviť, ešte pred cestou musíte vyprázdniť palivovú nádrž.

PRÍPRAVA PRED POUŽITÍM

POZOR! Procedúru kontroly agregátu vykonajte vždy pred každým spustením.

VAROVANIE! Agregát je dodávaný iba s malým množstvom oleja v prevodovej skriní. Pred prvým spustením agregátu olej doplňte. Množstvo oleja pravidelne kontrolujte, a keď je to potrebné, doplňte. Následkom spustenia agregátu bez oleja alebo s príliš malým množstvom oleja v prevodovej skriní sa motor agregátu nezvratne poškodí.

Kontrola množstva oleja

Odskrutkujte zátku olejovej nádrže. Zátku má merací bajonet. Hladina oleja musí byť medzi horným a dolným limitom, ktorý je vyznačený na mierke bajonetu. V prípade potreby olej doplňte na potrebnú úroveň, tak ako je to predstavené na obrázku (II). Používajte iba kvalitný olej určený na používanie v spaľovacích štvortaktných motoroch s náležitou viskozitou tak, ako je to uvedené v tabuľke s technickými parametrami. Olejovú nádrž zatvorte zaskrutkovaním zátky.

Pozor! Počas dopĺňania oleja agregát musí stáť na plochom a rovnom povrchu. Ak bol agregát sklonený, postavte ho na plochý a rovný povrch, následne počkajte aspoň 30 minút, aby sa hladina oleja stabilizovala.

Pozor! Odporúčame, aby ste na dopĺňanie oleja používali vhodné lieviky. Vďaka tomu znížite riziko rozliatia oleja. V prípade, ak sa olej rozleje alebo vyšplechne, pred spustením agregátu dôkladne poutierajte zvyšky oleja.

Pozor! Agregát má integrovaný snímač úrovne oleja, ktorý v

prípade detekcie príliš nízkej hladiny oleja, nedovoľí spustiť mechanický motor. Ak nemôžete agregát naštartovať, skontrolujte množstvo oleja.

Doplňanie paliva

Odporúčané palivo, bezolovnatý benzín s oktánovým číslom nad 93.

Používajte palivo a olej bez všetkých nečistôt a určené pre štvortaktné motory. Odporúčame používať kvalitné výrobky. Predlži sa trvácnosť motora.

Palivovú nádrž nenapĺňajte nad ukazovateľ plnej nádrže. Medzi hladinou paliva a hornou stenou palivovej nádrže musí zostať voľný priestor.

Odporúčame, aby ste na dopĺňanie paliva používali vhodné lieviky. Vďaka tomu znížite riziko rozliatia. Ak sa počas dopĺňania palivo rozleje alebo vyšplechne, pred spustením agregátu zvyšky paliva dôkladne poutierajte.

Počas dopĺňania paliva v žiadnom prípade nefajčite.

Otočte veko hrdla palivovej nádrže proti smeru pohybu hodinových ručičiek, a následne veko vytiahnite. Veko má dva jazyky, ktoré musia súčasne zapadnúť do dvoch drážok v hrdle palivovej nádrže (III). Veko zatvoríte otočením veka úplne do konca v smere pohybu hodinových ručičiek. Takýmto spôsobom sa veko nádrže zatvára a otvára.

Vo vnútri hrdla palivovej nádrže je filter paliva (IV), ktorý je určený na zachytávanie mechanických nečistôt, ktoré môžu byť v palive. Palivo nalievajte iba cez namontovaný filter v hrdle palivovej nádrže.

Objem palivovej nádrže je uvedený v tabuľke. Nádrž má mechanický ukazovateľ hladiny paliva (V). Ak je ukazovateľ v blízkosti hladiny opísanej znakom „E“, nádrž je prázdna. Ak je ukazovateľ v blízkosti hladiny opísanej znakom „F“, nádrž je plná.

Uzemňovanie generátora

Kábel spájajúci uzemňovaciu inštaláciu a agregát pripojte k označenému miestu na agregáte. Agregát môže k uzemňovacej inštalácii pripojiť iba osoba, ktorá má náležité kvalifikácie, napr. certifikovaný elektrikár.

Montáž koliesok a rukoväte

Rám agregátu je pripravený na montáž koliesok a rukoväti. Nie sú pre správne používanie agregátu potrebné, ale uľahčujú premiestňovanie agregátu na menšie vzdialenosti. Postup montáže koliesok. Najprv maticami (VI) upevnite osi kolies. Na osi agregátu založte distančné hrdlo, a následne koliesko a maticou (VII) ho upevnite na osi. Na každé koleso založte ozdobnú puklicu. Na druhej strane rámu skrutkami a maticami (VIII) namontujte podstavce. Podstavce vyrovnávajú agregát po montáži kolies.

K hornej časti rámu, na strane podstavcov, skrutkami a maticami (IX) upevnite rukoväť. Dajte pritom pozor, aby sa rukoväť po namontovaní skladala dovnútra. Takým spôsobom ušetríte priestor, keď agregát stojí.

POZOR! Pneumatiky kolies náležite nafúkajte. Neprekračujte menovitý tlak, ktorý je uvedený na pneumatike. Kolesá sú vhodné iba na pešo vykonávanú prepravu agregátu. Agregát neprípadne k žiadnym vozidlám.

Keď vykonáte všetky prípravné činnosti, agregát môžete spustiť.

POUŽÍVANIE GENERÁTORA

Spustenie spaľovacieho motora

Pred naštartovaním spaľovacieho motora odpojte všetky el. spotrebiče, vytiahnite všetky zástrčky zo zásuviek generátora.

Motor agregátu sa dá spustiť dvoma spôsobmi. Elektrickým štartérom, ktorý je napájaný z akumulátora, alebo ručným štartérom, ktorý sa spúšťa ťahaním oceľového lanka.

Agregát sa dodáva s odpojeným akumulátorom, čo predchádza náhodnému spusteniu agregátu, a zároveň spomaľuje proces vybíjania akumulátora. Akumulátor vymontujte z podstavca odopájajúcu sponu flexibilného pásu (X). Zo svorky kábla odstráňte kryt, a následne svorku skrútkou a matou upevnite ku kontaktu akumulátora (XI). Kryt založte na svorku kábla a akumulátora (XII). Akumulátor flexibilným pásmo upevnite k rámu agregátu.

Otvorte ventil paliva, presuňte ho na polohu „ON“ (XIII). Zapínač motora presuňte na polohu menovitého napätia, ktoré sa bude používať (XIV). Zapínač má rôzne polohy. Poloha označená ako „230 V“ znamená napájanie el. zásuviek 230 V/50 Hz, poloha označená ako „400 V“ znamená napájanie el. zásuvky 400 V/50 Hz. Stredná poloha znamená, že zapínač je vo vypnutej polohe.

Zatvorte klapku, páku satia presuňte úplne do konca na polohu označenú „OFF“ (XV).

Pretočte kľúčik elektrického štartéra z polohy 0 na polohu 1 (XVI). Ak štartér nebudete počuť, môže to znamenať, že je vybitý akumulátor. Môže sa to stať pri prvom štartovaní agregátu alebo pri štartovaní po dlhšom čase nepoužívania. Ak sa elektrické štartovanie nedá použiť, použite ručné štartovanie.

Niekoľkokrát plynulo potiahnite štartovacie lanko, až kým nebudete cítiť odpor spôsobený kompresiou motora, potom lanko potiahnite energickým, rozhodným pohybom (XVII).

Rúčku lanka vráťte späť plynulým pohybom, až kým sa úplne neschová v plášti agregátu. Rúčku lanka v žiadnom prípade nepusťte, aby sa lanko nenavinulo príliš rýchlo. Takým spôsobom sa môže poškodiť štartér.

S postupným zohrievaním motora postupne otvorte klapku, páku satia postupne presúvajte na polohu označenú „ON“. Po každej zmene polohy páky satia počkajte, až kým motor začne pracovať plynulo. Rýchlosť presúvania páky satia závisí od poveternostných podmienok, v akých sa motor používa. Čím je teplota prostredia nižšia, tým sa páka musí presúvať pomalšie. Agregát ma voltmeter, ktorý umožňuje orientačne skontrolovať výstupné napätie z agregátu.

Pripojenie spotrebičov k agregátu

POZOR! K agregátu nepripájajte spotrebiče, ktorých menovitý príkon je vyšší než menovitý výkon generátora. V prípade, ak pripájate viac než jeden spotrebič, ich sumárny menovitý príkon musí byť nižší než menovitý výkon generátora.

POZOR! Skontrolujte, či spotrebiče pripojené k agregátu majú náležité el. parametre, tzn. či sa zhodujú s el. parametrami generátora.

POZOR! Spotrebiče sa nedajú napájať súčasne zo zásuviek 230 V a zásuvky 400 V. Dajú sa súčasne napájať iba zo zásuviek 230 V alebo iba zo zásuvky 400 V.

Spustite spaľovací motor podľa procedúry opísanej v bode „Spustenie spaľovacieho motora“.

Overte, či sú pripájané spotrebiče vypnuté. Zdvihnite veko zásuvky, a následne zastrčte zástrčku napájacieho kábla spotrebiča do napájacej zásuvky agregátu (XVIII). Spustíte spotrebič prepnutím jeho zapínača na zapnutú polohu. **Pozor!** Ak je pripojených viac spotrebičov, ďalší spotrebič zapnite až vtedy, keď predchádzajúci začal normálne pracovať, tzn. keď dosiahne menovité otáčky, nahreje sa na pracovnú teplotu ap.

Každá zásuvka má osobitnú ochranu proti preťaženiu. V prípade preťaženia, napr. následkom príliš vysokého príkonu spotrebičov, preťažená zásuvka agregátu sa vypne, tzn. odpojí od el. napätia, avšak spaľovací motor sa nezastaví. O preťažení informuje aktivovaná ochrana. V prípade zásuviek 230 V a 12 V je to „vybitie“ ističa, a v prípade zásuvky 400 V je to prepnutie ističa na dolnú polohu. V takom prípade vypínačmi vypnite všetky spotrebiče, ktoré sú napájané z tých zásuviek agregátu, pri ktorých bolo signalizované preťaženie, odpojte spotrebiče od napájajúcich zásuviek agregátu vytiahnutím zástrčiek, počkajte, kým systémy agregátu vychladnú, a následne stlačte tlačidlo poistky (ochrany). Ak sa ochrana bude aktivovať opakovane, vypínačmi vypnite všetky spotrebiče, ktoré sú pripojené k agregátu, a následne z napájajúcich zásuviek agregátu vytiahnite všetky zástrčky. Agregát zastavte a počkajte, kým vychladne. Skontrolujte, či súčet príkonov všetkých spotrebičov, ktoré sú pripojené k agregátu, neprekračuje menovitý výkon generátora. Keď je to potrebné, odpojte niektoré spotrebiče. Skontrolujte, či priechody a/alebo vetracie škáry nie sú upchaté. Skontrolujte okolie agregátu, či sa tam nenachádzajú predmety, ktoré môžu spôsobovať upchávanie priechodov a/alebo vetracích škár.

Keď skontrolujete, stlačte / prestavte poistky, a následne agregát opäť spustíte, podľa štartovacej procedúry.

POZOR! Ochrana sa môže aktivovať počas spúšťania zaťaženia, je to tak preto, pretože väčšina spotrebičov má počas spustenia vyšší príkon než je menovitý príkon daného spotrebiča. Ak spotrebič nie je poškodený, môže to znamenať, že nie je vhodný na napájanie z agregátu.

POZOR! Ak súčasne používate zásuvky na striedavý prúd a na jednosmerný prúd, pri sčítaní príkonov musíte zohľadniť aj príkon spotrebičov, ktoré sú napájané z tejto zásuvky.

Zastavenie motora

Najprv vypnite spotrebič, ktorý je pripojený k agregátu, prepnutím jeho vypínača.

Spotrebič odpojte od agregátu vytiahnutím zástrčky napájacieho kábla spotrebiča z napájacej el. zásuvky agregátu.

Zapínač motora prepnite na vypnutú polohu – O.

Počkajte, kým sa motor úplne nezastaví.

Zatvorte ventil paliva presunutím na polohu: OFF.

POZOR! V prípade, ak musíte agregát núdzovo okamžite vypnúť, prepínač motora prepnite na vypnutú polohu – O.

Práca vo vyššej nadmorskej výške

Karburátor, ktorý sa používa v agregáte, je navrhnutý na používanie v nadmorskej výške nie vyššej, než výška určená v tabuľke s technickými parametrami. V prípade, ak agregát chcete používať vo vyššej nadmorskej výške, obráťte sa na autorizovaný servis, ktorý musí karburátor prispôsobiť. Aj po úpra-

ve karburátora musíte rátať s poklesom výkonu spaľovacieho motora, a tým aj s poklesom výkonu generátora o cca 3,5 % na každých 300 m nad maximálnou nadmorskou výškou uvedenou v tabuľke. Pokles výkonu bude ešte väčší v prípade, ak sa agregát používa bez upraveného karburátora. Pokles výkonu súvisí so zriedovaním vzduchu s rastúcou nadmorskou výškou.

ÚDRŽBA A KONTROLY

Počas záručnej lehoty používateľ nemôže zariadenie demonstovať, ani vymieňať iné moduly alebo diely než tie, ktoré sú vymenované nižšie, v opačnom prípade poskytnutá záruka prestáva platiť. Všetky prípadné nezhody objavené počas technickej kontroly alebo počas práce sú signálom, že je potrebná oprava, servis, v autorizovanom servise.

Po skončení práce plášť náradia, vetracie prieduchy, prepínače, dodatočnú rukoväť a kryty vyčistíte, napr. prúdom vzduchu (s tlakom nie väčším než 0,3 MPa), štetcom alebo suchou handričkou, nepoužívajte chemické prípravky ani čistiace prostriedky. Nástroje a držiaky čistíte čistou suchou handričkou.

Pravidelné kontroly

Pravidelne vykonávajte technické kontroly a údržbu nižšie vymenovaných modulov agregátu.

POZOR! Pri vykonávaní údržby musí byť zariadenie odpojené a vypnuté. Tiež musia byť od agregátu odpojené všetky spotrebiče. **POZOR!** Ak postup nejakej servisnej činnosti nie je nižšie opísaný, znamená to, že na vykonanie tejto činnosti musíte zariadenie odovzdať do autorizovaného servisu.

POZOR! V prípade, ak sa na čistenie používa rozpúšťadlo, zabráňte, aby došlo ku kontaktu rozpúšťadla s pokožkou alebo očami. Používajte osobné ochranné prostriedky.

| Prvok | Poznámky | Pred každým spustením | Po prvom mesiaci alebo po prvých 20 hodinách používania | Každé 3 mesiace alebo po 50 hodinách používania | Každých 12 mesiacov alebo po 100 hodinách používania |
|-------------------------------|-------------------------------------------|-----------------------|---------------------------------------------------------|-------------------------------------------------|------------------------------------------------------|
| Úroveň oleja v prevode motora | Skontrolovať | X | | | |
| | Vymeniť | | X | | X |
| Vzduchový filter | Skontrolovať | X | | | |
| | Vyčistiť | | X | X(*) | |
| Zapaľovacia sviečka | Čistenie. Ak je to potrebné, vymeniť | | | | X |
| Filter palivovej nádrže | Skontrolovať. Ak je to potrebné, vymeniť. | | | | X |
| Palivový systém | Kontrola tesnosti a poškodení. | X | | | |
| | Vymeniť | Každé dva roky | | | |

| Prvok | Poznámky | Pred každým spustením | Po prvom mesiaci alebo po prvých 20 hodinách používania | Každé 3 mesiace alebo po 50 hodinách používania | Každých 12 mesiacov alebo po 100 hodinách používania |
|----------------------------------|------------------------------------------|-----------------------|---------------------------------------------------------|-------------------------------------------------|------------------------------------------------------|
| Odstaňovanie uhlíkových usadenín | Kontrolovať častejšie, ak je to potrebné | | | | X |
| Motor | Čistenie a nastavenie ventilov a piestov | | | | Každých 125 hodín |

(*) V prípade, ak sa agregát používa v prašnom prostredí, odporúčame, aby boli tieto činnosti vykonávané častejšie.

Odporúčame vymieňať palivovú nádrž každé tri roky. Ak objavíte akékoľvek netesnosti v palivovom systéme, agregát v žiadnom prípade nepoužívajte.

Údržba vzduchového filtra (XIX)

POZOR! Agregát bez správne namontovaného vzduchového filtra alebo s poškodeným vzduchovým filtrom v žiadnom prípade nepoužívajte. V opačnom prípade spaľovací motor môže nasať nečistoty, ktoré pri normálnom používaní zachytáva vzduchový filter. Následkom týchto nečistôt agregát môže nefungovať správne, a dokonca sa môže poškodiť.

Odskrutkujte skrutku a zložte veko filtra. Vytiahnite filter a vyčistíte ho v nehorľavom rozpúšťadle, následne rozpúšťadlo dôkladne vyžmýkajte.

Filter nasiaknite čistým motorovým olejom a vyžmýkajte ho tak, aby filter zostal vlhký.

Filter vložte na svoje miesto a upevnite veko filtra skrutkou.

Údržba zapaľovacej sviečky

Odpojte kábel od sviečky.

Kľúčom na sviečky vyskrutkujte zapaľovaciu sviečku (XX).

Drôtenou kefou vyčistite elektródy z uhlíkových usadenín.

Skontrolujte vzdialenosť medzi elektródami, musí byť v rozpätí od 0,7 mm do 0,8 mm. (XXI)

V prípade, ak sú elektródy prepálené alebo je keramický obal puknutý, sviečku vymeňte na novú.

Zaskrutkujte sviečku. Pripojte kábel k sviečke.

Výmena motorového oleja

POZOR! Odporúčame, aby ste olej vymieňali hneď po zastavení motora. Vtedy je olej najredší a najrýchlejšie stečie zo skrine motora.

Pri výmene oleja zachovávajte náležitú opatnosť a obozretnosť. Olej je hneď po zastavení motora zohriaty, riziko popálenia.

Olejová nádrž má výpustný ventil. Pod výpustný ventil postavte nádobu s väčším objemom než je objem olejovej nádrže.

Kľúčom úplne odskrutkujte výpustný ventil (XXII). Nechajte, aby olej vytiekol z nádrže, a následne kľúčom zaskrutkujte výpustný ventil naspäť. Zvyšky oleja dosucha poutierajte.

Doplňte olej, dodržiavajte postup uvedený v bode: „Kontrola množstva oleja“.

POZOR! Použitý motorový olej likvidujte v súlade podľa platných miestnych predpisov a noriem. Motorový olej v žiadnom prípade nevyliavajte do kanalizácie, je to prísne zakázané.

Údržba filtra palivovej nádrže

Zložte veko hrdla palivovej nádrže. Vytiahnite filter hrdla palivovej nádrže. Filter vyčistíte extrakčným benzínom. Vysušte mäkkou, čistou handričkou. Filter namontujte napäť do hrdla palivovej nádrže. Namontujte veko hrdla palivovej nádrže.

POZOR! Steny filtra sú vyrobené z jemnej sieťky. Pri vykonávaní údržby zachovávajúte náležitú opatnosť a obozretnosť, aby ste ju nepoškodili. Ak sa filter poškodí, pred opätovným spustením zariadenia filter vymeňte ho na nový, nepoškodený.

Uchovávanie agregátu

Ak agregát budete uchovávať krátky čas (nie viac než 10 dní), zastavte spaľovací motor, odpojte od neho všetky spotrebiče, a následne zatvorte ventil paliva.

Ak agregát budete uchovávať dlhší čas než 10 dní, postupujte podľa nasledovnej procedúry.

Zapínač motora prepnite na vypnutú polohu – O.

Zložte veko hrdla palivovej nádrže, odstráňte z nádrže palivo, napr. vhodným čerpadlom. Namontujte veko hrdla palivovej nádrže.

Spustíte motor podľa procedúry opísanej v bode „Spustenie spaľovacieho motora“.

Nepripájajte žiadne spotrebiče, nechajte, aby bol motor spustený, až kým sa kvôli nedostatku paliva nezastaví. Čas práce závisí od množstva paliva, ktoré zostane v palivovej nádrži a v palivovom systéme.

Zapínač motora prepnite na vypnutú polohu – O.

Ventil paliva presuňte na polohu OFF.

Vyskrutkujte zapaľovaciu sviečku, cez montážny otvor vlejte do valca stolovú lyžicu motorového oleja s takou viskozitou, aká je uvedená v tabuľke s technickými parametrami.

Zaskrutkujte zapaľovaciu sviečku. Potiahnite štartovacie lanko tak, aby motor vykonal niekoľko otáčok, to umožní, aby sa vnútro piestu namazalo. Lanko prestaňte ťahať, keď budete cítiť kompresiu (odpor).

Bez ohľadu na trvanie uchovávanía, vždy:

Vyčistíte vonkajšie časti agregátu mäkkou handričkou, mäkkou kefou alebo prúdom stlačeného vzduchu s tlakom maximálne 0,3 MPa. Predovšetkým dávajte pozor, aby vetracie otvory, prieduchy, neboli upchané.

Agregát uchovávať vo vodorovnej polohe.

Agregát uchovávať na suchom, dobre vetranom a zakrytom mieste.

Preprava agregátu

VAROVANIE! Agregát musí byť počas prepravy vypnutý a musia byť od neho odpojené všetky spotrebiče.

Na menšie vzdialenosti, napr. počas prenášania agregátu na mieste používania, agregát môžete prenášať držiac za rám.

Postupujte opatrne, agregát nekolíšte a nevykláňajte, aby sa nerozlialo palivo. Agregát môže byť horúci, postupujte opatrne, aby ste sa vyhlili popáleniu.

V prípade, ak agregát prepravujete na väčšie vzdialenosti, agregát na prepravu pripravte podľa procedúry, ktorá je opísaná v bode „Uchovávanie agregátu“. Agregát prepravujte vo vodorovnej polohe. Agregát počas prepravy zabezpečte proti prevráteniu popruhmi.

Náhradné diely

Podrobný zoznam náhradných dielov výrobku je uvedený v časti „Na prevzatí“, v informačnom liste, na webových stránkach TOYA SA: toya24.pl.



Tento symbol informuje o zákaze vyhadzovania opotrebovaných elektrických a elektronických zariadení (vrátane batérií a akumulátorov) do komunálneho (netriedeného) odpadu. Opatrované zariadenia musia byť separované a odovzdané do príslušných zberných miest, aby mohli byť náležite recyklované, čím sa znižuje množstvo odpadov a zmeňujúce využívanie prírodných zdrojov. Nekontrolované uvoľňovanie nebezpečných látok, ktoré sú v elektrických a elektronických zariadeniach, môže ohrozovať ľudské zdravie a mať negatívny dopad na životné prostredie. Každá domácnosť má dôležitú úlohu v procese opätovného použitia a opätovného získavania surovín, vrátane recyklácie, z opotrebovaných zariadení. Blížšie informácie o správnych metódach recyklácie vám poskytne miestna samospráva alebo predajca.

TECHNICKÉ PARAMETRE

| Typ agregátu | | YT-85460 |
|---------------------------------------------|----------------------|--------------------|
| Parameter | Memná jednotka | Hodnota |
| GENERÁTOR | | |
| Menovité napätie | [V] | AC 230 |
| | [V] | AC 400 (3P/N/PE) |
| | [V] | DC 12 |
| Menovitá frekvencia | [Hz] | 50 |
| Menovitý výkon generátora COP | [W] | 4250 |
| Maximálny výkon (S2 5 min.) | [W] | 5500 |
| Koeficient výkonu | | 1,0 |
| Menovitý prúd (AC) | [A] | 5,2 |
| Menovitý prúd (DC) | [A] | 8,3 |
| Trieda elektrickej izolácie | | I |
| Trieda ochrany plášťa (IP) | | IP23M |
| Trieda efektivity | | G1 |
| Trieda kvality | | A |
| MECHANICKÝ MOTOR | | |
| Typ | | CP188F |
| Počet valcov | | 1 |
| Počet taktov | | 4 |
| Typ paliva | | Bezolovnatý benzín |
| Typ oleja | [SAE] | 10W-40 |
| Spotreba paliva (pri záťaži na úrovni 75 %) | [l/h] | 4,27 |
| Objem motora | [cm ³] | 389 |
| Menovitý príkon | [kW] | 7,5 |
| Menovitá uhlová rýchlosť | [min ⁻¹] | 3600 |
| Otáčky voľnobehu | [min ⁻¹] | 1800 ± 100 |
| Chladenie | | Vzduchom |
| Stupeň kompresie | | 8,5:1 |
| Objem palivovej nádrže | [L] | 25 |
| Objem nádrže oleja | [L] | 1,1 |
| Typ zapalovacej sviečky | | F7RTC |
| ZARIADENIE | | |
| Rozmery zariadenia | [mm] | 680 × 510 × 540 |
| Hmotnosť | [kg] | 85 |
| Rozsah pracovnej teploty | [°C] | 0 ÷ +40 |
| Maximálna nadmorská výška používania | [m n. m.] | 1000 |
| Úroveň hluku | | |
| akustický tlak L _{wa} ± K | [dB(A)] | 75,0±2,62 |
| akustický výkon L _{wa} ± K | [dB(A)] | 93,7±2,62 |

A GÉP JELLEMZŐI

Az áramgenerátor egy elektromechanikus berendezés, melyben a mechanikus energia elektromos energiává kerül átalakításra. Az áramgenerátor két egymással együttműködő részből áll: egy belső égésű motorból és egy generátorból. A készülék hibátlan, megbízható és biztonságos működése a megfelelő használaton múlik, ezért:

A termék használata előtt olvassa el az egész használati útmutatót és őrizze azt meg.

A biztonsági előírások és a jelen útmutató ajánlásainak be nem tartásából eredő károkkért a gyártó nem vállal felelősséget.

FELSZERELTSÉG

A generátor kompletten kerül értékesítésre és nem igényel összeszerelést. A generátor motorjában csak a motor karbantartásához szükséges mennyiségben található olaj. **FIGYELEM!** Az első beindítás előtt tölts fel a berendezést olajjal. A generátorhoz egy gyertya-dugókulcs kerül mellékelésre.

BIZTONSÁGI ELŐÍRÁSOK

Általános biztonsági szabályok

Olvassa a gyermekeket azáltal, hogy biztonságos távolságban tartja őket a generátortól.

A termék használata előtt tekintse meg a generátoron található jelöléseket és olvassa el a figyelmeztető címkék tartalmát.

Az üzemanyag robbanékony és könnyen meggyullad. Használat közben ne töltsön a tartályba üzemanyagot. Ne végezzen utántöltést dohányzás közben, vagy nyílt lángok közelében.

Ne öntse mellé az üzemanyagot.

A motor kipufogógázai veszélyesek, az előkészítést és utántöltést jól szellőző helyen végezze.

A belső égésű motor egyes részei felforrósodhatnak és égési sérülést okozhatnak. Vegye figyelembe a generátoron feltüntetett figyelmeztetéseket.

A generátort kizárólag az erre a célra szolgáló fogantyúnál fogva helyezze át. Ne nyúljon hozzá a generátor munkavégzőskor felhevülő részeihez, ez égési sérülést okozhat.

A motor kipufogógázai mérgezőek. Ne működtesse a generátort nem jól szellőző helyiségekben történő használat esetén további tűz- és robbanásvédelmi előírások betartása szükséges. A generátor kültéri használatokor ügyeljen arra, hogy ne legyen ablakhoz, ajtóhoz, vagy szellőzőnyíláshoz közel. A kipufogógázok bejuthatnak a helyiségbe és veszélyforrást jelenthetnek.

Olvassa el a figyelmeztető címkéket és vegye figyelembe a generátoron található szimbólumokat. Ellenőrizze azok jelentését a használati útmutatóban.

Elektromos biztonság

Használat előtt ellenőrizze a generátort és az elektromos alkatrészeket (többek között a dugókat és kábeleket) és győződjön meg arról, hogy nincsenek megsérülve.

A generátor nem csatlakoztatható bármilyen más elektromos áramforráshoz. Szigorúan tilos a generátort általános használatú, 230 V / 50 Hz-es elektromos fali aljzathoz csatlakoztatni. Az áramütés elleni védelem az adott generátorhoz párosított

biztosíték működésén múlik. Ha a biztosíték cserét igényel, azonos névleges paraméterekkel és teljesítményjellemzőkkel rendelkező biztosítékot használjon.

A nagy mechanikai igénybevételre való tekintettel rugalmas, kemény műanyag szigetelésű, (IEC 60245-4 szabványának megfelelő) vagy azzal egyenértékű kábeleket használjon.

Hosszabbító használatokor ügyeljen arra, hogy a hosszabbító kültéri munkavégzésre alkalmas legyen. A hosszabbító ellenállása nem haladhatja meg a 1,5 Ω-ot. A vezeték maximális hossza 1,5 mm² keresztmetszetű vezeték esetén nem haladhatja meg a 60 métert, 2,5 mm² keresztmetszetű vezeték esetén pedig a 100 métert.

A generátort le kell földelni ha az aljzataiba földelést igénylő elektromos készülékeket csatlakoztat. Az ilyen készülékek tápvezetékei földelt érrel rendelkeznek. A földeléshez való csatlakoztatást szakképzett villanyszerelőnek kell végrehajtania a helyi, elektromos készülékek földelésére vonatkozó szabályoknak megfelelően.

Figyelem! A generátor igénybevételének helyét helyi szabályok korlátozhatják. Mindig tartsa be a generátor használatokor alkalmazandó, elektromos biztonságra vonatkozó helyi előírásokat.

Figyelem! Ha a felhasználó további rendszerrel látja el a generátort, meg kell felnie a követelményeknek és óvintézkedéseknek az adott rendszer védelmi elemeinek és a vonatkozó előírásoknak a függvényében.

Ne terhelje túl a generátort. Az elektromos berendezések nagy része a beindítás pillanatában a névlegesnél nagyobb teljesítményt vesz fel. A generátor névleges teljesítményét meghaladó, de a maximális teljesítményétől kisebb teljesítmény nem tartható fent 5 percnél hosszabb ideig az S2 ideiglenes munkavégzés módban. Ez azt jelenti, hogy az ebben a módban történő 5 percnyi munkavégzés után meg kell állítani a generátort és hagyni kell haladnia a teljesítménynek a generátorról felvett teljesítmény nem teljesjen lehűlni. Ha a generátorról felvett teljesítmény nem haladja meg a generátor névleges teljesítményét, a berendezés az S1 állandó munkavégzés módban működhet.

Nem ajánlott hálózati elosztó csatlakoztatása a generátor aljzathoz. Ha azonban elosztót használ, az összes csatlakoztatott áramfogyasztó készülék teljesítményét együttesen nézze. Az áramfogyasztó készülékek együttes teljesítménye nem haladhatja meg a generátor névleges teljesítményét.

Üzembiztonság

A generátornak sima, egyenes, kemény és stabil felületen kell állnia. A működő generátor körül hagyjon legalább 1 méternyi szabad helyet.

A generátornak az áramfogyasztó eszköz csatlakoztatása előtt kell érnie a névleges fordulatszámot. A generátor kikapcsolása előtt kapcsolja ki az áramfogyasztó készüléket, ha az mozgó alkatrészsel rendelkezik várja meg, hogy teljesen megálljon, majd húzza ki a tápkábel dugóját a generátor elektromos aljzatából.

Ne lépje túl a motor maximális fordulatszámát. A motor maximális fordulatszámának túllépése kárt tehet a generátorban, valamint veszélyt jelenthet a kezelő személyre nézve.

Az áramgenerátort nem szabad nedves vagy fokozottan áramot vezető környezetben (pl. fém felületre helyezve) tárolni és használni.

Ne tegye ki a generátort csapadék hatásának. Ne használjon csapadéknak kitett generátort.

A generátor potenciálisan gyúlékony vagy robbanékony környezetben nem használható.

A kipufogógözők és füstök elég forróak ahhoz, hogy bizonyos anyagokat meggyújtsanak. Ne használja a generátort gyúlékony anyagok közelében.

Ne használja a generátort ha valamelyik alkatrésze sérült vagy károsodott.

A működésben lévő generátort ne hagyja felügyelet nélkül, vagy olyan kiskorú személyek felügyelete alatt, akik nem részesültek oktatásban a berendezés használatát illetően.

Azonlan kapcsolja ki az áramgenerátort, ha:

- a motor fordulatszáma megváltozik,
- a generátorhoz csatlakoztatott készülékek túlmelegsznek,
- a generátor szikrázik,
- a berendezésből füst vagy lángok szabadulnak fel,
- nem kívánatos rezgésszint keletkezik.

Rendszeresen ellenőrizze az üzemanyag-ellátásért felelő rendszert. Ha szivárgást észlel, javíttassa meg a készüléket szak-szervizben.

Az elektromos eszközök csatlakoztatása előtt várja meg, hogy a berendezés motorja elérje a névleges fordulatszámot.

A javításokat kizárólag a gyártó hivatalos szervizközpontja végezheti el.

Ne hagyja, hogy a motor működése közben elfogyjon az üzemanyag!

Ne takarja le a légebeömlő és légkiömlő nyílásokat, még akkor sem, ha a berendezés nincs bekapcsolva.

A generátor szállítása előtt irtse ki az üzemanyagtartályt.

BERENDEZÉS ELŐKÉSZÍTÉSE

FIGYELEM! A generátor ellenőrzési folyamatát minden használat előtt hajtsa végre.

FIGYELEM! A generátor úgy kerül szállításra, hogy az áttételben kizárólag egy kevés mennyiségű olaj van. A generátor első beindítása előtt töltsön olajat a tartályba. Az olajszintet rendszeresen ellenőrizze és szükség esetén töltsen utána. A generátor beindítása olaj nélkül vagy túl alacsony olajszinttel az áttételben a motor visszafordíthatatlan meghibásodásához vezethet.

Olajszint ellenőrzése

Csavarja le az olajbeöntő nyílás fedelét. A kupak egy nivópálcával van ellátva.

Az olajszintnek a nivópálcán felül és alul megjelölt vonalon belül kell lennie. Szükség esetén töltsön utána olajat úgy, hogy az illusztráción (II) bemutatott szinten legyen.

Jó minőségű, négyütemű belső égésű motorokba szánt olajat használjon, melynek viszkozitása megegyezik a műszaki adatokat tartalmazó táblázatban feltüntetett értékkel.

Zárja le a beöntő nyílást a kupak visszacsavarásával.

Figyelem! Az olaj utántöltésekor a generátor legyen sima és egyenletes felületen. Ha a generátor meg volt döntve, helyezze sima és egyenletes felületre, majd várjon legalább 30 percet, hogy az olajszint stabilizálódjon.

Figyelem! Az olaj utántöltésekor használjon töltőedényt vagy tölcsért. Ezzel lecsökkenthető az olaj kifröcskölésének kockázata. Az olaj kifröcskölésekor alaposan törölje le a generátorról az olajmaradványt és csak ezt követően indítsa be.

Figyelem! A generátor egy olajszint-érzékelővel van ellátva, mely el lehetetleníti a motor beindítását túl alacsony olajszint

esetén. Ha a generátor beindítása sikertelen, ellenőrizze le az olajszintet.

ÜZEMANYAG PÓTLÁSA

Ajánlott ölmentes, 93 vagy attól magasabb oktánszámú üzemanyag használata.

Szennyeződésként mentes és négyütemű motorokba szánt üzemanyagot és olajat használjon. Ajánlott jó minőségű termékek használata. Ezzel meghosszabbítható a motor élettartama. Nem szabad az üzemanyagtartályt a jelölésen túl tölteni. Megfelelő mennyiségű szabad helyet kell hagyni az üzemanyag felülete és a tartály felső fala között.

Az üzemanyag utántöltésekor használjon töltőedényt vagy tölcsért. Ezzel lecsökkenthető az üzemanyag kifröcskölésének kockázata. Ha megtöltés közben kiömlik az üzemanyag, a generátor beindítása előtt alaposan törölje le a kiömlött üzemanyagot.

Az üzemanyag betöltésekor tilos a dohányzás.

Csavarja el az üzemanyag betöltő nyílás kupakját az óramutató járásával ellentétes irányban, majd vegye le. A kupak két póccokkal van ellátva, melyeknek a beöntő nyílás gallériáján található kivágásokba kell kerülniük (III). A beöntő nyílás lezárásához forgassa el az ütközésig a kupakot az óramutató járásával megegyező irányba. Csak a fenti lépéseknek megfelelően vehető le és helyezhető vissza a kupak.

Az üzemanyag betöltő nyílás belsejében kapott helyet az üzemanyagszűrő (IV), mely az üzemanyagban esetlegesen megtalálható mechanikus szennyeződések felfogására szolgál. A tartály megtöltésekor a szűrő mindig legyen a helyén.

Az üzemanyagtartály úrtartalma a táblázatban van feltüntetve. A tartály mechanikus üzemanyagszint-jelzővel (V) van ellátva. Ha a mutató az „E” jelölés közelében van, a tartály üres. Ha a mutató az „F” jelölés közelében van, a tartály tele van.

Generátor földelése

Csatlakoztassa a földelést és a generátort összekötő vezetékét a generátoron megjelölt helyhez. A generátor földeléshez való csatlakoztatását megfelelő jogosultsággal rendelkező villanyszerelőnek kell végrehajtania.

Kerekek és fogantyúk rögzítése

A generátorvázhöz kerekek és fogantyúk rögzíthetők. A generátor megfelelő használata szempontjából nem szükségesek, azonban megkönnyítik a termék kis távolságra való szállítását. A kerekek rögzítését a keréktengely anyacsavarral való rögzítésével (VI) kell elkezdni. Helyezze fel a generátor tengelyére a távolságtartó hüvelyt és a kereket, majd rögzítse a tengelyen anyacsavarral (VII). Helyezze fel a kerekre a dísztárcsákat. Rögzítse az alátéteket a váz másik oldalára csavarok és anyacsavarok segítségével (VIII). Az alátétek vízszintezik a generátort a kerekek felszerelése után.

Csavarok és anyacsavarok segítségével rögzítse a fogantyúkat az alátétek oldalán a váz felső részéhez. Ügyeljen arra, hogy a fogantyú a rögzítést követően befelé csukódjon. Ez helymegtakarítást tesz lehetővé akkor, amikor a generátor használaton kívül van.

FIGYELEM! Pumpálja fel a kerekeket. Ne haladjon meg a kerék oldalán feltüntetett névleges nyomást. A kerekek kizárólag a generátor kettőzettel való szállításakor használhatók. Ne kösse a generátort jármű után.

A felkészítő műveletek befejezése után beindíthatja a generátort.

GENERÁTOR HASZNÁLATA

Belső égésű motor beindítása

A generátor beindítása előtt húzza ki mindegyik elektromos készüléket a generátor aljzatából.

A generátor motorja kétféleképpen indítható be, az akkumulátorról működtetett elektromos indítómotorral, vagy az indítókötéllel működtetett kézi indítómotorral.

A generátor lecsatlakoztatott akkumulátorral kerül szállításra, ami lehetővé teszi a generátor véletlenszerű beindításának megakadályozását, valamint lassítja az akkumulátor merülését is. Az akkumulátor a rugalmas szalag csatlakozásain kicsatolás után vehető le az alapról. Tolja le a burkolatot a kábelsaruról, majd csavarral és anyacsavarral rögzítse a sarut az akkumulátorhoz (XI). Tolja vissza a burkolatot a kábelsarura és az akkumulátorra (XII). Rögzítse az akkumulátort a generátórvázhoz a rugalmas szalaggal.

Nyissa ki az üzemanyag szelepet a szelep „ON” helyzetbe való állításával (VI).

Helyezze a motorkapcsolót nominális feszültségnek megfelelő pozícióba, melyben a generátor használva lesz (XIV). A kapcsoló 230V felirattal megjelölt állása 230 V/50 Hz elektromos aljzatnak felel meg, a 400V felirattal ellátott pozíció pedig 400 V/50 Hz tápellátásnak felel meg. A középső helyzetben a kapcsológomb kikapcsolt állapotban van (VI).

Zárja el a fojtószelepet a szivatókar „OFF” irányba való eltolásával (XV).

Forgassa el az elektromos indítómotor kulcsát a 0-s állásról az 1-es állásra (XVI). Ha nem halja az indítómotor működését előfordulhat, hogy az akkumulátor lemerült. Erre sor kerülhet az első beindítás előtt, vagy hosszú tárolási időszak utáni beindításakor. Ha nem lehetséges az elektromos indítómotor használata, a kézi indítómotort vegye igénybe.

Húzza meg néhányszor az indítókötélet, egészen addig, amíg meg nem érzi a motor súrlásával járó ellenállást, ekkor erős, határozott mozdulattal húzza meg a kötelet (XVII).

Engedje vissza a kötél fogantyúját úgy, hogy a teljes hossza visszakerüljön a generátor házába. Ne engedje el a kötél fogantyúját úgy, hogy az hirtelen visszahúzódjon. Ez az indító károsodásához vezethet.

A motor felmelegedésekor kezdje el a fojtószelep fokozatos kinyitását a szivatókar „ON” irányba való eltolásával. A szivatókar minden egyes elmozdítása után várja meg, hogy a motor stabilan működjön. A szivatókar visszatolási sebessége a beindított motor körüli időjárás viszonyoktól függ. Minél alacsonyabb a hőmérséklet, annál lassabban kell a szivatókart visszatolni.

A generátor egy voiltméterrel van ellátva, mely lehetővé teszi a generátor megközelítő feszültségfelvételének leellenőrzését.

Elektromos készülékek csatlakoztatása a generátorhoz

FIGYELEM! Nem szabad a generátorhoz olyan elektromos készülékeket csatlakoztatni, amelyek névleges teljesítménye meghaladja a generátor névleges teljesítményét. Több mint egy készülék csatlakoztatásakor az összes készülék együttes névleges teljesítményének kell kisebbnek lennie a generátor névleges teljesítményétől.

FIGYELEM! Ellenőrizze, hogy a generátorhoz csatlakoztatott elektromos készülékek paraméterei megegyeznek-e a generátor elektromos paramétereivel.

FIGYELEM! Nem lehet készülékeket egyszerre a 230 V-os és a 400 V-os aljzatokról működtetni. Egyszerre kizárólag vagy az egyik, vagy a másik aljzat használható.

Indítsa el a motort a „*Belső égésű motor beindítása*” c. fejezetben leírt folyamatnak megfelelően

Győződjön meg arról, hogy a csatlakoztatott elektromos készülékek ki vannak kapcsolva.

Nyissa fel az aljzat fedelét, majd csatlakoztassa a külső készülék tápkábelének dugóját a generátor elektromos aljzatához (XVIII).

Indítsa be a külső készüléket a bekapcsológombbal.

Figyelem! Ha több mint egy készülék szeretne csatlakoztatni, a következőket csak akkor indítsa be, amikor az előző már normál módban működik, pl. elér a névleges fordulatszámot, névleges hőmérsékletet stb.

Mindegyik aljzat külön túlterhelésvédő kapcsolóval van ellátva.

Túlterhelés esetén, pl. túl nagy teljesítményfelvétel esetén lekapcsolásra kerülnek a generátor elektromos aljzatai, de a belső égésű motor nem kerül leállításra. A túlterhelést a biztosíték működésbe lépése jelzi. A 230 V-os és 12 V-os aljzatok esetén ez a biztosíték „leverésével”, míg a 400 V-os aljzat esetén a biztosíték alsó állásba kapcsolásával jár. Ebben az esetben kapcsolja ki azokat a generátorhoz csatlakoztatott készülékeket, amelyeknél a generátor a túlterhelést jelzi, húzza ki a tápkábeleket a generátor elektromos aljzataiból, várja meg a generátor alkatrészeinek lehűlését, majd nyomja meg a biztosíték gombot. Ha a biztosíték többször is működésbe lép, kapcsolja ki a generátorhoz csatlakoztatott készülékeket, majd húzza ki a tápkábeleket a generátor elektromos aljzataiból. Állítsa le a generátort és várja meg, hogy lehűljön. Ellenőrizze, hogy a generátorhoz csatlakoztatott készülékek névleges teljesítményének összege nem haladja-e meg a generátor névleges teljesítményét. Szükség esetén kapcsolja ki valamelyik csatlakoztatott készüléket. Ellenőrizze, hogy a légbeömlő nyílások és/vagy a szellőzőnyílások nincsenek-e letakarva. Ellenőrizze hogy a generátor közelében nincs-e olyan tárgy, amely lefedheti a légbeömlő nyílásokat és/vagy a szellőzőnyílásokat.

Az ellenőrzést követően nyomja be / állítsa át a biztosítókat, majd indítsa el ismét a generátort a beindítási folyamatnak megfelelően.

FIGYELEM! A biztonsági rendszer a külső készülék beindításakor aktiválódhat, mivel a legtöbb készülék a bekapcsolás pillanatában a névlegestől nagyobb teljesítményt vesz fel. Ha a készülék nem sérült, az azt jelentheti, hogy nem alkalmas a generátorral való használatra.

FIGYELEM! Ha a váltóáramú aljzatokkal egyidőben egyenáramú aljzatokat használ, az összteljesítmény összeadásakor vegye figyelembe az ehhez az aljzathoz csatlakoztatott készülék teljesítményét.

Motor leállítás

Kapcsolja ki a generátorhoz csatlakoztatott áramfogyasztó készüléket.

Húzza ki a készüléket a generátorból a tápkábel dugójának elektromos aljzathoz való kihúzásával.

Helyezze a motor kapcsológombját kikapcsolt - O helyzetbe. Várja meg, hogy a motor teljesen megálljon. Zárja el az üzemanyag szelepet a kapcsoló: OFF helyzetbe való átállításával.

FIGYELEM! Ha szükségessé válik a motor azonnali vészleállítása, állítsa át a motor kapcsológombját O pozícióba.

Magassági munkavégzés

A generátorban található karburátor úgy lett megtervezve, hogy a műszaki adatokat tartalmazó táblázatban feltüntetett magasságig működjön megfelelően. Ha nagyobb magasságban szeretné a terméket használni, forduljon a hivatalos szervizhez a karburátor átalakítása érdekében. Még a karburátor átalakítását követően is kisebb lesz a belső égésű motor teljesítménye, ebből adódóan pedig a táblázatban megadott magasság felett 300 méterenként 3,5%-al csökken a generátor teljesítménye. A teljesítménycsökkenés jelentősebb lesz, ha a karburátor nem kerül módosításra. A teljesítménycsökkenésre azért kerül sor, mert a levegő sűrűsége a magasság növekedésével csökken.

KARBANTARTÁS ÉS ÁTTEKINTÉS

A felhasználó a garanciális időszak alatt nem szerelheti szét a berendezést, továbbá nem cserélhet benne az alábbiakban feltüntetettől eltérő alkatrészt és alkotóelemet, mivel az a garancia elvesztését vonja maga után. Az áttekintés vagy munkavégzés során észlelt meghibásodások esetén javítás céljából forduljon szervizhez.

Munkavégzést követően tisztítsa le pl. sűrített levegővel (max. 0,3 MPa nyomású), ecsettel vagy tiszta ronggyal vegyszerek és tisztítószerek használata nélkül a házat, a szellőzőnyílásokat, a kapcsológombokat, a plusz fogantyút és a védőburkolatot. A szerszámot és a fogantyút tiszta, száraz ronggyal tisztítsa.

Időszakos vizsgálatok

Rendszeresen ellenőrizze és tartsa karban a generátor alábbi alkatrészeit.

FIGYELEM! Minden műveletet kikapcsolt és nem működésben lévő berendezésen hajtson végre. Húzzon ki továbbá minden elektromos készüléket a generátor aljzatából.

FIGYELEM! Ha egy adott szervizművelet nincs az alábbiakban részletezve az azt jelenti, hogy a művelet végrehajtása érdekében szakszervizzel kell felvenni a kapcsolatot.

FIGYELEM! Ha tisztításkor hígítót használ, kerülje a hígító bõrrel vagy szemmel való érintkezését. Használjon személyi védőfelszerelést.

| Alkatrész | Megjegyzések | Minden beindítás előtt | Az első havi használatot, vagy az első 20 munkaórát követően | 3 havonta vagy 50 üzemóra elteltével | 12 havonta vagy 100 üzemóra elteltével |
|------------------------------|----------------|------------------------|--------------------------------------------------------------|--------------------------------------|----------------------------------------|
| Olajsint a motor áttételében | Ellenőrizze le | X | | | |
| | Cserélje ki | | X | | X |

| Alkatrész | Megjegyzések | Minden beindítás előtt | Az első havi használatot, vagy az első 20 munkaórát követően | 3 havonta vagy 50 üzemóra elteltével | 12 havonta vagy 100 üzemóra elteltével |
|----------------------------|------------------------------------------------|------------------------|--------------------------------------------------------------|--------------------------------------|----------------------------------------|
| Légszűrő | Ellenőrizze le | X | | | |
| | Tisztítsa meg | | X | X(*) | |
| Gyújtógyertya | Tisztítás. Ha szükséges, cserélje ki | | | | X |
| Üzemanyag-szűrő | Ellenőrizze le Ha szükséges cserélje ki. | | | | X |
| Üzemanyag-rendszer | Szivárgásmentesség és károsodások ellenőrzése. | X | | | |
| | Cserélje ki | | Két évente | | |
| Szénlerakódás eltávolítása | Ha szükséges, ellenőrizze gyakrabban | | | | X |
| Motor | Szelepek és hengerek tisztítása és beállítása | | | | 125 óránként |

(*) Ha a generátort poros környezetben használja, növelje a gyakoriságot.

Ajánlott az üzemanyagtartályt 3 évente kicserélni. Ha bármilyen szivárgást észlel az üzemanyagrendszerben, hagyjon fel a generátor használatával.

Légszűrő karbantartása (XIX)

FIGYELEM! Ne használja a generátort megfelelően beszerelt légszűrő nélkül vagy sérült légszűrővel. Ellenkező esetben a belső égésű motorba szennyeződések kerülhetnek, melyeket a szűrő normál esetben felfog. A szennyeződések zavart okozhatnak a generátor működésében, vagy akár károsíthatják azt. Csavarja le a kupakot és szerelje le a szűrő fedelét. Vegye ki a szűrőt és tisztítsa meg nem gyúlékony oldószerben, majd alaposan facsarja ki a szűrőből az oldószert. Itassa át a szűrőt tiszta motorolajban és facsarja ki, de úgy, hogy a szűrő nedves maradjon. Helyezze vissza a szűrőt és rögzítse a szűrődoboz fedelét a kupakkal.

Gyújtógyertya karbantartása

Csatlakoztassa le a vezetékét a gyertyáról. Csavarja ki a gyújtógyertyát a gyertya-dugókulccsal (XX). Drótkéffel tisztítsa le az elektródáról a szénlerakódást. Ellenőrizze le az elektródák közötti távolságot, 0,7 mm és 0,8 mm között kell lennie. (XXI) Ha az elektróda elégett vagy a kerámia burkolat megpedrt, cserélje ki a gyertyát egy újra.

Csavarja be a gyertyát. Csatlakoztassa a vezetéket a gyertyához.

Motorolaj csere

FIGYELEM! Ajánlott a motorolajat közvetlenül a motor leállítás után kicserélni. Ekkor a legtrikább az olaj és a leggyorsabban folyik le a motor áttételéből.

Olajcsere közben legyen óvatos. Az olaj közvetlenül a motor leállítása után forró és égési sérülést okozhat.

Az olajtartály egy leeresztő nyílással van ellátva. Helyezzen a leeresztő nyílás alá egy olyan edényt, melynek űrtartalma nagyobb az olajtartály űrtartalmától.

Kulcs segítségével teljesen csavarja ki a leeresztő szelepet (XXII). Hagyja, hogy az olaj lefolyjon az edénybe, majd csavarja vissza a leeresztő szelepet. Az esetleges olajmaradványt törölje le.

Az olajat az „*Olajsint ellenőrzése*” pontban leírtaknak megfelelően töltsen utána.

FIGYELEM! Az elhasznált olajat a helyi előírásoknak megfelelően hasznosítsa újra. Tilos a motorolajat csatornába juttatni.

Üzemanyagszűrő karbantartása

Csavarja le az üzemanyag beöntő nyílás kupakját. Vegye ki az üzemanyagszűrőt. Tisztítsa meg az üzemanyagszűrőt benzinnel. Puha, tiszta ronggyal szárítsa meg. Helyezze vissza a szűrőt a beöntő nyílásba. Helyezze vissza a kupakot.

FIGYELEM! A szűrő falai gyengéd hálóból készültek. Karbantartáskor különösen ügyelni kell arra, hogy ne sérüljenek meg. A szűrő károsodásakor a generátor további használata előtt cserélje ki a szűrőt egy új, hibátlan darabra.

Generátor tárolása

Ha a generátor rövid ideig lesz tárolva (maximum 10 napig), állítsa le a belső égésű motort, húzza ki az összes csatlakoztatott készüléket, majd zárja el az üzemanyag szelepet.

Ha a generátor több mint 10 napig lesz tárolva az alábbi folyamatnak megfelelően járjon el.

Helyezze a motor kapcsológombját O helyzetbe.

Vegye le az üzemanyag betöltő nyílás kupakját, majd távolítsa el az üzemanyagot a tartályból, pl. egy erre a célra szolgáló szivattyúval. Helyezze vissza a kupakot.

Indítsa el a motort a „*Belső égésű motor beindítása*” c. fejezetben leírt folyamatnak megfelelően.

Ne csatlakoztasson semmilyen készüléket, várja meg, hogy a generátor üzemanyag hiányában magától leálljon. A működési idő a tartályban és az üzemanyagrendszerben maradt üzemanyag mennyiségétől függ.

Helyezze a motor kapcsológombját O helyzetbe.

Állítsa az üzemanyag szelepet OFF helyzetbe.

Csavarja ki a gyújtógyertyát, majd öntsön be a henger szelelőnyíláson keresztül egy evőkanálnyi motorolajat, melynek viszkozitása megegyezik a műszaki adatokat tartalmazó táblázatban megadott értékkel.

Csavarja vissza a gyújtógyertyát. Húzza meg az indítókötélet úgy, hogy a motor néhányszor megforduljon. Ez lehetővé teszi a dugattyú belsejének kenését. Akkor hagyja abba az indítókötél húzását, amikor sűrítést (ellenállást) érez.

A tárolási idő függvényében mindig:

Tisztítsa meg a generátor külső részét egy puha ronggyal, puha kefével, vagy max. 0,3 MPa nyomású sűrített levegővel. Fordít-

son különös figyelmet a szellőzőnyílások átjárhatóságára.

A generátort vízszintes helyzetben tárolja.

A generátort száraz, jól szellőző és fedett helyen tárolja.

Generátor szállítása

FIGYELEM! A generátor szállításakor a belső égésű motor legyen mindig kikapcsolva, az áramfogyasztó készülékek pedig kihúzva.

Kis távolságon, pl. a generátor munkaterületen való áthelyezéskor a generátor vázát fogja meg.

Óvatosan járjon el, kerülje a generátor megdőlését és hintázását és az üzemanyag kifröcskölését. A generátor forró lehet, az égési sérülések elkerülése érdekében legyen óvatos.

Nagyobb távolságra történő szállításkor mindig a „*Generátor tárolása*” c. fejezetben leírt folyamatnak megfelelően készítsen fel a generátort. A generátort vízszintes helyzetben szállítsa. Szijakkal biztosítsa a generátor helyzetét, melyek megakadályozzák a felborulást szállítás közben.

Cserealkatrészek

A termék cserealkatrészeinek részletes listája a „Letöltés” menüpontban, a termék adatlapján, valamint a TOYA SA weboldalon található: toya24.pl

 Ez a szimbólum arra hívja fel a figyelmet, hogy tilos az elhasznált elektromos és elektronikus készüléket (többek között elemeket és akkumulátorokat) egyéb hulladékokkal együtt kidobni. Az elhasznált készüléket szelektíven gyűjtse és a hulladék mennyiségének, valamint a természetes erőforrások felhasználásának csökkentése érdekében adja le a megfelelő gyűjtőpontban újrafeldolgozás és újrahasznosítás céljából. Az elektromos és elektronikus készülékben található veszélyes összetevők ellenőrzetlen kibocsátása veszélyt jelenthet az emberi egészségre és negatív változásokat okozhat a természetes környezetben. A háztartások fontos szerepet töltenek be az elhasznált készülék újrafeldolgozásában és újrahasznosításában. Az újrahasznosítás megfelelő módjaival kapcsolatos további információkat a helyi hatóságoktól vagy a termék értékesítőjétől szerezhet.

MŰSZAKI PARAMÉTEREK

| | | |
|------------------------------------------------|------------------------|---------------------|
| Generátor típusa | | YT-85460 |
| Paraméter | Mértékegység | Érték |
| GENERÁTOR | | |
| Névleges feszültség | [V] | A.C. 230 |
| | [V] | A. C. 400 (3P/N/PE) |
| | [V] | D.C. 12 |
| Névleges frekvencia | [Hz] | 50 |
| Generátor névleges teljesítménye COP | [W] | 4250 |
| Maximális teljesítmény (S2 5 min) | [W] | 5500 |
| Teljesítménytényező | | 1,0 |
| Névleges áram (A.C.) | [A] | 5,2 |
| Névleges áram (D.C.) | [A] | 8,3 |
| Érintésvédelmi osztály | | I |
| IP-védettség | | IP23M |
| Teljesítményosztály | | G1 |
| Minőségi osztály | | A |
| MECHANIKUS MOTOR | | |
| Típus | | CP188F |
| Hengerek száma | | 1 |
| Ütemek száma | | 4 |
| Üzemanyag típusa | | Ólommentes benzín |
| Olajtípus | [SAE] | 10W-40 |
| Üzemanyag-fogyasztás (75%-os terhelés mellett) | [l/h] | 4,27 |
| Motor hengerűrtartalma | [cm ³] | 389 |
| Névleges teljesítmény | [kW] | 7,5 |
| Névleges fordulatszám | [min ⁻¹] | 3600 |
| Üresjáratú fordulatszám | [min ⁻¹] | 1800 ± 100 |
| Légűtés | | |
| Sűrítési arány | | 8,5:1 |
| Üzemanyagtartály űrtartalma | [l] | 25 |
| Olajtartály űrtartalma | [l] | 1,1 |
| Gyújtógyertya típusa | | F7RTC |
| BERENDEZÉS | | |
| Méret | [mm] | 680 x 510 x 540 |
| Súly | [kg] | 85 |
| Munkahőmérséklet tartomány | [°C] | 0 ÷ +40 |
| Maximális munkamagasság | [m tengerszint felett] | 1000 |
| Zajszint | | |
| hangnyomásszint L _{pa} ± K | [dB(A)] | 75,0±2,62 |
| hangteljesítményszint L _{wa} ± K | [dB(A)] | 93,7±2,62 |

CARACTERISTICILE PRODUSULUI

Un generator electric este un dispozitiv electromecanic care convertește energia mecanică în energie electrică. Un generator este compus dintr-un motor cu combustie și un generator electric conectat la motor. Funcționarea corectă, fiabilă și sigură a aparatului depinde de utilizarea sa corectă, de aceea:

Citiți și păstrați întregul manual înainte de prima utilizare a produsului.

Furnizorul nu acceptă nicio responsabilitate pentru daune rezultate în urma nerespectării regulilor de siguranță și instrucțiunilor din acest manual.

ACCESORII

Generatorul este livrat în stare completă și nu necesită montare. Motorul generatorului conține ulei în cantitatea necesară doar pentru conservarea motorului. **ATENȚIE!** Nivelul uleiului trebuie completat înainte de prima punere în funcțiune. O cheie de buji este livrată împreună cu generatorul.

INSTRUCȚIUNI DE SIGURANȚĂ

INSTRUCȚIUNI GENERALE DE SIGURANȚĂ

Protejați copiii ținându-i la o distanță sigură față de generator. Înainte de începerea lucrului, citiți marcasele și etichetele de avertizare.

Carburantul este exploziv și se poate aprinde ușor. Nu realimentați niciodată în timp ce generatorul este funcțiune. Nu fumați în timpul alimentării cu carburant. Nu faceți alimentarea în apropiere de foc deschis.

Nu vărsați combustibil.

Vaporii de carburant sunt periculoși iar prepararea carburantului și realimentarea trebuie să fie efectuate în zone cu ventilație corespunzătoare.

Unele părți ale motorului cu combustie internă pot fi fierbinți și pot provoca arsuri. Atenție la avertizările aplicate pe generator. Generatorul trebuie purtat doar ținut de mânerul corespunzător. Nu atingeți suprafața generatorului, deoarece acesta se încălzește în timpul funcționării și poate produce arsuri.

Vaporii și gazele de echipament sunt toxice. Nu folosiți generatorul în camere fără ventilație. La utilizare în camere ventilate trebuie luate măsuri suplimentare pentru prevenirea incendiilor și exploziei. La utilizarea generatorului în exterior, asigurați-vă că acesta nu este plasat în apropiere de ferestre, uși sau guri de ventilație. Gazele de echipament pot pătrunde în încăpere, constituind un pericol.

Citiți etichetele de avertizare și simbolurile aplicate pe generator. Verificați semnificația lor în manualul pentru utilizatori.

Siguranța electrică

Verificați generatorul și accesoriile electrice (inclusiv ștecherul și cablurile) înainte de utilizare și asigurați-vă că nu sunt deteriorate. Generatorul nu este destinat conectării la vreă altă sursă de energie electrică. Este absolut interzis să conectați generatorul la priza de rețea de 230 V / 50 Hz.

Protecția împotriva electrocutării depinde de funcționarea siguranței speciale alese pentru generator. În cazul în care trebuie să înlocuiți siguranța, folosiți o siguranță de aceeași clasă și cu

aceleași caracteristici de performanțe.

Din cauza tensiunilor mecanice mari, trebuie să folosiți cabluri flexibile cu izolație din cauciuc flexibil (în conformitate cu IEC 60245-4) sau echivalent.

La utilizarea unor cabluri prelungitoare, asigurați-vă că ele sunt adecvate pentru utilizare la exterior. Rezistența cablurilor prelungitoare nu trebuie să depășească 1,5 Ω. Lungimea totală a cablului nu trebuie să depășească 60 m pentru un cablu cu secțiunea transversală de 1,5 mm², și 100 m pentru un cablu cu secțiunea transversală de 2,5 mm².

Generatorul trebuie să aibă împământare în cazul în care se conectează la priză un dispozitiv electric care necesită împământare. Asemenea dispozitiv are un cablu de alimentare echipat cu un conductor de protecție. Conexiunea de împământare trebuie făcută de un electrician calificat în conformitate cu reglementările locale pentru împământarea echipamentelor electrice.

Avertizare! Locul de utilizare a generatorului poate fi supus unor restricții locale. Respectați regulamentele de siguranță electrică la utilizarea generatorului.

Avertizare! Operatorul trebuie să respecte cerințele și precauțiile la modificarea generatorului, în funcție de măsurile de protecție existente în instalație și regulamentele aplicabile.

Nu suprasolicitați generatorul. Majoritatea echipamentelor electrice consumă la pornire mai multă energie electrică decât puterea nominală. Puterea care depășește puterea nominală a generatorului dar care nu depășește putere sa maximă poate fi acceptată pentru maxim 5 minute în modul de funcționare pe termen scurt S2. Aceasta înseamnă că după 5 minute de funcționare în acest mod, generatorul trebuie oprit și lăsat să se răcească complet. În cazul în care puterea consumată de la generator nu depășește puterea nominală, generatorul poate funcționa în modul de funcționare continuă S1.

Nu Se recomandă să folosiți triplu ștecher conectate la priza generatorului. cu toate acestea, dacă folosiți asemenea dispozitive, consumul de putere al tuturor consumatorilor conectați la generator trebuie însumat. Suma consumului de putere al consumatorilor nu trebuie să depășească puterea nominală a generatorului.

Siguranța în funcționare

Generatorul trebuie plasat pe o suprafață orizontală, plată, dură și stabilă. Lăsați cel puțin 1 metru de spațiu liber în jurul generatorului în timpul funcționării.

Generatorul trebuie să ajungă la turația nominală înainte de conectarea consumatorului electric. Înainte de oprirea generatorului, opriți consumatorul electric; în cazul în care consumatorul are piese în mișcare, așteptați ca ele să se oprească complet și apoi scoateți ștecherul de la consumatorul electric din priza generatorului.

Nu trebuie depășită turația maximă a motorului. În cazul în care se depășește turația maximă, generatorul se poate deteriora și operatorul poate fi accidentat.

Generatorul nu trebuie depozitat sau folosit într-un mediu umed sau conducător de electricitate (de exemplu, pe suprafețe metalice).

Nu expuneți generatorul la temperaturi. Nu folosiți un generator expus la precipitații.

Generatorul nu este destinat utilizării în atmosfere inflamabile și explozive.

Gazele de echipament sunt suficiente pentru a aprinde

de anumite materiale. Nu folosiți generatorul în apropiere de materiale combustibile.

Generatorul nu trebuie folosit dacă se observă piese deteriorate sau defecte.

Nu lăsați generatorul în funcțiune sau în grija minorilor care nu a fost instruiți în legătură cu utilizarea aparatului.

Generatorul trebuie oprit imediat dacă se observă simptomele următoare:

- modificarea turației motorului,
- supraîncălzirea aparatelor conectate la generator,
- producerea de scânteii,
- fum sau flocări produse de aparat,
- vibrații nedorite.

Sistemul de alimentare cu carburant trebuie verificat periodic. În cazul în care observați scurgeri, dați echipamentul la reparație la un centru de servicii autorizat.

Așteptați până ce motorul generatorului atinge turația nominală înainte de a conecta echipamentul electric la el.

Toate reparațiile produsului trebuie efectuate la un centru de servicii autorizat.

Nu lăsați carburantul să se termine în timp ce motorul este în funcțiune!

Nu acoperiți orificiile de ventilație de intrare și evacuare, chiar dacă generatorul nu este în funcțiune.

Goliți rezervorul de carburant înainte de transportarea generatorului.

PREGĂTIREA PRODUSULUI PENTRU UTILIZARE

ATENȚIE! Procedura de verificare trebuie aplicată generatorului înainte de fiecare pornire.

AVERTIZARE! Generatorul este prevăzut doar cu o cantitate mică de ulei în angrenaj. Nivelul uleiului trebuie completat înainte de prima punere în funcțiune a generatorului. Verificați regulat nivelul uleiului și completați dacă este necesar. Pornirea generatorului fără ulei sau cu prea puțin ulei în angrenaj va duce la deteriorarea iremediabilă a motorului.

Verificarea nivelului de ulei

Deșurubați bușonul de la orificiul de umplere a uleiului. Bușonul de la rezervorul de ulei are atașată o jojă de nivel.

Nivelul uleiului trebuie să fie între marcasele pentru limita inferioară și superioară. Dacă este necesar, completați cu ulei până la nivelul indicat în figura (II).

Folosiți ulei premium pentru motoare în patru timpi cu clasa de viscozitate indicată în tabelul cu date tehnice.

Închideți orificiul de umplere cu ulei înșurubând bușonul.

Atenție! Puneți generatorul electric pe o suprafață plană și orizontală înainte de adăugare uleiului. În cazul în care generatorul a fost înclinat, puneți-l pe o suprafață plană și așteptați minim 30 de minute pentru stabilizarea nivelului de ulei.

Atenție! Adăugați ulei prin intermediul unui pistol de umplere sau al unei pâlnii. Aceasta va reduce riscul de scurgere. În cazul scurgerii, ștergeți bine tot uleiul înainte de pornirea generatorului electric.

Atenție! Generatorul este echipat un senzor al nivelului de ulei care previne aprinderea în cazul în care nivelul uleiului este prea scăzut. În cazul în care generatorul nu pornește, verificați nivelul de ulei.

Realimentarea cu carburant.

Se recomandă benzina fără plumb cu indice octanice 93 sau superior.

Folosiți carburant și ulei pentru motoare în patru timpi, fără impurități solide. Se recomandă produse de calitate premium. Ele vor extinde durata de viață a motorului.

Nu realimentați peste nivelul maxim marcat pe rezervorul de carburant. Lăsați un spațiu gol între suprafața carburantului și partea de sus a rezervorului de carburant.

Realimentați cu o pompă de carburant și/sau o pâlnie. Aceasta va reduce riscul de scurgere. În cazul scurgerii, ștergeți bine tot uleiul înainte de pornirea generatorului electric.

Nu fumați niciodată în timpul realimentării.

Deschideți bușonul prin rotire în sens invers acelor de ceasornic. Scoateți bușonul de la orificiul de realimentare. Bușonul are două proeminențe care trebuie să intre în cele două adâncituri din tubul de alimentare (III). Închideți orificiul de umplere cu ulei înșurubând bușonul în sensul acelor de ceasornic. Acesta este singurul mod de a deschide și închide bușonul de la orificiul de umplere.

În tubul de umplere pentru carburant a fost montat un filtru de carburant (IV) care servește la reținerea eventualelor impurități solide care pot fi prezente în carburant. Întotdeauna realimentați rezervorul de carburant cu filtrul instalat în orificiul de alimentare.

A se vedea tabelul cu date tehnice pentru capacitatea rezervorului de carburant. Rezervorul este echipat cu indicator mecanic de nivel al carburantului (V). În cazul în care indicatorul este aproape de marcajul „E”, rezervorul este gol. În cazul în care indicatorul este aproape de marcajul „F”, rezervorul este plin.

Împământarea generatorului

Conectați cablul între sistemul de împământare și generator la punctul marcat pe generator. Generatorul trebuie să fie conectat la sistemul de împământare de către o persoană cu calificarea corespunzătoare de electrician.

Instalarea roților și mânerelor

Cadru generatorului a fost adaptat pentru montarea roților și mânerelor. Ele nu sunt necesare pentru funcționarea corespunzătoare a generatorului dar facilitează transportul generatorului pe distanțe scurte. Începeți prin fixarea axelor roților cu piulițele (VI). Puneți manșoanele distanțier pe axul generatorului și apoi roata și fixați-o pe ax cu piulița (VII). Puneți un capac decorativ pe fiecare roată. Fixați suporturile pe cealaltă parte a cadrului înșurubându-le pe poziție folosind bolțuri și piulițe (VIII). Suporturile asigură orizontalitatea generatorului după ce roțile au fost montate.

Atașați mânerele la partea superioară a cadrului pe partea cu suportul, folosind bolțuri și piulițe (IX). Asigurați-vă că mânerele se pliază spre interior după instalare. Astfel se economisește spațiu când generatorul nu este transportat.

ATENȚIE! Umflați pneurile roților. Nu depășiți presiunea nominală indicată pe lateralul anvelopei. Roțile sunt adecvate doar pentru transportul generatorului pe jos. Nu atașați generatorul la vehicule.

După ce ați finalizat pregătirile de lucru, puteți porni acum generatorul electric.

UTILIZAREA GENERATORULUI

Pornirea motorului cu combustie

Înainte de pornirea generatorului electric, scoateți toți consumatorii din prizele generatorului.

Motorul generatorului poate fi pornit în două moduri: cu un starter electric alimentat de un acumulator sau cu un starter manual acționat cu o coardă de tracțiune.

Generatorul este echipat cu un acumulator deconectat, care previne pornirea accidentală a sa și care încetinește procesul de descărcare a acumulatorului. Acumulatorul trebuie detașat de suport desfășcând cârligele benzii elastice (X). Scoateți capacul de pe clema cablului și apoi fixați clema de clema acumulatorului (XI) folosind un șurub și o piuliță. Împingeți capacul peste clema cablului și acumulatorului (XII). Fixați acumulatorul pe cadrul generatorului folosind banda elastică.

Deschideți ventilul de carburant trecându-l pe poziția ON (XIII). Treceți comutatorul motorului pe poziția corespunzătoare tensiunii nominale care va fi folosită (XIV). Comutatorul are pozițiile următoare: poziția marcată cu "230 V" corespunde alimentării la prizele de 230 V/50 Hz, poziția marcată cu "400 V" corespunde alimentării la prizele de 400 V/50 Hz. Poziția de mijloc indică faptul că comutatorul este în poziția oprit.

Închideți șocul trecând pârghia accelerației pe stop la marcajul «OFF» (XV).

Puneți cheia starterului electric de pe poziția "0" pe poziția "1" (XVI). În cazul în care nu auziți zgomotul starterului, acumulatorul poate fi descărcat. Aceasta se poate întâmpla la prima pornire sau la pornirea după o perioadă îndelungată de depozitare a generatorului. În cazul în care nu se poate folosi pornirea electrică, folosiți pornirea manuală.

Trageți de câteva ori ușor coarda starterului de câteva ori până ce simiți rezistența cauzată de compresia motorului, apoi trageți energic și ferm (XVII).

Ținând mânerul corzii, lăsați coarda să se retragă singură în mod controlat până ce este complet intrată în carcasea generatorului. Nu eliberați mânerul corzii starterului astfel încât aceasta să se retragă brusc în carcasă. Aceasta poate deteriora starterul. Pe măsură ce motorul se încălzește, deschideți treptat șocul trecând pârghia accelerației treptat spre „ON”. Lăsați motorul să înceapă să funcționeze în de câte ori repoziționați pârghia accelerației. Ritmul în care pârghia accelerației trebuie trecută la poziția inițială depinde de temperatura ambiantă unde porniți motorul. Cu cât temperatura ambiantă este mai mică, cu atât revenirea pârghiei trebuie să fie mai lentă. Generatorul este echipat cu un voltmetru care permite verificarea cu aproximație a tensiunii preluate de la generator.

Conectarea echipamentelor electrice la generator.

ATENȚIE! Nu conectați la generator aparate electrice cu o putere nominală mai mare decât puterea nominală a generatorului. În cazul în care se conectează mai mult decât un aparat, puterea nominală totală a aparatelor trebuie să fie mai mică decât puterea nominală a generatorului.

ATENȚIE! Verificați dacă valorile consumatorilor care urmează să fie conectați corespund puterii nominale a generatorului.

ATENȚIE! Dispozitivele nu pot fi alimentate în același timp de la prizele de 230 V și 400 V. Se pot folosi doar prizele de 230 V sau de 400 V în același timp.

Porniți motorul în conformitate cu procedura descrisă la „*Pornirea motorului cu combustie*”.

Asigurați-vă că echipamentul electric care se conectează este oprit.

Ridicați capacul prizei și apoi introduceți ștecherul de la cablul de alimentare al consumatorului în priza generatorului.

Porniți consumatorul electric conectat la generator.

Atenție! În cazul în care se conectează mai mult decât un consumator, porniți următorul după ce consumatorul anterior începe să funcționeze constant (adică la turația nominală, temperatura nominală, etc.).

Fiecare dintre prize are propriul întrerupător de suprasarcină. În cazul în care puterea furnizată este depășită de un consum electric excesiv, priza de la circuitul electric; motorul va continua să funcționeze. Suprasarcina este indicată de declanșarea siguranței. În cazul prizelor de 230 V și 12 V, aceasta se întâmplă când siguranța este "arsă", iar în cazul prizelor de 400 V, atunci când siguranța comută în poziția inferioară. În cazul acesta, opriți toți consumatorii care au fost indicați ca supra-sarcină conectați la generator folosind comutatorul, scoateți consumatorul din priza de pe generator, așteptați până ce se răcesc circuitele generatorului și apăsați butonul de resetare a întrerupătorului de suprasarcină. În cazul în care se repetă declanșarea siguranței, decuplați toți consumatorii conectați la generator și apoi deconectați cablurile lor de la prizele generatorului. Opriți generatorul și așteptați să se răcească. Asigurați-vă că puterea nominală totală a tuturor consumatorilor electrici conectați nu depășește puterea nominală furnizată de generator. Deconectați consumatorii electrici după necesitate. Verificați ca orificiile de aspirație a aerului și/sau fantele de ventilație să nu fie obstrucționate. Verificați că în apropierea generatorului nu se află nimic care să poată obstrucționa orificiile de aspirație a aerului și/sau fantele de ventilație.

După verificare, apăsați / ajustați siguranțele și apoi reporniți generatorul în conformitate cu procedura de pornire.

ATENȚIE! Întrerupătorul de suprasarcină se poate declanșa la conectarea unui consumator electric; majoritatea consumatorilor electrici au la pornire un consum care depășește puterea nominală. În cazul în care consumatorul electric nu este defect, el poate fi însă incompatibil cu puterea generată de motor.

ATENȚIE! În cazul în care se folosește o priză de c.c. în același timp, puterea consumatorului conectat la această priză trebuie luată de asemenea în considerare la însumarea puterilor.

Oprirea motorului

Opriți consumatorul electric conectat la generator.

Scoateți din priza generatorului cablurile de alimentare ale consumatorilor electrici.

Puneți comutatorul motorului pe poziția „O-OFF” (oprit).

Așteptați oprirea motorului.

Închideți ventilul de alimentare cu carburant trecându-l pe poziția OFF.

ATENȚIE! În cazul în care trebuie să opriți generatorul imediat într-o situație de avarie, treceți comutatorul motorului pe poziția O - OFF (OPRIT).

Funcționarea la altitudine ridicată

Carburatorul instalat pe generator a fost proiectat pentru funcționarea corespunzătoare la o altitudine nu mai înaltă decât cea specificată în tabelul cu date tehnice. Dacă trebuie să în folosiți la o altitudine mai mare, contactați un centru de service autorizat pentru modificarea carburatorului. Chiar și după modificarea carburatorului, se anticipează că puterea motorului cu combustie va scădea și, în consecință, puterea generatorului va scădea cu 3,5 % pentru fiecare 300 metri de altitudine în plus față de limita indicată în tabelul cu date tehnice. Scăderea de putere va fi mai mare la utilizarea generatorului fără modificarea carburatorului. Reducerea de putere este datorită diluării aerului pe măsură ce crește altitudinea față nivelul mării.

ÎNTREȚINERE ȘI REVIZII

În timpul perioadei de garanție, utilizatorul nu poate instala sau înlocui elemente sau componente, deoarece aceasta duce la anularea garanției. Orice nereguli identificate în timpul verificării sau funcționării înseamnă că trebuie efectuată remedierea la centrul de service.

După finalizarea lucrului, curățați carcasa, orificiile de ventilație, mânerul suplimentare și apărătorile, folosind de exemplu o lavetă moale uscată, un jet de aer comprimat la presiune maximă de 0,3 MPa sau o perie fără a utiliza substanțe chimice sau lichide de curățare. Curățați sculele și mânerul cu o lavetă uscată și curată.

Verificări periodice

Trebuie efectuate verificări și întreținerea periodică a următoarelor ansambluri ale generatorului.

ATENȚIE! Toate operațiile de întreținere trebuie făcute când generatorul este oprit și comutatorul decuplat. De asemenea, este necesar să deconectați toate echipamentele electrice de la generator.

ATENȚIE! În cazul în care o operațiune de service nu este descrisă mai jos, Aceasta înseamnă că echipamentul trebuie trimis pentru service la un centrul de service autorizat pentru acest scop.

ATENȚIE! Dacă se folosește un solvent pentru curățare, evitați contactul solventului cu pielea și ochii. Folosiți echipament de protecție personal.

| Component | Note: | Înainte de pornire | După prima lună de funcționare sau primele 20 de ore de funcționare | La fiecare 3 luni sau după fiecare 50 ore de funcționare. | La fiecare 12 luni sau după fiecare 100 ore de funcționare. |
|------------------------------------------|------------|--------------------|---------------------------------------------------------------------|-----------------------------------------------------------|-------------------------------------------------------------|
| Nivelul uleiului în angrenajul motorului | Verificați | X | | | |
| | Înlocuiți | | X | | X |
| Filtru de aer | Verificați | X | | | |
| | Curățați | | X | X(*) | |

| Component | Note: | Înainte de pornire | După prima lună de funcționare sau primele 20 de ore de funcționare | La fiecare 3 luni sau după fiecare 50 ore de funcționare. | La fiecare 12 luni sau după fiecare 100 ore de funcționare. |
|-----------------------------------------|-----------------------------------------------------|--------------------|---------------------------------------------------------------------|-----------------------------------------------------------|-------------------------------------------------------------|
| Bujie | Curățați înlocuiți dacă este necesar. | | | | X |
| Filtru orificiu de umplere de carburant | Verificați înlocuiți dacă este necesar. | | | | X |
| Sistemul de carburant | Verificați etanșeitatea și eventualele deteriorări. | X | | | |
| | Înlocuiți | | La fiecare doi ani | | |
| Îndepărtarea depunerilor de carbon | Verificați mai frecvent dacă este necesar. | | | | X |
| Motor | Curățarea și reglarea ventilelor și cilindrilor | | | | La fiecare 125 ore |

(*) Se recomandă o frecvență mai mare în cazul utilizării în medii cu praf.

Se recomandă să înlocuiți rezervorul de carburant cel puțin o dată la trei ani. În cazul în care se detectează scurgeri la sistemul de carburant, este interzis să folosiți generatorul.

Întreținerea filtrului de aer (III)

ATENȚIE! Nu folosiți generatorul fără un filtru de aer corect instalat sau cu un filtru de aer defect. În caz contrar, motorul cu combustie poate aspira impurități care ar fi reținute în mod normal de filtru. Impuritățile pot duce la disfuncții sau, în ultimă instanță, la deteriorarea generatorului electric.

Eliberați butonul și scoateți capacul filtrului. Scoateți filtrul și curățați-l într-un solvent neinflamabil, apoi stoarceți bine ventilul.

Îmbățiți filtrul cu ulei de motor curat și stoarceți-l astfel încât filtrul să rămână doar puțin umectat.

Instalați filtrul de aer la locul lui și închideți capacul filtrului de aer cu bușonul.

Întreținerea bujiei

Deconectați cablul de la bujia

Scoateți bujia folosind cheia de bujii (XX).

Folosiți o perie de sârmă pentru a curăța depunerile de carbon de pe electrozi (așa-numitele depuneri de combustie).

Verificați distanța între electrozi să fie între 0.7 mm și 0.8 mm. (XXI)

În cazul în care electrozii sunt arși sau corpul ceramic este spart, înlocuiți bujia cu una nouă.

Înșurubați bujia. Conectați cablul la bujia

Înlocuirea uleiului de motor

ATENȚIE! Cel mai bine este să schimbați uleiul motorului imediat ce motorul s-a oprit complet. Atunci uleiul este cel mai fluid

și va curge cel mai repede din angrenajul motorului. Trebuie să aveți grijă la încălzirea uleiului. Imediat ce motorul se oprește, uleiul este fierbinte și poate provoca arsuri. Fiecare rezervor de ulei are un orificiu de scurgere. Puneți sub orificiul de scurgere un vas cu capacitate mai mare decât cea a rezervorului de ulei.

Deșurubați complet ventilul de scurgere (XXIII) folosind o cheie. Lăsați uleiul să se scurgă în vas și apoi înșurubați la loc ventilul de scurgere folosind o cheie. Ștergeți bine resturile de ulei. Completați cu ulei în conformitate cu procedura descrisă la secțiunea „Verificarea nivelului de ulei”.

ATENȚIE! Eliminați uleiul de motor uzat în conformitate cu regulamentele locale. Este interzis să deversați uleiul de motor în sistemul de canalizare.

Întreținerea filtrului de carburant

Deșurubați bușonul de la orificiul de umplere a carburantului. Scoateți afară filtrul de carburant Curățați filtrul de carburant cu benzină de extracție. Uscați-l cu o lavetă moale, curată. Instalați filtrul în deschiderea din orificiul de umplere. Deșurubați bușonul de la orificiul de umplere a carburantului.

ATENȚIE! Pereții filtrului sunt din plasă fine. Trebuie să fiți atenți la întreținere pentru a vă asigura că nu se deteriorează. În cazul în care filtrul este deteriorat, înlocuiți-l cu unul nou, fără defecte, înainte de a continua lucrul.

Depozitarea generatorului

În cazul în care generatorul este depozitat pe perioadă scurtă (nu mai mult de 10 zile), opriți motorul cu combustie, deconectați toți consumatorii electrici și apoi închideți ventilul de alimentare cu carburant.

În cazul în care generatorul este depozitat pe perioadă mai mare de 10 zile, respectați procedura următoare:

Puneți comutatorul motorului pe poziția „O-OFF” (oprit).

Scoateți capacul orificiului de umplere a carburantului, goliți carburantul din rezervor, de exemplu folosiți o pompă adecvată. Deșurubați bușonul de la orificiul de umplere a carburantului.

Porniți motorul în conformitate cu procedura descrisă la „Pornirea motorului cu combustie”.

Nu puneți în priză nici un consumator electric. Lăsați motorul să meargă până se oprește din lipsă de carburant. Timpul de funcționare va depinde de cât carburant rămâne în rezervorul de carburant și în conductele de alimentare cu carburant.

Puneți comutatorul motorului pe poziția „O-OFF” (oprit).

Închideți ventilul de alimentare cu carburant trecându-l pe poziția OFF.

Scoateți bujia din cilindru. Adăugați o lingură de ulei de motor în cilindru prin gaura de montare a bujiei. Folosiți ulei de motor cu clasa de viscozitate indicată în tabelul de date tehnice.

Înșurubați bujia. Trageți coarda starterului astfel încât motorul să execute câteva rotații și pistonul cilindrului este lubrifiat. Opriti tragerea corzii starterului când simțiți compresione.

Indiferent de timpul de depozitare, trebuie întotdeauna să:

Curățați exteriorul generatorului cu o lavetă moale, o perie moale sau aer comprimat la o presiune de 0,3 MPa sau mai puțin. Acordați o atenție specială orificiilor de ventilație, să nu fie obturate.

Depozitați generatorul în poziție orizontală.

Depozitați generatorul într-o încăpere uscată, bine ventilată și acoperită.

Transportarea generatorului

AVERTIZARE! Generatorul trebuie transportat întotdeauna cu motorul de combustie oprit și consumatorii deconectați.

Pe distanțe scurte, de exemplu la mutarea generatorului la locul de utilizare, generatorul trebuie transportat cu mâna, ținându-l de cadru.

Atenție să nu balansați sau înclinați generatorul ca să nu se verse carburantul. Generatorul poate fi fierbinte, atenție să evitați arsurile.

Pentru distanțe de transport mai lungi, generatorul trebuie pregătit de transport în conformitate cu procedura descrisă la secțiunea „Depozitarea generatorului”. Generatorul trebuie transportat în poziție orizontală. Fixați generatorul cu curele pentru a preveni răsturnarea sa în timpul transportului.

Piese de schimb

O listă detaliată de piese de schimb se poate găsi în secțiunea „Download” din fișa produsului, pe site-urile internet ale TOYA SA: toya24.pl.



Acest simbol indică faptul că deșeurile de echipamente electrice și electronice (inclusiv baterii și acumulatori) nu pot fi eliminate împreună cu alte tipuri de deșeuri. Deșeurile de echipamente trebuie colectate și predate separat la un punct de colectare în vederea reciclării și recuperării, pentru a reduce cantitatea de deșeuri și consumul de resurse naturale. Eliberarea necontrolată a componentelor periculoase conținute în echipamentele electrice și electronice poate prezenta un risc pentru sănătatea oamenilor și are efect advers asupra mediului. Gospodăriile joacă un rol important prin contribuția lor la reutilizare și recuperare, inclusiv reciclarea deșeurilor de echipamente. Pentru mai multe informații în legătură cu metodele de reciclare adecvate, contactați autoritățile locale sau distribuitorul dumneavoastră.

PARAMETRI TEHNICI

| Tip de generator | | YT-85460 |
|---------------------------------------|-----------------------------|---------------------|
| Parametru | Unitate de măsură | Valoare |
| GX ELECTRIC | | |
| Tensiune nominală | [V] | C.A. 230 |
| | [V] | A. C. 400 (3P/N/PE) |
| | [V] | C.C. 12 |
| Frecvență nominală | [Hz] | 50 |
| Putere nominală generator COP | [W] | 4250 |
| Putere maximă (S2 5 min) | [W] | 5500 |
| Factor de putere | | 1,0 |
| Curent nominal (C.A.) | [A] | 5,2 |
| Curent nominal (C.C.) | [A] | 8,3 |
| Clasa de izolație electrică | | I |
| Gradul de protecție al carcasei (IP) | | IP23M |
| Clasa de performanțe | | G1 |
| Clasa de calitate | | A |
| MOTOR MECANIC | | |
| Tip | | CP188F |
| Număr de cilindri | | 1 |
| Timpii motorului | | 4 |
| Tip de carburant | | Benzină fără plumb |
| Tipul de ulei | [SAE] | 10W-40 |
| Consum de carburant (la 75% sarcină) | [l/h] | 4,27 |
| Capacitatea cilindrică a motorului | [cm ³] | 389 |
| Putere nominală | [kW] | 7,5 |
| Turația nominală | [min ⁻¹] | 3600 |
| Turație în ralanti | [min ⁻¹] | 1800 ± 100 |
| Răcire | | Răcire cu aer |
| Raport de compresie | | 8,5:1 |
| Capacitatea rezervorului de carburant | [l] | 25 |
| Capacitatea rezervorului de ulei | [l] | 1,1 |
| Tip de bujie | | F7RTC |
| DISPOZITIV | | |
| Dimensiuni de gabarit | [mm] | 680 x 510 x 540 |
| Masa | [kg] | 85 |
| Domeniul temperaturii de funcționare | [°C] | 0 ÷ +40 |
| Altitudine maximă de lucru: | [Metri peste nivelul mării] | 1000 |
| Nivel de zgomot | | |
| Presiune acustică L _{pa} ± K | [dB(A)] | 75,0±2,62 |
| Putere acustică L _{wa} ± K | [dB(A)] | 93,7±2,62 |

CARACTERÍSTICAS DEL GRUPO

Un grupo electrógeno es un equipo electromecánico en el que la energía mecánica se convierte en energía eléctrica. El grupo electrógeno está compuesto por un motor de combustión interna y un generador que trabajan juntos. Un trabajo correcto, fiable y seguro del aparato depende de su operación adecuada, por lo tanto:

Antes de empezar a usar el aparato lea todo el manual y guárdelo para futuras consultas.

El proveedor no asume responsabilidad de daños derivados del incumplimiento de las normas de seguridad e instrucciones contenidas en este manual.

EQUIPAMIENTO

El grupo electrógeno se suministra completo y no requiere instalación. El motor del grupo electrógeno está equipado con aceite en la cantidad necesaria solo para el mantenimiento del motor. **¡ATENCIÓN!** El nivel de aceite debe ser llenado antes de la puesta en marcha. Con el grupo se suministra una llave de la bujía.

INSTRUCCIONES DE SEGURIDAD

Instrucciones de seguridad generales

Proteja a los niños manteniendo una distancia segura del grupo electrógeno.

Lea la placa de identificación de la unidad y las etiquetas de advertencia antes de utilizarla.

El combustible es explosivo y se enciende fácilmente. No vuelva a llenar mientras el grupo electrógeno esté en funcionamiento. No fume mientras esté llenando con combustible. No llene el depósito de combustible cerca de las llamas. No derrame combustible.

Los vapores del combustible son peligrosos, y la preparación y el llenado del mismo deben llevarse a cabo en áreas bien ventiladas.

Algunas partes del motor de combustión interna pueden estar calientes y causar quemaduras. Preste atención a las advertencias colocadas en el grupo electrógeno.

El grupo solo debe ser manipulado con los mangos apropiadas. No toque las superficies del grupo que se calientan durante la operación, esto puede causar quemaduras.

Los humos y gases de escape son tóxicos. No utilice el electrógeno en habitaciones sin ventilación. Cuando se utiliza en habitaciones ventiladas, deben tomarse medidas adicionales para evitar incendios y explosiones. Cuando se utiliza el generador al aire libre, asegúrese de que no esté colocado cerca de ventanas, puertas o bocas de entrada de los sistemas de ventilación. Los gases de escape pueden entrar en la habitación y causar un peligro.

Lea las etiquetas y símbolos de advertencia en el grupo electrógeno. Compruebe su significado en el manual de instrucciones.

Seguridad eléctrica

Compruebe el grupo electrógeno y el equipamiento eléctrico (incluidos los enchufes y cables) antes de su uso y asegúrese de que no estén dañados.

El grupo electrógeno no se ha diseñado para conectarse a

ninguna otra fuente de energía eléctrica. Está absolutamente prohibido conectar el grupo electrógeno a una toma de corriente de 230 V / 50 Hz.

La protección contra descargas eléctricas depende del funcionamiento de un fusible especialmente seleccionado para el grupo. Si es necesario sustituir el fusible, se sustituirá por un fusible con las mismas características de potencia y funcionamiento.

Debido a las altas tensiones mecánicas, se deben utilizar cables flexibles con aislamiento de goma dura (según IEC 60245-4) o equivalente.

Cuando utilice cables de extensión, asegúrese de que sean adecuados para uso en exteriores. La resistencia de los cables de extensión no debe exceder 1,5 Ω . La longitud total del cable no debe superar los 60 m, para una sección de cable de 1,5 mm², y los 100 m, para una sección de cable de 2,5 mm².

El grupo electrógeno debe estar conectado a tierra si se conectan a él los dispositivos eléctricos que requieren puesta a tierra. Tales dispositivos tendrán un cable de alimentación equipado con un conductor de protección. La conexión a tierra debe ser realizada por un electricista cualificado de acuerdo con las regulaciones locales para la conexión a tierra del equipo eléctrico.

¡Aviso! El lugar de uso del grupo electrógeno puede estar sujeto a restricciones locales. Al utilizar la unidad, observe las normas locales de seguridad eléctrica.

¡Aviso! El operador debe observar los requisitos y precauciones si añade instalaciones al grupo electrógeno, dependiendo de las medidas de protección existentes en la unidad y de las regulaciones aplicables.

No sobrecargue el grupo electrógeno. La mayoría de los equipos eléctricos consume más energía que su potencia nominal durante el arranque. La potencia que exceda la potencia nominal del generador, pero que no exceda la potencia máxima, no se utilizará durante más de 5 minutos en modo de funcionamiento ocasional S2. Esto significa que después de 5 minutos de funcionamiento en este modo, el grupo electrógeno debe detenerse y dejarse enfriar completamente. Si la potencia tomada del grupo electrógeno no excede su potencia nominal, el generador puede funcionar en funcionamiento continuo S1. No se recomienda utilizar divisores conectados a la toma de la unidad. Sin embargo, si se utilizan tales dispositivos, se debe sumar la salida de todos los consumidores conectados al grupo electrógeno. La suma de la potencia de los dispositivos de recepción no debe exceder la potencia nominal de la unidad.

Seguridad de funcionamiento

El grupo electrógeno debe estar sobre una superficie plana, nivelada, dura y estable. Proporcione por lo menos 1 metro de espacio libre alrededor de la unidad cuando esté en funcionamiento.

El grupo electrógeno debe alcanzar sus rotaciones nominales antes de conectar el dispositivo eléctrico de recepción. Antes de apagar el grupo electrógeno, apague el dispositivo eléctrico de recepción, si el mismo tiene partes móviles, espere hasta que se hayan detenido completamente y luego desenchufe el cable de alimentación de la toma del grupo electrógeno.

No se debe sobrepasar el régimen máximo del motor. Si se excede la velocidad máxima del motor, el grupo electrógeno puede resultar dañado y los operadores pueden sufrir lesiones. El grupo electrógeno no debe almacenarse ni utilizarse en un

entorno húmedo o conductor de la electricidad (por ejemplo, en superficies metálicas).

No exponga el grupo electrógeno a la precipitación. No utilice la unidad expuesta a la precipitación.

El grupo electrógeno no está diseñado para su uso en atmósferas potencialmente inflamables o explosivas.

Los humos y los gases de escape están lo suficientemente calientes para encender ciertos materiales. No utilice la unidad cerca de materiales combustibles.

El grupo electrógeno no debe utilizarse si se observan piezas dañadas o destruidas.

No deje el grupo electrógeno en operación desatendido o bajo el cuidado de menores o personas que no hayan sido entrenadas en la operación del mismo.

El grupo electrógeno debe desconectarse inmediatamente si se detecta:

- cambios en el régimen del motor,
- sobrecalentamiento de los dispositivos conectados al grupo,
- chispas,
- humo o llamas que salen de la unidad,
- vibraciones no deseadas.

El sistema de alimentación de combustible debe comprobarse periódicamente. Si observa fugas, entregue la unidad para su reparación en un centro de servicio autorizado.

Espere hasta que el motor de la unidad haya alcanzado su velocidad nominal antes de conectar dispositivos eléctricos.

Todas las reparaciones deben realizarse en un centro de servicio técnico autorizado del fabricante.

¡No permita que el combustible se agote mientras el motor está en marcha!

No cubra las bocas de entrada y salida de ventilación. Incluso cuando el grupo electrógeno no está en funcionamiento.

Antes de transportar la unidad, es necesario vaciar el depósito de combustible.

PREPARACIÓN PARA LA OPERACIÓN

¡ATENCIÓN! El procedimiento de control del grupo electrógeno debe realizarse antes de cada puesta en marcha.

¡ADVERTENCIA! El grupo electrógeno se suministra con una pequeña cantidad de aceite en la caja de engranajes. El aceite debe ser rellenado antes de poner en marcha la unidad por primera vez. Compruebe regularmente el nivel de aceite y rellénelo si es necesario. Arrancar el generador sin aceite o con muy poco aceite en la caja de engranajes causará daños irreparables al motor.

Comprobación del nivel de aceite

Desenrosque el tapón de llenado de aceite. El tapón tiene una bayoneta de medición.

El nivel de aceite debe estar entre los límites superior e inferior del área de bayoneta marcada. Si es necesario, rellene el aceite hasta el nivel indicado en la figura (II).

Se utilizará aceite de buena calidad para los motores de combustión interna de cuatro tiempos, del grado de viscosidad indicado en el cuadro de datos técnicos.

Cierre el depósito de aceite atornillando el tapón.

¡Atención! Al rellenar el aceite, el grupo electrógeno debe colocarse sobre una superficie plana y nivelada. Si la unidad se

ha inclinado, colóquela en una superficie plana y nivelada y espere al menos 30 minutos para que el nivel de aceite se establezca.

¡Atención! Recomendamos utilizar una boquilla y/o embudo para rellenar el aceite. Esto reducirá el riesgo de derrames. En caso de derrame, limpie cuidadosamente los restos de aceite antes de arrancar el grupo electrógeno.

¡Atención! El grupo electrógeno está equipado con un sensor de nivel de aceite que no permitirá que el motor mecánico arranque si el nivel de aceite en el tanque es demasiado bajo. Si el grupo no arranca, se debe comprobar el nivel de aceite.

Repostaje de combustible

Combustible recomendado: gasolina sin plomo, número de octano superior a 93.

Use combustible y aceite libres de todos los contaminantes y previstos para motores de cuatro tiempos. Se recomienda utilizar productos de alta calidad. Esto prolongará la vida útil del motor.

No llene el depósito de combustible por encima de la marca de depósito lleno. Deje un espacio libre entre la superficie y la parte superior del depósito de combustible.

Recomendamos utilizar una boquilla y/o embudo para rellenar el combustible. Esto reducirá el riesgo de derrames. Si se derrama combustible durante el llenado, limpie cuidadosamente todos los restos de combustible antes de arrancar la unidad.

No está permitido fumar durante el repostaje.

Gire la tapa de llenado en sentido contrario a las agujas del reloj y retírela de la boca de llenado. La tapa tiene dos salientes, que deben coincidir con las ranuras en la brida de la boca de llenado de combustible (III). El cierre se realiza girando la tapa en el sentido de las agujas del reloj hasta el tope. Solo así se puede montar o desmontar la tapa de llenado.

Se ha instalado un filtro de combustible (IV) dentro del depósito que sirve para retener algunas impurezas mecánicas que pueden estar presentes en el combustible. Llene siempre el depósito con el filtro de llenado instalado.

La capacidad del depósito de combustible se especifica en la tabla. El depósito está equipado con un indicador mecánico de nivel de combustible (V). Si el indicador está cerca de la marca «E», el depósito está vacío. Si el indicador está cerca de la marca «F», el depósito está lleno.

Puesta a tierra del grupo electrógeno

Conecte el cable entre el sistema de puesta a tierra al grupo electrógeno en el punto marcado en el mismo. El grupo electrógeno debe ser conectado al sistema de puesta a tierra por una persona con las calificaciones eléctricas apropiadas.

Montaje de ruedas y asas

El bastidor del grupo electrógeno ha sido adaptado para el montaje de ruedas y asas. No son necesarios para el buen funcionamiento del mismo, pero facilitan el transporte del generador en distancias cortas. Empiece fijando los ejes de las ruedas con las tuercas (VI), coloque los casquillos distanciadores en el eje del grupo y, a continuación, fije la rueda en el eje con la tuerca (VII). Coloque un tapón decorativo en cada rueda. Fije los apoyos al otro lado del bastidor atornillándolos con tuercas y pernos (VIII). Los apoyos nivelan el grupo electrógeno después de haber montado las ruedas.

Fije las asas a la parte superior del bastidor, en el lado de los apoyos, utilizando pernos y tuercas (IX). Asegúrese de que las

asas se plieguen hacia dentro después de la instalación. Esto ahorra espacio mientras el grupo electrógeno no se transporta. ¡ATENCIÓN! Infla los neumáticos de las ruedas. No supere la presión nominal indicada en el flanco del neumático. Las ruedas solo son adecuadas para transportar el grupo a pie. No acople el grupo electrógeno a ningún vehículo.

Una vez finalizados los trabajos preparatorios, se puede poner en marcha la unidad.

MANEJO DEL GRUPO ELECTRÓGENO

Arranque del motor de combustión

Antes de poner en marcha el grupo electrógeno, desconecte todos los dispositivos eléctricos de las tomas de corriente en el grupo.

El motor del grupo electrógeno puede arrancarse de dos maneras: mediante un arrancador eléctrico alimentado por el acumulador o mediante un arrancador manual accionado por el cable de arranque.

El grupo electrógeno se suministra con un acumulador desconectado, lo que evita el arranque accidental del mismo, además de ralentizar el proceso de descarga del acumulador. El acumulador debe desmontarse de la base quitando los ganchos de la banda elástica (X). Deslice la tapa de la abrazadera del cable y fjela al terminal del acumulador (XI) con un tornillo y una tuerca. Empuje la tapa en los terminales del cable y del acumulador (XII). Fije el acumulador al bastidor del generador con una banda elástica.

Abra la válvula de combustible poniéndola en „ON” (XIII).

Ponga el interruptor del motor en la posición correspondiente a la tensión nominal aplicada (XIV). El interruptor tiene una posición identificada como 230 V, que corresponde a la alimentación de las tomas de corriente de 230 V/50 Hz, la posición identificada 400 V corresponde a la alimentación de las tomas de corriente 400 V/50 Hz. La posición central significa que el interruptor está en la posición de apagado.

Cierre la válvula reguladora moviendo la palanca de succión hasta el tope en dirección „OFF” (XV).

Gire la llave eléctrica de la posición 0 a la posición 1 (XVI). Si no puede oír el ruido de funcionamiento del arrancador, el acumulador puede estar descargado. Esto puede ocurrir en la primera puesta en marcha o en la puesta en marcha después de un largo período de almacenamiento del grupo electrógeno. Si no es posible utilizar el arranque eléctrico, utilice el arranque manual. Tire del cable de arranque suavemente varias veces hasta que se sienta la resistencia causada por la compresión del motor, luego tire de él con un movimiento enérgico y firme (XVII).

Retire el mango del cable con un movimiento suave hasta que quede completamente oculto en la carcasa del grupo electrógeno. No suelte el mango del cable para que se esconda repentinamente en la carcasa. Esto puede causar daños al arrancador. A medida que el motor se calienta, abra progresivamente la válvula reguladora moviendo la palanca de succión en la dirección „ON”. Deje que el motor funcione suavemente después de cambiar la posición de la palanca de succión. La velocidad de retorno de la palanca de succión depende de las condiciones climáticas en las que se arranca el motor. Cuanto más baja sea la temperatura ambiente, más lento será el retorno.

El grupo electrógeno está equipado con un voltímetro, que permite comprobar la tensión tomada del generador de forma aproximada.

Conexión de dispositivos eléctricos al grupo electrógeno

¡ATENCIÓN! No conecte al grupo electrógeno dispositivos eléctricos con una potencia nominal superior a la potencia nominal del mismo. Si se conecta más de un dispositivo, la potencia nominal total de ellos debe ser inferior a la potencia nominal del grupo electrógeno.

¡ATENCIÓN! Compruebe si los dispositivos eléctricos conectados al grupo tienen parámetros eléctricos compatibles con los parámetros eléctricos del mismo.

¡ATENCIÓN! No se pueden alimentar simultáneamente los dispositivos por medio de las fuentes de alimentación de 230 V y de 400 V. Es posible usar simultáneamente solo las fuentes de alimentación de 230 V o de 400 V.

Arranque el motor según el procedimiento descrito en „Puesta en marcha del motor de combustión”.

Asegúrese de que el dispositivo eléctrico a conectar esté apagado.

Levante la tapa de la toma de corriente y conecte el enchufe del cable de alimentación del dispositivo de recepción a la toma de corriente del grupo electrógeno (XVIII).

Encienda el dispositivo de recepción colocando su interruptor en la posición de encendido.

¡Atención! Si conecta más de un dispositivo de recepción, inicie el siguiente cuando el anterior empiece a funcionar normalmente, por ejemplo, cuando alcance la velocidad nominal, se caliente hasta la temperatura nominal, etc.

Cada una de las tomas tiene su propia protección contra sobrecargas. En caso de sobrecarga, por ejemplo debido a un consumo excesivo de energía, se desconectará la toma de corriente del grupo electrógeno, pero no se detendrá el funcionamiento del motor de combustión interna. La sobrecarga es señalada por el fusible. En el caso de las tomas de 230 V y 12 V, se trata del „disparo” del fusible, y en el caso de las tomas de 400 V, de la commutación del fusible a la posición inferior. En este caso, desconecte cada uno de los dispositivos de recepción conectados al grupo electrógeno por medio del interruptor para los cuales se ha señalado la sobrecarga, desconecte el dispositivo de recepción de las tomas de corriente del grupo electrógeno, espere a que se enfrien los sistemas del mismo y, a continuación, pulse el botón de fusible. Si se repite la activación del fusible, apague todos los dispositivos de recepción conectados al grupo electrógeno mediante los interruptores y, a continuación, desconecte sus enchufes de las tomas del grupo. Detenga el grupo electrógeno y espere a que se enfríe. Compruebe que la suma de la potencia nominal de todos los dispositivos de recepción conectados al generador no exceda la potencia nominal del grupo electrógeno. Si es necesario, desconecte algunos de los dispositivos de recepción. Compruebe que las entradas de aire y/o las ranuras de ventilación no estén bloqueadas. Compruebe el entorno del grupo electrógeno en busca de objetos que puedan obstruir las entradas de aire y/o las ranuras de ventilación.

Después de la comprobación, pulse / ajuste los fusibles y luego reinicie el grupo electrógeno de acuerdo con el procedimiento de arranque.

¡ATENCIÓN! La protección puede activarse durante el arranque de la carga, ya que la mayoría de los dispositivos eléctricos utiliza más potencia que la potencia nominal del dispositivo durante el arranque. Si el dispositivo de recepción no está dañado, puede resultar que es inadecuado para el funcionamiento del grupo electrógeno.

¡ATENCIÓN! Si se utiliza una toma de corriente de CA al mismo tiempo que una toma de corriente de CC, también se debe tener en cuenta la potencia del dispositivo de recepción conectado a esta toma de corriente al sumar la potencia.

Parada del motor

Apague el dispositivo de recepción conectado al grupo electrógeno con su interruptor de encendido/apagado.

Desconecte el dispositivo de recepción del grupo electrógeno retirando el cable de alimentación de la toma de corriente de la unidad.

Ponga el interruptor del motor en la posición de apagado - O. Esperar hasta que las rotaciones del motor se detengan por completo.

Cerrar la válvula de combustible moviéndola a la posición: APAGADO (OFF).

¡ATENCIÓN! Si resulta necesario parar el motor inmediatamente, ponga el interruptor del motor en la posición - O.

Trabajos en altura

El carburador instalado en el grupo electrógeno se ha diseñado para un correcto funcionamiento a una altura no superior a la especificada en la tabla de datos técnicos. Si necesita trabajar a una altura superior, póngase en contacto con un centro de servicio autorizado para modificar el carburador. Incluso después de la modificación del carburador, se espera que la potencia del motor de combustión disminuya y, en consecuencia, la potencia del grupo electrógeno disminuirá un 3,5% por cada 300 metros de aumento de altura por encima del límite indicado en la tabla. La caída de potencia será mayor cuando se utilice el grupo electrógeno sin carburador modificado. La disminución de la potencia se debe a la dilución del aire a medida que aumenta la altitud sobre el nivel del mar.

MANTENIMIENTO E REVISIONES

Durante el período de garantía, el usuario no está autorizado a desmontar la unidad ni a sustituir ningún subconjunto o componente, menos los citados, ya que esto provocará la pérdida de los derechos de garantía. Cualquier irregularidad observada durante la inspección o el funcionamiento indica la necesidad de reparación en un punto de servicio.

Una vez finalizados los trabajos, la carcasa, las ranuras de ventilación, los interruptores, el mango adicional y las protecciones se limpiarán, por ejemplo, con un chorro de aire (presión no superior a 0,3 MPa), un cepillo o un paño seco sin utilizar productos químicos ni líquidos de limpieza. Limpie las herramientas y los mangos con un paño limpio y seco.

Revisiones periódicas

Se deben llevar a cabo revisiones periódicas y operaciones de mantenimiento de los siguientes subconjuntos del grupo electrógeno.

¡ATENCIÓN! Todas las operaciones de mantenimiento deben realizarse con la unidad desconectada y parada. También es necesario desconectar todos los dispositivos eléctricos de la unidad.

¡ATENCIÓN! Si una operación de servicio no se describe a continuación, esto significa que para realizarla, debe entregar la unidad a un punto de servicio especializado.

¡ATENCIÓN! Si se utiliza disolvente para la limpieza, evite el contacto del disolvente con la piel y los ojos. Use equipo de protección individual.

| Elemento | Observaciones | Antes de cada puesta en marcha | Después del primer mes de funcionamiento o de las primeras 20 horas de funcionamiento | Cada 3 meses o después de 50 horas de funcionamiento | Cada 12 meses o después de 100 horas de funcionamiento |
|-------------------------------------------|-----------------------------------------------|--------------------------------|---------------------------------------------------------------------------------------|------------------------------------------------------|--------------------------------------------------------|
| Nivel de aceite en el engranaje del motor | Comprobar | X | | | |
| | Reemplazar | | X | | X |
| Filtro de aire | Comprobar | X | | | |
| | Limpiar | | X | X(*) | |
| Bujía de encendido | Limpieza. Si es necesario, reemplazar. | | | | X |
| Filtro de llenado de combustible | Comprobar. Reemplazar si es necesario. | | | | X |
| Instalación de combustible | Comprobar por fugas y daños. | X | | | |
| | Reemplazar | | Cada dos años | | |
| Eliminación de depósitos de carbono | Comprobar con más frecuencia si es necesario. | | | | X |
| Motor | Limpieza y ajuste de válvulas y cilindros | | | | Cada 125 horas |

(*) Se recomienda una frecuencia mayor en caso de uso en ambientes polvorientos.

Se recomienda reemplazar el depósito de combustible cada tres años. Si se detectan fugas en el sistema de combustible, está prohibido utilizar el grupo electrógeno.

Mantenimiento del filtro de aire (XIX)

¡ATENCIÓN! No opere el grupo electrógeno sin un filtro de aire correctamente instalado o con un filtro de aire defectuoso. De lo contrario, el motor de combustión interna puede arrastrar impurezas que normalmente quedarían atrapadas por el filtro. Las impurezas pueden provocar averías o incluso daños en el grupo electrógeno.

Desenrosque el botón giratorio y retire la tapa del filtro. Retire el filtro y límpielo en un solvente no inflamable, luego exprima completamente el solvente.

Remoje el filtro con aceite de motor limpio y exprímalo de modo que el filtro permanezca húmedo.

Monte el filtro en su sitio y fije la tapa usando el botón giratorio.

Mantenimiento de la bujía de encendido

Desconecte el cable de la bujía.

Desmonte la bujía con una llave para bujías (XX).

Utilice un cepillo de alambre para limpiar los electrodos de los depósitos de carbono.

Compruebe la distancia entre los electrodos - debe ser de 0,7 mm a 0,8 mm. (XXI)

Si los electrodos están quemados o la cubierta de cerámica está rota, reemplace la bujía con una nueva.

Atornille la bujía. Conecte el cable a la bujía.

Cambio de aceite de motor

¡ATENCIÓN! Lo mejor es cambiar el aceite de motor tan pronto como el motor se haya detenido. Entonces el aceite es el más fino y saldrá de la caja de engranajes del motor lo más rápido posible.

Se debe tener cuidado al cambiar el aceite. En cuanto el motor se para, el aceite está caliente y puede provocar quemaduras. El depósito de aceite está equipado con una boca de descarga. Coloque un recipiente con una capacidad mayor que la del depósito de aceite debajo de la boca de descarga.

Desenrosque completamente la válvula de descarga (XXII) con una llave. Deje que el aceite fluya hacia el depósito y luego enrosque la válvula de descarga con una llave. Elimine los restos de aceite.

Rellene con aceite según el procedimiento descrito en el apartado: „Control de nivel de aceite”.

¡ATENCIÓN! Deseche el aceite de motor usado de acuerdo con las regulaciones locales. Está prohibido eliminar aceite de motor en el sistema de alcantarillado.

Mantenimiento del filtro de llenado de combustible

Retire la tapa del depósito de combustible. Retire el filtro de llenado del depósito de combustible. Limpie el filtro de llenado de combustible con gasolina de extracción. Seque con un paño suave y limpio. Instale el filtro en la boca de llenado. Instale la tapa del depósito de combustible.

¡ATENCIÓN! Las paredes del filtro son de malla fina. Se debe tener cuidado durante el mantenimiento para asegurar que no se dañen. Si el filtro está dañado, antes de reanudar la operación, reemplácelo por uno nuevo que esté libre de daños.

Almacenamiento del grupo electrógeno

Si el grupo electrógeno se almacena por un corto período de tiempo (no superior a 10 días), apague el motor de combustión interna, desconecte todos los dispositivos de recepción y luego cierre la válvula de combustible.

Si el grupo electrógeno se almacena durante más de 10 días, siga el procedimiento que se indica a continuación.

Ponga el interruptor del motor en la posición - O.

Retire la tapa del depósito de combustible, extraiga el combustible del depósito, por ejemplo, con una bomba adecuada. Instale la tapa del depósito de combustible.

Arranque el motor como se describe en „Arranque del motor de combustión interna”.

No conecte ningún dispositivo de recepción, deje que el motor funcione hasta que se detenga automáticamente por falta

de combustible. El tiempo de funcionamiento dependerá de la cantidad de combustible que quede en el depósito y en la instalación de combustible.

Ponga el interruptor del motor en la posición - O.

Ponga la válvula de combustible en la posición OFF.

Desenrosque la bujía, vierta la cucharada de aceite de motor de viscosidad especificada en la tabla de datos técnicos en el cilindro a través del orificio de montaje.

Atornille la bujía. Tire del cable de arranque de modo que el motor haga unas rotaciones para lubricar el interior del pistón. Deje de tirar de el cable de arranque cuando sienta compresión (resistencia).

Independientemente del tiempo de almacenamiento, siempre es necesario:

Limpiar las partes exteriores del grupo electrógeno con un paño suave, un cepillo o un chorro de aire comprimido a una presión no superior a 0,3 MPa. Prestar especial atención a la permeabilidad de las rejillas de ventilación.

Guardar el grupo electrógeno en posición horizontal.

Almacenar el grupo electrógeno en un lugar seco, bien ventilado y cubierto.

Transporte del grupo electrógeno

¡ADVERTENCIA! El grupo electrógeno debe transportarse siempre con el motor de combustión parado y los equipos de recepción desconectados.

Para distancias cortas, por ejemplo cuando se mueve el grupo electrógeno en el lugar de uso, transportarlo sujetado por el armazón.

Tenga cuidado, evite balanceo o inclinación del grupo electrógeno para no derramar combustible. El generador puede estar caliente, tenga cuidado para evitar quemaduras.

Para distancias de transporte más largas, el grupo electrógeno debe prepararse para el transporte según el procedimiento descrito en „Almacenamiento del grupo electrógeno”. El generador debe ser transportado horizontalmente. Asegure la máquina con correas para evitar que se vuelque durante el transporte.

Piezas de repuesto

Una lista detallada de las piezas de repuesto para el producto se encuentra en la sección «A descargar», en la ficha técnica del producto, en la página web de TOYA SA: toya24.pl.



Este símbolo indica que los residuos de aparatos eléctricos y electrónicos (incluidas las pilas y acumuladores) no pueden eliminarse junto con otros residuos. Los aparatos usados deben recogerse por separado y entregarse a un punto de recogida para garantizar su reciclado y recuperación a fin de reducir la cantidad de residuos y el uso de los recursos naturales. La liberación incontrolada de componentes peligrosos contenidos en los aparatos eléctricos y electrónicos puede suponer un riesgo para la salud humana y causar efectos adversos en el medio ambiente. El hogar desempeña un papel importante en la contribución a la reutilización y recuperación, incluido el reciclado de los residuos de aparatos. Para obtener más información sobre los métodos de reciclaje adecuados, póngase en contacto con su autoridad local o distribuidor.

PARÁMETROS TÉCNICOS

| Tipo de grupo electrógeno | | YT-85460 |
|---------------------------------------------|----------------------|---------------------|
| Parámetro | Unidad de medida | Valor |
| GENERADOR | | |
| Tensión nominal | [V] | CA 230 |
| | [V] | A. C. 400 (3P/N/PE) |
| | [V] | CC 12 |
| Frecuencia nominal | [Hz] | 50 |
| Potencia nominal del grupo electrógeno COP | [W] | 4250 |
| Potencia máxima (S2 5 min.) | [W] | 5500 |
| Factor de potencia | | 1,0 |
| Corriente nominal (CA) | [A] | 5,2 |
| Corriente nominal (CC) | [A] | 8,3 |
| Clase de aislamiento eléctrico | | I |
| Grado de protección de la carcasa (IP) | | IP23M |
| Clase de rendimiento | | G1 |
| Clase de calidad | | A |
| MOTOR MECÁNICO | | |
| Tipo | | CP188F |
| Número de cilindros | | 1 |
| Número de tiempos | | 4 |
| Tipo de combustible | | Gasolina sin plomo |
| Tipo de aceite | [SAE] | 10W-40 |
| Consumo de combustible (al 75% de la carga) | [l/h] | 4,27 |
| Capacidad del motor | [cm ³] | 389 |
| Potencia nominal | [kW] | 7,5 |
| Rotaciones nominales | [min ⁻¹] | 3600 |
| Rotaciones al ralentí | [min ⁻¹] | 1800 ± 100 |
| Refrigeración | | Con aire |
| Relación de compresión | | 8,5:1 |
| Capacidad del depósito de combustible | [l] | 25 |
| Capacidad del depósito de aceite | [l] | 1,1 |
| Tipo de bujía | | F7RTC |
| UNIDAD | | |
| Dimensiones | [mm] | 680 x 510 x 540 |
| Peso | [kg] | 85 |
| Rango de temperaturas de funcionamiento | [°C] | 0 ÷ +40 |
| Altura máxima de funcionamiento | [m s.n.m.] | 1000 |
| Nivel sonoro | | |
| presión acústica L _{pa} ± K | [dB(A)] | 75,0±2,62 |
| potencia acústica L _{wa} ± K | [dB(A)] | 93,7±2,62 |

CARACTÉRISTIQUES DE L'APPAREIL

Le groupe électrogène est un appareil électromécanique dans lequel l'énergie mécanique est convertie en énergie électrique. Le groupe électrogène se compose d'un moteur à combustion interne et d'un générateur électrique qui fonctionnent ensemble. Pour que l'appareil fonctionne bien, de manière fiable et sûr il convient d'utiliser correctement l'appareil, c'est pourquoi il faut :

Lire ce manuel avant d'utiliser l'appareil et le conserver.

Le fournisseur n'est pas responsable des dommages résultant du non-respect des consignes de sécurité et des recommandations de ce manuel.

ÉQUIPEMENT

Le groupe électrogène est fourni complet et ne nécessite pas d'installation. Le moteur du groupe contient l'huile dans la quantité requise uniquement pour la maintenance du moteur. **ATTENTION !** Faire l'appoint d'huile avant la première mise en service. Une clé de la bougie est fournie avec le groupe électrogène.

CONSIGNES DE SÉCURITÉ

Instructions générales de sécurité

Protéger les enfants en gardant une distance de sécurité par rapport au groupe électrogène.

Lire la plaque signalétique du groupe électrogène et les étiquettes d'avertissement avant utilisation.

Le carburant est explosif et s'enflamme facilement. Ne pas faire l'appoint de carburant pendant que le groupe électrogène est en marche. Ne pas fumer lors de remplissage de carburant. Ne pas faire l'appoint de carburant près des flammes. Ne pas renverser de carburant.

Les vapeurs de carburant sont dangereuses et la préparation et le remplissage de carburant doivent être effectués dans des endroits bien aérés.

Certaines pièces du moteur à combustion interne peuvent être chaudes et causer des brûlures. Faites attention aux avertissements placés sur le groupe électrogène.

Le groupe électrogène ne doit être utilisé qu'avec les poignées appropriées. Ne pas toucher la surface du groupe électrogène s'il devient chaud pendant le fonctionnement, cela peut causer des brûlures.

Les fumées et les gaz d'échappement sont toxiques. Ne pas utiliser le groupe électrogène dans des pièces sans ventilation. En cas d'utilisation dans des locaux ventilés, des mesures supplémentaires doivent être prises pour prévenir les incendies et les explosions. Lorsque vous utilisez le groupe électrogène à l'extérieur, assurez-vous qu'il n'est pas placé près des fenêtres, des portes ou des entrées d'aération. Les gaz d'échappement peuvent pénétrer dans la pièce et causer un danger.

Lire les étiquettes et les symboles d'avertissement sur le groupe électrogène. Vérifier leur signification dans le mode d'emploi.

Sécurité électrique

Vérifier le groupe électrogène et l'équipement électrique (y compris les fiches et les câbles) avant utilisation et s'assurer

qu'ils ne sont pas endommagés.

Le groupe électrogène n'est pas destiné à être raccordé à une autre source d'énergie électrique. Il est absolument interdit de raccorder le groupe électrogène à une prise de 230 V / 50 Hz. La protection contre les chocs électriques dépend du fonctionnement d'un fusible, spécialement sélectionné pour le groupe électrogène. Si le fusible doit être remplacé, il doit être remplacé par un fusible ayant le même calibre et les mêmes caractéristiques de performance.

En raison de contraintes mécaniques élevées, des câbles flexibles avec isolation en caoutchouc dur (selon CEI 60245-4) ou équivalent doivent être utilisés.

Encas d'utilisation des rallonges, s'assurer qu'elles conviennent à une utilisation à l'extérieur. La résistance des câbles de rallonge ne doit pas dépasser 1,5 Ω. La longueur totale du câble ne doit pas dépasser 60 m, pour une section de câble de 1,5 mm², et 100 m, pour une section de câble de 2,5 mm².

Le groupe électrogène doit être mis à la terre si des appareils électriques nécessitant une mise à la terre sont connectés à ses prises. Un tel appareil est équipé d'un câble d'alimentation équipé d'un conducteur de protection. Le raccordement à la terre doit être effectué par un électricien qualifié conformément aux réglementations locales en matière de mise à la terre des équipements électriques.

Avertissement ! Le lieu d'utilisation du groupe électrogène peut être soumis à des restrictions locales. Respecter les réglementations locales en matière de sécurité électrique lors de l'utilisation du groupe électrogène.

Avertissement ! L'utilisateur doit respecter les exigences et les précautions si le groupe électrogène est complété par l'autre installation, en fonction des mesures de protection existantes dans l'installation et de la réglementation en vigueur.

Ne pas surcharger le groupe électrogène. La plupart des équipements électriques consomment plus d'énergie que leur puissance nominale au démarrage. La puissance excédant la puissance nominale du groupe électrogène, mais ne dépassant pas la puissance maximale, ne doit pas être utilisée pendant plus de 5 minutes en fonctionnement occasionnel de S2. Cela signifie qu'après 5 minutes de fonctionnement dans ce mode, il faut arrêter le groupe électrogène et le laisser refroidir complètement. Si la puissance tirée du groupe électrogène ne dépasse pas sa puissance nominale, le groupe électrogène peut fonctionner en fonctionnement continu S1.

Il n'est pas recommandé d'utiliser des fiches multiples connectées à la prise du groupe électrogène. Toutefois, si de tels dispositifs sont utilisés, la sortie de tous les consommateurs raccordés au groupe électrogène doit être additionnée. La somme des capacités de charge ne doit pas dépasser la puissance nominale du groupe électrogène.

Sécurité de fonctionnement

Le groupe électrogène doit être placé sur une surface plane, plate, dure et stable. Prévoir au moins 1 mètre d'espace libre autour du groupe électrogène lorsqu'il fonctionne.

Le groupe électrogène doit attendre ses révolutions nominales avant de connecter le consommateur électrique. Avant d'éteindre le groupe électrogène, éteindre le consommateur électrique, si le consommateur a des pièces en mouvement, attendre qu'elles soient à l'arrêt complet, puis débrancher le cordon d'alimentation du consommateur de la prise du groupe électrogène.

Ne pas dépasser la vitesse de rotation maximale du moteur. Si la vitesse de rotation maximale du moteur est dépassée, la groupe électrogène peut être endommagé et les opérateurs peuvent être blessés.

Le groupe électrogène ne doit pas être stocké ou utilisé dans un environnement humide ou électriquement conducteur (par exemple sur des surfaces métalliques).

Ne pas exposer pas le groupe électrogène à des précipitations.

Ne pas utiliser un groupe électrogène exposé aux précipitations.

Le groupe électrogène n'est pas destiné à être utilisé dans des atmosphères potentiellement inflammables ou explosives.

Les gaz d'échappement et les fumées sont suffisamment chauds pour enflammer certains matériaux. Ne pas utiliser le groupe électrogène à proximité de matériaux combustibles.

Le groupe électrogène ne doit pas être utilisé si des pièces endommagées ou détruites sont remarquées.

Ne pas laisser le groupe électrogène en fonctionnement sans surveillance ou sous la garde de mineurs ou de personnes qui n'ont pas été formées au fonctionnement de l'appareil.

Le groupe électrogène doit être éteint immédiatement si l'on remarque :

- les changements de la vitesse de rotation du moteur,
- surchauffe des appareils connectés au groupe électrogène,
- des étincelles,
- la fumée ou les flammes provenant de l'appareil,
- vibration indésirable.

Le système d'alimentation en carburant doit être vérifié périodiquement. Si vous remarquez des fuites, faites réparer l'appareil par un centre de service agréé.

Attendre que le moteur de l'appareil ait atteint ses révolutions nominales avant de connecter un équipement électrique.

Toutes les réparations ne doivent être effectuées que par un centre de service agréé.

Ne pas laisser le carburant s'épuiser lorsque le moteur tourne !

Ne pas couvrir les entrées et sorties de ventilation. Même lorsque le groupe électrogène ne fonctionne pas.

Avant de transporter le groupe électrogène, il est nécessaire de vider le réservoir de carburant.

PRÉPARATION AVANT L'UTILISATION

ATTENTION ! La procédure de vérification du groupe électrogène doit être effectuée avant chaque mise en service.

AVERTISSEMENT ! Le groupe électrogène n'est alimenté qu'avec une petite quantité d'huile dans la boîte de vitesses. Faire l'appoint d'huile avant que le groupe électrogène ne puisse être mis en marche pour la première fois. Vérifier régulièrement le niveau d'huile et faire l'appoint si nécessaire. Le démarrage du groupe électrogène sans huile ou avec trop peu d'huile dans la boîte de vitesses causera des dommages irréparables au moteur.

Contrôle du niveau d'huile

Dévisser le bouchon de la cheminée de remplissage d'huile. Le bouchon est muni d'un jauge de niveau d'huile.

Le niveau d'huile doit se situer entre les limites supérieure et inférieure de la zone de jauge de niveau d'huile marquée. Si nécessaire, faire l'appoint d'huile jusqu'au niveau indiqué sur la figure (II).

Une huile de bonne qualité doit être utilisée pour les moteurs

à combustion interne à quatre temps (quatre temps) du grade de viscosité indiqué dans le tableau des données techniques. Fermer la cheminée de remplissage d'huile en vissant le bouchon.

Attention ! Lors du remplissage d'huile, le groupe électrogène doit être positionné sur une surface plane et de niveau. Si le groupe électrogène a été incliné, le place sur un sol plat et de niveau et attende au moins 30 minutes pour que le niveau d'huile se stabilise.

Attention ! Nous recommandons d'utiliser une buse et/ou un entonnoir pour remplir l'huile. Cela réduira le risque d'éclabousser l'huile. En cas d'éclaboussement, nettoyer soigneusement les résidus d'huile avant de mettre le groupe électrogène en marche.

Attention ! Le groupe électrogène est équipé d'un capteur de niveau d'huile qui empêchera le moteur mécanique de démarrer si le niveau d'huile dans le réservoir est trop bas. Si le groupe électrogène ne démarre pas, le niveau d'huile doit être vérifié.

Remplissage de l'huile

Carburant recommandé, essence sans plomb, indice d'octane supérieur à 93.

Utiliser du carburant et de l'huile exempts de tous les contaminants et conçus pour les moteurs à quatre temps. Il est recommandé d'utiliser des produits de haute qualité. Cela prolongera la durée de vie du moteur.

Ne pas remplir le réservoir de carburant au-dessus du repère de réservoir plein. Laisser un espace libre entre la surface du carburant et le dessus du réservoir de carburant.

Nous recommandons d'utiliser une buse et/ou un entonnoir pour faire l'appoint de carburant. Cela réduira le risque d'éclabousser le carburant. Si du carburant est renversé pendant le remplissage, essuyer soigneusement tout le carburant restant avant de démarrer le groupe électrogène.

Il est interdit de fumer lors du remplissage de carburant.

Tourner le bouchon de la cheminée de remplissage dans le sens inverse des aiguilles d'une montre et le retirer de la cheminée de remplissage. Le couvercle a deux pattes, qui doivent frapper simultanément deux fentes dans la bride de la cheminée de remplissage de carburant (III). La fermeture se fait en tournant le couvercle dans le sens des aiguilles d'une montre jusqu'à la butée. Ce n'est que de cette manière que le bouchon de la cheminée de remplissage peut être monté ou retiré.

À l'intérieur de la cheminée de remplissage un filtre à carburant (IV) a été installé qui sert à retenir une partie des impuretés mécaniques qui peuvent être présentes dans le carburant. Remplir toujours le réservoir avec le filtre de la cheminée de remplissage installé.

La capacité du réservoir de carburant est indiquée dans le tableau. Le réservoir est équipé d'un indicateur mécanique de niveau de carburant (V). Si l'indicateur est proche du repère « E », le réservoir est vide. Si l'indicateur est proche du repère « F », le réservoir doit être plein.

Mise à la terre du groupe électrogène

Connecter le câble entre le système de mise à la terre et le groupe électrogène au point marqué sur le groupe électrogène. Le groupe électrogène doit être raccordé à un système de mise à la terre par une personne ayant les qualifications électriques appropriées.

Installation des roulettes et des poignées

Le cadre du groupe électrogène a été adapté pour le montage des roulettes et des poignées. Elles ne sont pas nécessaires au bon fonctionnement du groupe électrogène, mais ils facilitent le transport du groupe électrogène sur de courtes distances. Commencer le montage par fixer les essieux de roulettes avec les écrous (VI), placer les douilles d'écartement sur l'essieu du groupe électrogène, puis la roulette et la fixer sur l'essieu avec l'écrou (VII). Placer un bonnet décoratif sur chaque roulette. Fixer les supports de l'autre côté du cadre en les vissant à l'aide d'écrous et de boulons (VIII). Les supports mettent le groupe électrogène à niveau après le montage des roulettes. Fixer les poignées à la partie supérieure du cadre, du côté des supports, à l'aide de boulons et d'écrous (IX). S'assurer que les poignées s'emboîtent à l'intérieur après le montage. Ceci permet d'économiser de l'espace pendant que le groupe électrogène n'est pas transporté.

ATTENTION ! Gonfler les pneus des roulettes. Ne pas dépasser la pression nominale indiquée sur le flanc du pneu. Les roulettes ne conviennent que pour le transport du groupe électrogène à pied. Ne pas attacher le groupe électrogène à un véhicule.

Une fois les travaux préparatoires terminés, le groupe électrogène peut être mis en service.

FONCTIONNEMENT D groupe électrogène

Démarrage du moteur à combustion

Avant de mettre le groupe électrogène en marche, débrancher tous les appareils électriques des prises de courant du groupe électrogène.

Le moteur du groupe électrogène peut être démarré de deux façons : par un démarreur électrique alimenté par une batterie ou par un démarreur manuel actionné par un cordon de démarrage.

Le groupe électrogène est fourni avec une batterie déconnectée, ce qui empêche le démarrage accidentel du groupe électrogène et ralentit également le processus de décharge de la batterie. La batterie doit être retirée de la base en enlevant les crochets de la bande élastique (X). Faire glisser le couvercle de la borne du câble, puis le fixer à la borne de la batterie (XI) à l'aide d'une vis et d'un écrou. Glisser le couvercle par derrière de la borne du câble et la borne de batterie (XII). Fixer la batterie au cadre du groupe électrogène à l'aide d'un ruban flexible.

Ouvrir la vanne de carburant en le tournant sur « ON » (XIII).

Mettre l'interrupteur du moteur à la position correspondant à la tension nominale à utiliser (XIV). L'interrupteur à une position, et la position décrite 230 V correspond à l'alimentation des prises 230 V / 50 Hz, la position décrite 400 V correspond à l'alimentation des prises 400 V / 50 Hz. La position centrale signifie que l'interrupteur est en position d'arrêt.

Fermer le volet de carburateur en déplaçant le levier d'aspiration aussi loin que possible dans la direction « OFF » (XV).

Tourner la clé de démarrage électrique de la position 0 à la position 1 (XVI). Si vous n'entendez pas le son du démarreur, la batterie peut être déchargée. Cela peut se produire au premier démarrage ou au démarrage après une longue période de stockage du groupe électrogène. S'il n'est pas possible d'utiliser le démarrage électrique, utiliser le démarrage manuel.

Tirer le cordon de démarreur en douceur plusieurs fois jusqu'à

ce que la résistance causée par la compression du moteur soit ressentie, puis le tirer vigoureusement et fermement (XVII).

Retirer la poignée du cordon de démarrage dans un mouvement lisse jusqu'à ce qu'elle soit complètement cachée dans le boîtier du groupe électrogène. Ne pas lâcher le support de cordon de démarrage pour qu'il se cache soudainement dans le boîtier. Cela peut endommager le démarreur.

Au fur et à mesure que le moteur chauffe, ouvrir progressivement le volet de carburateur en déplaçant le levier d'aspiration dans la direction « ON ». Laisser le moteur tourner doucement après avoir changé la position du levier d'aspiration. La vitesse de retour du levier d'aspiration dépend des conditions météorologiques dans lesquelles le moteur est démarré. Plus la température ambiante est basse, plus le retour est lent.

Le groupe électrogène est équipé d'un voltmètre qui permet de vérifier de manière approximative la tension prélevée sur le groupe électrogène.

Raccordement de l'équipement électrique au groupe électrogène

ATTENTION ! Ne pas raccorder au groupe électrogène des appareils électriques dont la puissance nominale de sortie est supérieure à la puissance nominale du groupe électrogène. Si plus d'une unité est connectée, la puissance nominale totale des unités doit être inférieure à la puissance nominale du groupe électrogène.

ATTENTION ! Vérifier si les appareils électriques connectés au groupe électrogène ont des paramètres électriques conformes aux paramètres électriques du groupe électrogène.

ATTENTION ! Les appareils ne peuvent pas être alimentés simultanément par une alimentation 230 V ou 400 V. Vous ne pouvez utiliser qu'une alimentation 230 V ou 400 V en même temps.

Démarrer le moteur selon la procédure décrite sous « Démarrage du moteur à combustion ».

S'assurer que l'équipement électrique à connecter est éteint.

Soulever le couvercle de la prise et brancher la fiche du cordon d'alimentation du consommateur à la prise de courant du groupe électrogène (XVIII).

Démarrer le consommateur en mettant l'interrupteur du consommateur en position marche.

Attention ! Si vous connectez plus d'un d'entre eux au consommateur, ne pas démarrer le suivant que lorsque le précédent commence à fonctionner normalement, par exemple lorsqu'il atteint les révolutions nominales, chauffe jusqu'à la température nominale, etc.

Chacune des prises a sa propre protection contre les surcharges. En cas de surcharge, par exemple en raison d'une consommation d'énergie excessive, la prise de courant du générateur sera désactivée, mais le fonctionnement du moteur à combustion interne ne sera pas arrêté. La surcharge est indiquée par le fonctionnement du fusible. Dans le cas des prises 230 V et 12 V, c'est la « clic » du fusible, et dans le cas des prises 400 V, c'est la commutation du fusible en position basse. Dans un tel cas, éteindre chacun des consommateurs connectés au groupe électrogène au moyen d'un interrupteur sur lequel la surcharge a été signalée, débrancher le consommateur des prises de courant du groupe électrogène, attendre le refroidissement des systèmes du groupe électrogène, puis appuyer sur le bouton fusible. Si l'activation du fusible se répète, éteindre tous les consommateurs connectés au groupe

électrogène à l'aide d'interrupteurs, puis débrancher leurs fiches des prises du groupe électrogène. Arrêter le groupe électrogène et attendre qu'il refroidisse. Vérifier que la somme des sorties nominales de tous les consommateurs connectés au groupe électrogène ne dépasse pas les sorties nominales du groupe électrogène. Si nécessaire, débrancher certains des consommateurs. Vérifier que les entrées d'air et/ou les fentes de ventilation ne sont pas obstruées. Vérifier l'environnement du groupe électrogène à la recherche d'objets susceptibles de boucher les entrées d'air et/ou les fentes de ventilation. Après vérification, presser / ajuster les fusibles et redémarrer le groupe électrogène selon la procédure de démarrage.

ATTENTION ! Le dispositif de protection peut être activé au démarrage de la charge, car la plupart des consommateurs électriques consomment plus de puissance que la puissance nominale du récepteur au démarrage du consommateur. Si le consommateur n'est pas endommagé, il peut ne pas convenir au fonctionnement du groupe électrogène.

ATTENTION ! Si une prise de courant continu est utilisée en même temps que les prises de courant alternatif, la puissance du consommateur connecté à la prise de courant doit également être prise en compte lors de la sommation de la puissance.

Arrêt du moteur

Éteindre le consommateur connecté au groupe électrogène à l'aide de son interrupteur marche / arrêt.

Débrancher le consommateur du groupe électrogène en débranchant le cordon d'alimentation de la prise de courant du groupe électrogène.

Mettre l'interrupteur du moteur en position arrêt - O.

Attendre que la vitesse du moteur s'arrête complètement.

Fermer la vanne de carburant en le déplaçant en position : OFF.

ATTENTION ! En cas de besoin d'arrêt d'urgence immédiat du moteur, allumer et éteindre le moteur en position - O.

Travail à haute altitude

Le carburateur installé dans le groupe électrogène a été conçu pour fonctionner correctement à une altitude ne dépassant pas la hauteur spécifiée dans le tableau des données techniques. Si vous devez travailler à une altitude plus élevée, contactez un centre de service autorisé pour modifier le carburateur.

Même après modification du carburateur, on s'attend à ce que la puissance du moteur à combustion diminue, et par conséquent la puissance du groupe électrogène diminuera de 3,5% pour chaque 300 mètres d'augmentation d'altitude au-dessus de la limite indiquée dans le tableau. La baisse de puissance sera plus importante si vous utilisez un groupe électrogène sans carburateur modifié. La baisse de puissance est due à la dilution de l'air au fur et à mesure que l'altitude de la mer augmente.

MAINTENANCE ET INSPECTIONS

Pendant la période de garantie, l'utilisateur n'est pas autorisé à démonter l'appareil ou à remplacer d'autres composants, sinon cela entraînera la perte des droits de garantie. Tout élément incorrect constaté lors de l'inspection ou pendant le fonctionnement est un signal pour effectuer des réparations dans un centre de maintenance.

Après avoir fini les travaux, le boîtier, les fentes d'aération, les interrupteurs, les poignées supplémentaires et les couvercles doivent être nettoyés, par exemple avec un jet d'air (pression ne dépassant pas 0,3 MPa), une brosse ou un chiffon sec sans l'utilisation de produits chimiques ou de liquides de nettoyage. Nettoyer les outils et les poignées avec un chiffon sec et propre.

Inspections périodiques

L'inspection et la maintenance périodique des composants de groupe électrogène suivants doivent être effectués.

ATTENTION ! Tous les travaux de maintenance doivent être effectués avec la machine éteinte et non en marche. Il est également nécessaire de déconnecter tout l'équipement électrique du groupe électrogène.

ATTENTION ! Si une opération de service n'est pas décrite ci-dessous, Cela signifie que, pour ce faire, l'appareil doit être amené à un point de service spécialisé.

ATTENTION ! Lorsque du solvant est utilisé pour le nettoyage, éviter le contact du solvant avec la peau et les yeux. Utiliser un équipement de protection individuelle.

| Élément | Remarques | Avant chaque démarrage | Après le premier mois de fonctionnement ou les 20 premières heures de travail | Tous les 3 mois ou après 50 heures de travail | Tous les 12 mois ou après 100 heures de travail |
|---------------------------------------------------|-------------------------------------------------|------------------------|-------------------------------------------------------------------------------|-----------------------------------------------|-------------------------------------------------|
| Niveau d'huile dans la transmission du moteur | Vérifier | X | | | |
| | Remplacer | | X | | X |
| Filtre d'air | Vérifier | X | | | |
| | Nettoyer | | X | X(*) | |
| Bougie d'allumage | Nettoyer. Remplacer, si nécessaire. | | | | X |
| Filtre de la cheminée de remplissage de carburant | Vérifier. Remplacer, si nécessaire. | | | | X |
| Installation de carburant | Vérifier l'étanchéité et les dommages. | X | | | |
| | Remplacer | | Tous les deux ans | | |
| Élimination des dépôts de carbone | Vérifier plus fréquemment si nécessaire | | | | X |
| Moteur | Nettoyer et réglage des vannes et des cylindres | | | | Toutes les 125 heures |

(*) Une fréquence plus élevée est recommandée pour une utilisation dans des environnements poussiéreux.

Il est recommandé de remplacer le réservoir de carburant tous les trois ans. Si des fuites sont détectées dans le système

d'alimentation en carburant, il est interdit d'utiliser le groupe électrogène.

Entretien du filtre à air (XIX)

ATTENTION ! Ne pas faire fonctionner le groupe électrogène sans un filtre à air correctement installé ou avec un filtre à air défectueux. Sinon, le moteur à combustion peut aspirer des impuretés qui seraient normalement piégées par le filtre. Les impuretés peuvent entraîner des dysfonctionnements ou même endommager le groupe électrogène.

Dévisser le cadran et retirer le couvercle du filtre. Enlever le filtre et le nettoyer dans un solvant ininflammable, puis bien presser le solvant.

Imbibber le filtre avec de l'huile moteur propre et le presser pour que le filtre reste humide.

Monter le filtre en place et fixer le couvercle à l'aide du cadran.

Maintenance d'une bougie d'allumage

Débrancher le câble de la bougie.

Retirer la bougie à l'aide de la douille de bougie (XX).

Utiliser une brosse métallique pour nettoyer les électrodes des dépôts de carbone (appelés dépôts de carbone).

Vérifier la distance entre les électrodes de 0,7 mm à 0,8 mm. (XXI)

Si les électrodes brûlées ou le boîtier en céramique est cassé, remplacer la bougie par une nouvelle bougie.

Visser la bougie. Connecter le câble à la bougie.

Remplacement de l'huile moteur

ATTENTION ! Il est préférable de remplacer l'huile moteur dès que le moteur s'est arrêté le plus tôt possible. L'huile est alors la plus fine et sortira de la boîte de vitesses du moteur le plus rapidement possible.

Il faut faire attention lors du changement d'huile. Dès que le moteur s'arrête, l'huile est chaude et peut causer des brûlures. Le réservoir d'huile est équipé d'un trou de vidange. Placer un récipient d'une capacité supérieure à celle du réservoir d'huile sous l'orifice de vidange.

Dévisser complètement la vanne de vidange (XXII) à l'aide d'une clé. Laisser l'huile s'écouler dans le réservoir, puis visser la vanne de vidange à l'aide d'une clé. Essuyer tous les résidus d'huile.

Faire l'appoint d'huile selon la procédure décrite dans la section : « *Contrôle du niveau d'huile* ».

ATTENTION ! Éliminer l'huile moteur usagée conformément à la réglementation locale. Il est interdit de déverser de l'huile moteur dans les égouts.

Maintenance du filtre de la cheminée de remplissage de carburant

Retirer le bouchon la cheminée de remplissage de carburant. Retirez le filtre de la cheminée remplissage de carburant. Nettoyer le filtre de la cheminée de remplissage avec de l'essence d'extraction. Sécher avec un chiffon doux et propre. Installer le filtre dans l'ouverture de la cheminée de remplissage. Installer le bouchon du la cheminée de remplissage de carburant.

ATTENTION ! Les parois du filtre sont en maille fine. Lors de l'entretien, il faut veiller à ce qu'ils ne soient pas endommagés. Si le filtre est endommagé, le remplacer par un filtre neuf et exempt de dommages avant de reprendre le fonctionnement.

Stockage du groupe électrogène

Si la groupe électrogène est entreposée pendant une courte période (pas plus de 10 jours), arrêter le moteur à combustion interne, débrancher tous les consommateurs et fermer la vanne de carburant.

Si le groupe électrogène est stocké pendant plus de 10 jours, suivre la procédure ci-dessous.

Mettre l'interrupteur du moteur en position d'arrêt - O.

Enlever le bouchon de la cheminée de remplissage de carburant, retirer le carburant du réservoir, par exemple à l'aide d'une pompe appropriée. Installer le bouchon du la cheminée de remplissage de carburant.

Démarrer le moteur comme décrit sous « *Démarrage du moteur à combustion interne* ».

Ne raccorder aucun consommateur, laisser tourner le moteur jusqu'à ce qu'il s'arrête automatiquement en raison d'un manque de carburant. Le temps de fonctionnement dépend de la quantité de carburant restant dans le réservoir et de l'installation de carburant.

Mettre l'interrupteur du moteur en position d'arrêt - O.

Mettre la vanne de carburant en position OFF.

Dévisser la bougie d'allumage, verser la cuillerée à soupe d'huile moteur avec la viscosité spécifiée dans le tableau des données techniques dans le cylindre à travers le trou de montage.

Visser la bougie d'allumage. Tirer sur le cordon de démarrage de façon à ce que le moteur fasse quelques tours pour lubrifier l'intérieur du piston. Arrêtez de tirer sur le cordon de démarrage lorsque vous sentez une compression (résistance).

Indépendamment du temps de stockage, il faut :

Nettoyer l'extérieur du groupe électrogène avec un chiffon doux, une brosse ou un jet d'air comprimé à une pression de 0,3 MPa ou moins. Porter une attention particulière à la perméabilité des ouvertures de ventilation.

Stocker le groupe électrogène en position horizontale.

Entreposer le groupe électrogène dans une pièce sèche, bien ventilée et couverte.

Groupe électrogène de transport

AVERTISSEMENT ! Le groupe électrogène doit toujours être transporté avec le moteur à combustion arrêté et les récepteurs déconnectés.

Pour les courtes distances, par exemple lors du déplacement du groupe électrogène au point d'utilisation, le groupe électrogène doit être transporté en le portant par le cadre.

Faites attention à ne pas balancer ou incliner le groupe électrogène pour renverser du carburant. Le groupe électrogène peut être chaud, faire attention pour éviter les brûlures.

Pour des distances de transport plus longues, le groupe électrogène doit être préparé pour le transport selon la procédure décrite sous « *Stockage du groupe électrogène* ». Transporter le groupe électrogène en position horizontale. Fixer l'appareil à l'aide de courroies pour éviter qu'elle ne bascule pendant le transport.

Pièces de rechange

Une liste détaillée des pièces détachées du produit se trouve dans la section « À télécharger », dans la fiche produit, sur le site Internet de TOYA SA : toya24.pl.

 Ce symbole indique que les déchets d'équipements électriques et électroniques (y compris les piles et accumulateurs) ne peuvent être éliminés avec d'autres déchets. Les équipements usagés devraient être collectés séparément et remis à un point de collecte afin d'assurer leur recyclage et leur valorisation et de réduire ainsi la quantité de déchets et l'utilisation des ressources naturelles. La dissémination incontrôlée de composants dangereux contenus dans des équipements électriques et électroniques peut présenter un risque pour la santé humaine et avoir des effets néfastes sur l'environnement. Le ménage joue un rôle important en contribuant à la réutilisation et à la valorisation, y compris le recyclage des équipements usagés. Pour plus d'informations sur les méthodes de recyclage appropriées, contactez votre autorité locale ou votre revendeur.

PARAMÈTRES TECHNIQUES

| Paramètre | Unité de mesure | Valeur |
|----------------------------------------------|----------------------------------------|---------------------|
| Type de groupe électrogène | | YT-85460 |
| GÉNÉRATEUR ÉLECTRIQUE | | |
| Tension nominale | [V] | C.A. 230 |
| | [V] | C. C. 400 (3P/N/PE) |
| | [V] | C. C. 12 |
| Fréquence nominale | [Hz] | 50 |
| Puissance nominale du groupe électrogène COP | [W] | 4250 |
| Puissance maximale (S2 5 min) | [W] | 5500 |
| Facteur de puissance | | 1,0 |
| Courant nominal (C.A.) | [A] | 5,2 |
| Courant nominal (C.C.) | [A] | 8,3 |
| Classe d'isolation électrique | | I |
| Classe de protection du boîtier (IP) | | IP23M |
| Classe de performance | | G1 |
| Classe de qualité | | A |
| MOTEUR MÉCANIQUE | | |
| Type | | CP188F |
| Nombre de cylindres | | 1 |
| Nombre de temps | | 4 |
| Type de carburant | | Essence sans plomb |
| Type d'huile | [SAE] | 10W-40 |
| Consommation de carburant (à 75 % de charge) | [l/h] | 4,27 |
| Capacité du moteur | [cm ³] | 389 |
| Puissance nominale | [kW] | 7,5 |
| Révolutions nominales | [min ⁻¹] | 3600 |
| Vitesse de marche au ralenti | [min ⁻¹] | 1800 ± 100 |
| Refroidissement | | Par air |
| Étape de compression | | 8,5:1 |
| Capacité du réservoir de carburant | [l] | 25 |
| Capacité du réservoir d'huile | [l] | 1,1 |
| Type de bougie d'allumage | | F7RTC |
| APPAREIL | | |
| Dimensions d'encombrement | [mm] | 680 x 510 x 540 |
| Poids | [kg] | 85 |
| Plage de la température de travail | [°C] | 0 ÷ +40 |
| Altitude maximale de travail | [mètres au-dessus du niveau de la mer] | 1000 |
| Niveau sonore | | |
| Pression acoustique L _{pa} ±K | [dB(A)] | 75,0±2,62 |
| Puissance acoustique L _{wa} ±K | [dB(A)] | 93,7±2,62 |

CARATTERISTICHE DEL DISPOSITIVO

Il gruppo elettrogeno è un dispositivo elettromeccanico in cui l'energia meccanica viene convertita in energia elettrica. Il gruppo elettrogeno è costituito da un motore a combustione interna accoppiato ad un generatore. Il funzionamento corretto, affidabile e sicuro di questo apparecchio dipende dal suo buon utilizzo:

Prima di iniziare i lavori con questo dispositivo leggere il presente manuale d'uso per intero e conservarlo.

Il fornitore declina ogni responsabilità per danni derivanti dalla mancata osservanza delle norme di sicurezza e delle raccomandazioni contenute nel presente manuale.

ACCESSORI

Il gruppo elettrogeno viene fornito completo e non richiede assemblaggio. Il motore del gruppo elettrogeno è dotato di olio nella quantità necessaria solo per la manutenzione del motore. **ATTENZIONE!** Il livello dell'olio deve essere rabboccato prima della prima messa in funzione. Assieme al gruppo elettrogeno viene fornita la chiave per la candela.

ISTRUZIONI DI SICUREZZA

Avvertenze generali di sicurezza

Proteggere i bambini mantenendo una distanza di sicurezza tra loro e il gruppo elettrogeno.

Prima dell'utilizzo leggere la targhetta del gruppo elettrogeno e le avvertenze.

Il combustibile è esplosivo e facilmente infiammabile. Non effettuare il rifornimento mentre il gruppo elettrogeno è in funzione. Non fumare durante il rifornimento. Non effettuare il rifornimento vicino alle fiamme.

Non spargere il combustibile.

I vapori di combustibile sono pericolosi. La preparazione e il rifornimento del combustibile devono essere effettuati in ambienti ben ventilati.

Alcune parti del motore a combustione interna possono essere calde e causare ustioni. Prestare attenzione alle avvertenze visibili sul gruppo elettrogeno.

Il gruppo elettrogeno deve essere manipolato solo per mezzo di un'apposita maniglia. Non toccare le superfici del gruppo elettrogeno che si surriscaldano durante il funzionamento; ciò potrebbe causare ustioni.

I fumi e i gas di scarico sono tossici. Non utilizzare il gruppo elettrogeno in ambienti privi di ventilazione. Durante l'uso in locali ventilati è necessario adottare misure supplementari adatte a prevenire gli incendi e le esplosioni. Quando il gruppo elettrogeno è utilizzato all'aperto, assicurarsi che non sia posizionato vicino alle finestre, porte o prese d'aria. I fumi di scarico possono entrare nell'ambiente e causare un pericolo.

Leggere le etichette di avvertenza e i simboli visibili sul gruppo elettrogeno. Verificarne il significato nelle istruzioni per l'uso.

Sicurezza elettrica

Prima dell'utilizzo controllare il gruppo elettrogeno e le apparecchiature elettriche (compresi spine e cavi) e assicurarsi che non siano danneggiati.

Il gruppo elettrogeno non è destinato ad essere collegato ad altre fonti di energia elettrica. È assolutamente vietato collegare il gruppo elettrogeno ad una presa di corrente a 230 V / 50 Hz della rete elettrica pubblica.

La protezione contro le scosse elettriche dipende dal funzionamento di un fusibile, scelto appositamente per il gruppo elettrogeno. Se è necessario sostituire il fusibile, sostituirlo con un altro avente le stesse caratteristiche nominali e prestazionali.

A causa di elevate sollecitazioni meccaniche, devono essere utilizzati cavi flessibili con isolamento in gomma indurita (conformemente alla norma IEC 60245-4) o equivalenti.

Quando si utilizzano prolunghe, accertarsi che siano adatte per l'uso all'aperto. La resistenza delle prolunghe non deve superare 1,5 Ω. La lunghezza totale del cavo non deve superare 60 m per la sezione trasversale del cavo di 1,5 mm² e 100 m per la sezione trasversale del cavo di 2,5 mm².

Il gruppo elettrogeno deve essere messo a terra se i dispositivi elettrici che sono collegati alle sue prese richiedono la messa a terra. Tale dispositivo è dotato di un cavo di alimentazione dotato di un conduttore di protezione. La messa a terra deve essere eseguita da un elettricista qualificato in conformità con le normative locali per la messa a terra delle apparecchiature elettriche.

Avvertimento! Il luogo di utilizzo del gruppo elettrogeno può essere soggetto alle restrizioni locali. Durante l'utilizzo del gruppo elettrogeno attenersi alle norme locali per la sicurezza elettrica. Avvertimento! Qualora il gruppo elettrogeno fosse completato di ulteriori impianti, l'utente deve osservare i requisiti e le precauzioni in funzione delle misure di protezione esistenti nel determinato impianto e delle norme vigenti.

Non sovraccaricare il gruppo elettrogeno. Durante la messa in servizio la maggior parte degli apparecchi elettrici consuma più potenza della loro potenza nominale. La potenza superiore alla potenza nominale del gruppo elettrogeno, ma non superiore alla potenza massima, non può essere utilizzata per più di 5 minuti in modalità di lavoro non continuo S2. Ciò significa che dopo 5 minuti di funzionamento in questa modalità il gruppo elettrogeno deve essere arrestato e lasciato raffreddare completamente. Se la potenza assorbita dal gruppo elettrogeno non supera la sua potenza nominale, il gruppo elettrogeno può funzionare in modo continuo S1.

Si sconsiglia di collegare adattatori multipli alla presa del gruppo elettrogeno. Tuttavia, se si utilizzano tali dispositivi, è necessario sommare le potenze di tutte le utenze collegate al gruppo elettrogeno. La somma delle potenze non deve superare la potenza nominale del gruppo elettrogeno.

Sicurezza operativa

Il gruppo elettrogeno deve essere sistemato su una superficie piana, orizzontale, rigida e stabile. Assicurare almeno un metro di spazio libero intorno al gruppo elettrogeno quando è in funzione.

Il gruppo elettrogeno deve raggiungere il regime di potenza prima che un ricevitore elettrico sia collegato allo stesso. Prima di spegnere il gruppo elettrogeno, spegnere il ricevitore elettrico. Se quest'ultimo ha componenti mobili, attendere che siano completamente fermi e quindi scollegare il cavo di alimentazione del ricevitore dalla presa del gruppo elettrogeno.

Il regime massimo del motore non deve essere superato. Se si supera il regime massimo del motore, il gruppo elettrogeno può rischiare danni e l'operatore può subire lesioni.

Il gruppo elettrogeno non deve essere immagazzinato né utilizzato in ambienti umidi o altamente conduttivi (ad es. appoggiarlo sulle superfici metalliche).

Non esporre il gruppo elettrogeno alle precipitazioni atmosferiche. Non utilizzare il gruppo elettrogeno esposto a precipitazioni. Il gruppo elettrogeno non è destinato all'uso in atmosfere potenzialmente infiammabili o esplosive.

I gas e i fumi di scarico sono sufficientemente caldi da provocare l'accensione di alcuni materiali. Non utilizzare il gruppo elettrogeno in prossimità di materiali combustibili.

Il gruppo elettrogeno non deve essere utilizzato se si notano parti danneggiate o distrutte.

Non lasciare il gruppo elettrogeno in funzione incustodito o sotto la tutela di minori o di persone che non sono state addestrate all'uso dell'apparecchio.

Il gruppo elettrogeno deve essere immediatamente spento se si notano:

- le variazioni del regime del motore,
- il surriscaldamento dei dispositivi collegati al gruppo elettrogeno,
- le scintille,
- il fumo o le fiamme provenienti dall'apparecchio,
- le vibrazioni indesiderate.

Il sistema di alimentazione del carburante deve essere periodicamente controllato. Se si riscontrano perdite, far riparare l'apparecchio da un centro di assistenza autorizzato.

Prima di collegare le apparecchiature elettriche attendere che il motore dell'apparecchio abbia raggiunto il regime di potenza. Tutte le riparazioni devono essere effettuate presso il centro di assistenza autorizzato del produttore.

Non lasciare che il carburante si esaurisca a motore acceso!

Non coprire gli ingressi e le uscite della ventilazione. Anche quando il gruppo elettrogeno non è in funzione.

Prima di trasportare il gruppo elettrogeno è necessario svuotare il serbatoio.

PREPARAZIONE PER L'UTILIZZO

ATTENZIONE! La procedura di controllo del gruppo elettrogeno deve essere eseguita prima di ogni messa in funzione.

AVVERTIMENTO! Il gruppo elettrogeno viene fornito solo con una piccola quantità di olio nel cambio. Prima di mettere in funzione il gruppo elettrogeno per la prima volta è necessario rabboccare l'olio. Controllare periodicamente il livello dell'olio e rabboccare, se necessario. Avviamento del gruppo elettrogeno senza olio o con troppo poco olio nel cambio causa danni irreparabili al motore.

Controllo del livello dell'olio

Svitare il tappo del bocchettone di riempimento olio. Il tappo è dotato di un'asta di misurazione.

Il livello dell'olio deve essere compreso tra il limite superiore e inferiore degli indicatori segnalati sull'asta. Se necessario rabboccare l'olio fino al livello indicato in figura (II).

Bisogna usare l'olio di buona qualità, adatto ai motori a combustione interna a quattro tempi con grado di viscosità indicato nella tabella dei dati tecnici.

Chiudere il bocchettone di riempimento dell'olio avvitando il tappo.

Attenzione! Durante il rabbocco dell'olio, il gruppo elettrogeno

deve essere posizionato su una superficie piana e piatta. Se il gruppo elettrogeno è stato inclinato, posizionarlo su un terreno piano e piatto e attendere almeno 30 minuti perché il livello dell'olio si stabilizzi.

Attenzione! Per il rabbocco dell'olio si consiglia di utilizzare beccucci e/o imbuti. In questo modo si ridurrà il rischio di fuoriuscite dell'olio. In caso di eventuali fuoriuscite dell'olio bisogna pulire accuratamente i residui di olio prima della messa in funzione del gruppo elettrogeno.

Attenzione! Il generatore è dotato di un sensore di livello dell'olio che non consente l'avviamento del motore meccanico se il livello dell'olio nel serbatoio è troppo basso. Se no si riesce a mettere in moto il gruppo elettrogeno, bisogna controllare il livello dell'olio.

Rifornimento

Carburante consigliato, benzina senza piombo, numero di octano superiore a 93.

Utilizzare carburante e olio privi di qualsiasi contaminazione e per i motori a quattro tempi. Si raccomanda di utilizzare prodotti di alta qualità. In questo modo si prolunga la vita utile del motore.

Non riempire il serbatoio del carburante al di sopra dell'indicatore serbatoio pieno. Lasciare uno spazio libero tra la superficie del carburante e la parte superiore del serbatoio.

Per il rifornimento del carburante si consiglia l'uso di beccucci e/o imbuti. In questo modo si ridurrà il rischio di fuoriuscite. In caso di fuoriuscita del carburante durante il rifornimento, le eventuali fuoriuscite devono essere accuratamente pulite prima della messa in funzione del gruppo elettrogeno.

E' vietato fumare durante il rifornimento.

Ruotare il tappo del bocchettone di riempimento in senso antiorario e rimuoverlo. Il tappo ha due perni che devono contemporaneamente entrare nelle due indentature della flangia del bocchettone di rifornimento del carburante (III). La chiusura avviene ruotando il tappo in senso orario fino al suo arresto. Solo in questo modo è possibile montare o smontare il tappo del bocchettone.

All'interno del bocchettone di riempimento del carburante è stato montato un filtro del carburante (IV) che serve a trattenere alcune delle impurità che possono essere presenti nel carburante. Riempire sempre il serbatoio con il filtro del bocchettone di riempimento montato.

La capacità del serbatoio è specificata nella tabella. Il serbatoio è dotato di indicatore meccanico del livello del carburante (V). Se l'indicatore è vicino al simbolo "E" il serbatoio è vuoto. Se l'indicatore è vicino al simbolo "F" il serbatoio è pieno.

Messa a terra del gruppo elettrogeno

Collegare il cavo tra l'impianto di messa a terra e il gruppo elettrogeno nel punto contrassegnato sul gruppo elettrogeno.

Il gruppo elettrogeno deve essere collegato a un impianto di messa a terra da una persona con adeguate qualifiche elettriche.

Installazione di ruote e di maniglia

Il telaio del gruppo elettrogeno è stato adattato al montaggio di ruote e staffe. Essi non sono necessari per il corretto funzionamento del gruppo elettrogeno, ma facilitano il trasporto del gruppo elettrogeno in brevi distanze. Iniziare l'assemblaggio delle ruote fissando gli assi delle ruote con i dadi (VI). Posizio-

nare i distanziali sull'asse del gruppo elettrogeno, poi la ruota e fissarla sull'asse con il dado (VII). Su ogni ruota applicare la borchia decorativa. Fissare i supporti sull'altro lato del telaio avvitandoli con dadi e bulloni (VIII). I supporti livellano il gruppo elettrogeno dopo assemblaggio delle ruote.

Fissare le maniglie alla parte superiore del telaio, sul lato dei supporti, utilizzando dadi e bulloni (IX). Assicurarsi che dopo l'assemblaggio le maniglie si pieghino verso l'interno. In questo modo si risparmia spazio quando il gruppo elettrogeno non viene trasportato.

ATTENZIONE! Gonfiare i pneumatici delle ruote. Non superare la pressione nominale indicata sul fianco del pneumatico. Le ruote sono adatte solo per il trasporto a piedi del gruppo elettrogeno. Non agganciare il gruppo elettrogeno a nessun tipo di veicolo.

Al termine dei lavori preparatori, il gruppo elettrogeno può essere messo in funzione.

USO DEL GRUPPO ELETTROGENO

Avviamento del motore a combustione

Prima di avviare il gruppo elettrogeno scollegare tutti gli apparecchi elettrici dalle prese del gruppo elettrogeno.

Il motore del gruppo elettrogeno può essere avviato in due modi: da avviatore elettrico alimentato a batteria oppure da avviatore manuale azionato da corda di avviamento.

Il gruppo elettrogeno viene fornito con la batteria scollegata, il che impedisce avvio accidentale del gruppo elettrogeno e rallenta anche il processo di scarica della batteria. La batteria deve essere rimossa dalla base togliendo i nastri elastici (X). Sfilare il coperchio dal morsetto del cavo, dopo di che fissare il morsetto con bullone e dado al morsetto della batteria (XI). Spingere il coperchio dietro il morsetto del cavo e della batteria (XI). Fissare la batteria al telaio del gruppo elettrogeno utilizzando il nastro elastico.

Aprire la valvola del carburante portandola in posizione "ON" (XIII).

Spostare l'interruttore motore nella posizione corrispondente alla tensione nominale da utilizzare (XIV). L'interruttore ha una posizione, la posizione descritta 230 V corrisponde all'alimentazione della presa di corrente a 230 V/50 Hz, la posizione descritta 400 V corrisponde all'alimentazione della presa di corrente a 400 V/50 Hz. La posizione centrale significa che l'interruttore si trova nella posizione di spegnimento.

Chiudere acceleratore spostando fino in fondo la leva di aspirazione nella direzione della dicitura "OFF" (XV).

Ruotare la chiave di accensione elettrica dalla posizione 0 alla posizione 1 (XVI). Se non si sente il suono dell'avviatore, la batteria potrebbe essere scarica. Tale situazione può accadere alla prima messa in funzione o dopo un lungo periodo di stoccaggio del gruppo elettrogeno. Se non è possibile utilizzare avviamento elettrico, utilizzare avviamento manuale.

Tirare la corda di avviamento alcune volte in modo continuo finché non si avverta la resistenza causata dalla compressione del motore, quindi tirarla con forza e in modo deciso (XVII).

Ritirare la maniglia della corda con un movimento fluido finché non si nasconda completamente nell'alloggiamento del gruppo elettronico. Non lasciare la maniglia della corda perché si ritiri

bruscamente nell'alloggiamento. Ciò può causare danni al dispositivo di avviamento.

Man mano che il motore si riscalda, aprire gradualmente l'acceleratore, spostando progressivamente la leva di aspirazione nella direzione della posizione "ON". Dopo ogni cambiamento della posizione della leva di aspirazione, attendere che il motore funzioni senza problemi. La velocità di ritorno della leva di aspirazione dipende dalle condizioni atmosferiche in cui viene avviato il motore. Più bassa è la temperatura ambiente, più lento dovrebbe essere il ritorno.

Il gruppo elettrogeno è dotato di un voltmetro che permette di controllare approssimativamente la tensione prelevata dal gruppo elettrogeno.

Collegamento degli apparecchi elettrici al gruppo elettrogeno

ATTENZIONE! Non collegare al gruppo elettrogeno apparecchi elettrici con una potenza nominale superiore alla potenza nominale del gruppo elettrogeno. Se sono collegati più apparecchi, la potenza nominale totale degli apparecchi deve essere inferiore alla potenza nominale del gruppo elettrogeno.

ATTENZIONE! Controllare se gli apparecchi elettrici collegati al gruppo elettrogeno hanno parametri elettrici compatibili con i parametri elettrici del gruppo elettrogeno.

ATTENZIONE! Gli apparecchi non possono essere alimentati contemporaneamente dalle prese a 230 V e a 400 V. È possibile utilizzare contemporaneamente solo le prese a 230 V o a 400 V.

Avviare il motore secondo la procedura descritta al paragrafo "Avviamento del motore a combustione".

Assicurarsi che gli apparecchi elettrici da collegare siano spenti. Sollevare il coperchio della presa, dopo di che collegare il cavo di alimentazione del ricevitore alla presa di corrente del gruppo elettrogeno (XVIII).

Avviare il ricevitore posizionando il suo interruttore in posizione di avviamento.

Attenzione! Se si collega più di uno dei ricevitori, avviare quello successivo solo quando il precedente inizi di funzionare regolarmente, ad esempio quando raggiunge la velocità nominale, si riscalda fino alla temperatura nominale, ecc.

Ognuna delle prese ha la propria protezione da sovraccarico. In caso di sovraccarico, ad esempio a causa di un consumo eccessivo di corrente, dalle prese di corrente del gruppo elettrogeno viene tolta alimentazione, ma il motore a combustione non viene spento. Il sovraccarico è indicato dal fusibile. Per le prese da 230 V e 12 V si tratta dello "scatto" del fusibile, per le prese da 400 V si tratta del posizionamento del fusibile nella posizione bassa. In questo caso bisogna spegnere mediante interruttore tutti i ricevitori collegati al gruppo elettrogeno, nei quali è stato individuato il sovraccarico, e scollegare i carichi dalle prese di corrente del gruppo elettrogeno, attendere il raffreddamento dei sistemi del gruppo elettrogeno e quindi premere il pulsante del fusibile. Se l'attivazione del fusibile si ripete, spegnere con degli interruttori tutti i ricevitori collegati al gruppo elettrogeno e scollegare le spine dalle prese del gruppo elettrogeno. Arrestare il gruppo elettrogeno e attendere che si raffreddi. Verificare che la somma delle potenze nominali di tutti i ricevitori collegati al gruppo elettrogeno non superi la potenza nominale del gruppo elettrogeno. Se necessario, scollegare alcuni ricevitori. Controllare che le prese d'aria e/o le fessure di

ventilazione non siano ostruite. Controllare se nelle vicinanze del gruppo elettrogeno non siano presenti oggetti che possono ostruire le prese d'aria e/o le fessure di ventilazione.

Dopo il controllo, premere / regolare i fusibili e quindi riavviare il gruppo elettrogeno secondo la procedura di avviamento.

ATTENZIONE! La protezione può attivarsi durante l'avviamento del carico, poiché la maggior parte dei ricevitori elettrici durante l'avviamento consuma più energia rispetto alla potenza nominale di questo ricevitore. Se il ricevitore non è danneggiato, potrebbe non essere adatto all'alimentazione con il gruppo elettrogeno.

ATTENZIONE! Se prese CA vengono utilizzate contemporaneamente alla presa DC, sommando la potenza è necessario tenere conto anche di alimentazione del ricevitore collegato a questa presa.

Arresto del motore

Spegnere il ricevitore collegato al gruppo elettrogeno mediante l'interruttore.

Scollegare il ricevitore dal gruppo elettrogeno staccando il cavo di alimentazione dalla presa di corrente del gruppo elettrogeno. Impostare l'interruttore del motore in posizione di spegnimento - O.

Attendere l'arresto del motore.

Chiudere la valvola del carburante spostandola in posizione: OFF.

ATTENZIONE! Se in caso di emergenza è necessario spegnere immediatamente il motore, mettere l'interruttore del motore in posizione di spegnimento - O.

Lavori in quota

Il carburatore installato nel gruppo elettrogeno è stato progettato per un corretto funzionamento a un'altezza non superiore a quella specificata nella tabella dei dati tecnici. Se è necessario lavorare ad altezze superiori, contattare un centro di assistenza autorizzato per modificare il carburatore. Anche dopo la modifica del carburatore, si prevede che la potenza del motore a combustione diminuisca e di conseguenza la potenza del gruppo elettrogeno diminuisca del 3,5% per ogni 300 metri di aumento di altezza al di sopra del limite indicato in tabella. La perdita di potenza sarà maggiore quando si utilizza un gruppo elettrogeno senza carburatore modificato. La diminuzione della potenza è dovuta alla diluizione dell'aria con l'altitudine.

MANUTENZIONE E REVISIONI

Durante il periodo di garanzia, l'utente non è autorizzato a installare utensili elettrici né a sostituire alcun componente o elemento, in quanto ciò comporta la perdita dei diritti di garanzia. Eventuali irregolarità riscontrate durante l'ispezione o il funzionamento segnalano la necessità di far riparare il dispositivo in un punto di assistenza.

Al termine dei lavori, l'alloggiamento, le aperture di ventilazione, gli interruttori, l'impugnatura supplementare e i coperchi di protezione devono essere puliti, ad esempio con un getto d'aria (pressione non superiore a 0,3 MPa), una spazzola o un panno asciutto senza l'uso di prodotti chimici o di liquidi per la pulizia. Pulire gli attrezzi e le impugnature con un panno asciutto e pulito.

Revisioni periodiche

L'ispezione e la manutenzione periodica dei seguenti componenti del gruppo elettrogeno devono essere eseguite.

ATTENZIONE! Tutte le operazioni di manutenzione devono essere eseguite a macchina spenta e non funzionante. È inoltre necessario scollegare tutti apparecchi elettrici dal gruppo elettrogeno.

ATTENZIONE! Se qualche intervento di manutenzione non è descritta di seguito, ciò significa che per effettuare tale intervento l'apparecchio deve essere portato in un centro di assistenza autorizzato.

ATTENZIONE! Se per la pulizia si usa un solvente, evitare il contatto del solvente con la pelle e con gli occhi. Utilizzare i dispositivi di protezione individuale.

| Elemento | Note | Prima di ogni messa in funzione | Dopo il primo mese di lavoro o le prime 20 ore di lavoro | Ogni 3 mesi o dopo ogni 50 ore di lavoro | Ogni 12 mesi o dopo ogni 100 ore di lavoro |
|--------------------------------------------------|--------------------------------------------------|---------------------------------|----------------------------------------------------------|------------------------------------------|--------------------------------------------|
| Livello dell'olio nel cambio motore | Controllare | X | | | |
| | Sostituirlo | | X | | X |
| Filtri dell'aria | Controllare | X | | | |
| | Pulire | | X | X(*) | |
| Candela d'accensione | Pulizia. Se necessario, sostituirla. | | | | X |
| Filtro del bocchettone di riempimento carburante | Controllare. Se necessario, sostituire. | | | | X |
| Impianto di alimentazione | Controllare la tenuta e danni. | X | | | |
| | Sostituirlo | | Ogni due anni | | |
| Rimozione dei depositi carboniosi | Controllare più frequentemente se necessario | | | | X |
| Motore | Pulizia e regolazione delle valvole dei cilindri | | | | Ogni 125 ore |

(*) Quando il gruppo elettrogeno è usato in ambienti polverosi si raccomanda una frequenza più elevata.

Si consiglia di sostituire il serbatoio ogni tre anni. Se si rilevano perdite nell'impianto di alimentazione, è vietato utilizzare il gruppo elettrogeno.

Manutenzione del filtro dell'aria (XIX)

ATTENZIONE! Non utilizzare il gruppo elettrogeno senza il filtro d'aria correttamente installato o con un filtro difettoso. Altrimenti il motore a combustione può aspirare le impurità che normalmente si depositano sul filtro. Le impurità possono causare

malfunzionamenti o addirittura danni al gruppo elettrogeno. Svitare la manopola e rimuovere il coperchio del filtro. Rimuovere il filtro e pulirlo in un solvente non infiammabile, quindi eliminare completamente il solvente. Immergere il filtro nell'olio motore pulito ed eliminare l'olio in modo che il filtro resti comunque umido. Rimettere il filtro e fissare il coperchio mediante la manopola.

Manutenzione della candela di accensione

Scollegare il cavo dalla candela.
Rimuovere la candela con la chiave per candele (XX).
Con una spazzola metallica eliminare dagli elettrodi i depositi carboniosi (la cosiddetta fuliggine).
Controllare la distanza tra gli elettrodi: dovrebbe essere da 0,7 mm a 0,8 mm (XXI)
Se si rilevano elettrodi bruciati o l'involucro in ceramica rotto, sostituire la candela con una nuova.
Avvitare la candela. Collegare il cavo alla candela.

Sostituzione dell'olio motore

ATTENZIONE! È consigliabile sostituire l'olio motore non appena il motore si è fermato. In quel momento l'olio ha la più sottile consistenza e scorrerà velocemente dal cambio motore. Prestare attenzione durante la sostituzione dell'olio. Non appena il motore si spegne, l'olio è caldo e può causare ustioni. Il serbatoio dell'olio è dotato di un foro di scarico. Collocare un recipiente di capacità superiore a quella del serbatoio dell'olio sotto il foro di scarico.
Svitare completamente la valvola di scarico (XXII) con una chiave. Lasciare scorrere l'olio nel serbatoio, dopo di che avvitare la valvola di scarico con una chiave. Pulire ogni residuo dell'olio.
Rabboccare l'olio seguendo la procedura descritta nel punto: „Controllo del livello dell'olio”.
ATTENZIONE! Smaltire l'olio motore usurato in conformità con le normative locali. È vietato gettare l'olio motore nelle fognature.

Manutenzione del filtro bocchettone di riempimento carburante
Smontare il tappo del bocchettone di riempimento carburante. Rimuovere il filtro del bocchettone di riempimento carburante. Pulire il filtro del bocchettone di riempimento carburante con benzina solvente. Asciugare con un panno morbido e pulito. Rimettere il filtro nell'apertura del bocchettone. Rimettere il tappo del bocchettone di rifornimento.
ATTENZIONE! Le pareti del filtro sono realizzate con una rete delicata. Durante la manutenzione, prestare attenzione a non danneggiarli. Se il filtro è danneggiato, sostituirlo con uno nuovo privo di danni prima di riavviare il gruppo elettrogeno.

Stoccaggio del gruppo elettrogeno

Se il gruppo elettrogeno viene immagazzinato per un breve periodo (non più di 10 giorni) bisogna arrestare il motore a combustione, scollegare tutti i ricevitori e chiudere la valvola del carburante.
Se il gruppo elettrogeno viene immagazzinato per più di 10 giorni, seguire la seguente procedura.
Portare l'interruttore motore in posizione di spegnimento - O.
Rimuovere il tappo del bocchettone di rifornimento, eliminare il carburante dal serbatoio, utilizzando ad esempio utilizzando una pompetta. Rimettere il tappo del bocchettone di rifornimento.
Avviare il motore secondo la procedura descritta al paragrafo “Avviamento del motore a combustione”.

Non collegare alcun ricevitore, lasciare che il motore funzioni finché non si arresti automaticamente per mancanza di carburante. Il tempo di funzionamento dipende dalla quantità di carburante rimanente nel serbatoio e nell'impianto di alimentazione del carburante.

Portare l'interruttore motore in posizione di spegnimento - O.
Portare la valvola del carburante in posizione OFF.
Togliere la candela d'accensione dal cilindro, attraverso il foro di montaggio versare un cucchiaio di olio motore dalla viscosità specificata nella tabella dei dati tecnici.
Avvitare la candela di accensione. Tirare la corda di avviamento in modo che il motore esegui alcuni giri per ingrassare l'interno del pistone. Smettere di tirare la corda quando si avverte la resistenza.

Indipendentemente dal tempo di stoccaggio è sempre necessario:

Pulire l'esterno del gruppo elettrogeno con un panno morbido, una spazzola o un getto d'aria compressa a una pressione non superiore a 0,3 MPa. Prestare particolare attenzione alla pulizia delle aperture di ventilazione.

Stoccare il gruppo elettrogeno in posizione orizzontale.

Stoccare il gruppo elettrogeno in un ambiente asciutto, ben ventilato e coperto.

Trasporto del gruppo elettrogeno

AVVERTIMENTO! Il trasporto del gruppo elettrogeno deve essere sempre effettuato a motore spento e ricevitori scollegati. In brevi distanze, ad esempio quando il gruppo elettrogeno viene spostato nel luogo di utilizzo, il gruppo elettrogeno deve essere trasportato tenendolo per la maniglia.
Fare attenzione a non far oscillare o inclinare il gruppo elettrogeno per non spargere il carburante. Il gruppo elettrogeno può essere caldo; prestare attenzione al fine di evitare ustioni. Nel caso di trasporto per le distanze più lunghe, il gruppo elettrogeno deve essere preparato per il trasporto secondo la procedura descritta nel punto “Stoccaggio del gruppo elettrogeno”. Il gruppo elettrogeno deve essere trasportato in posizione orizzontale. Fissare il dispositivo con le cinture per prevenire il suo ribaltamento durante il trasporto.

Ricambi

Un elenco dettagliato delle parti di ricambio per il prodotto è disponibile nella sezione „Da scaricare” nella scheda tecnica del prodotto, sul sito web della TOYA SA: toya24.pl.



Questo simbolo indica che l'apparecchiatura elettrica e elettronica usurata (comprese le batterie e gli accumulatori) non può essere smaltita insieme con altri rifiuti. Le apparecchiature usurate devono essere raccolte separatamente e consegnate al punto di raccolta specializzato per garantire il riciclaggio e il recupero, al fine di ridurre la quantità di rifiuti e diminuire l'uso delle risorse naturali. Il rilascio incontrollato dei componenti pericolosi contenuti nelle apparecchiature elettriche e elettroniche può costituire il rischio per la salute umana e causare gli effetti negativi sull'ambiente naturale. Il nucleo familiare svolge il ruolo importante nel contribuire al riutilizzo e al recupero, compreso il riciclaggio dell'apparecchiatura usurata. Per ottenere le ulteriori informazioni sui metodi di riciclaggio appropriate, contattare l'autorità locale o il rivenditore.

PARAMETRI TECNICI:

| Tipo di gruppo elettrogeno | | YT-85460 |
|-----------------------------------------------|----------------------|----------------------|
| Parametro | Unità di misura | Valore |
| GENERATORE | | |
| Tensione nominale | [V] | C.A. 230 |
| | [V] | A. C. 400 (3P/N/PE) |
| | [V] | D.C. 12 |
| Frequenza nominale | [Hz] | 50 |
| Potenza nominale del gruppo elettrogeno COP | [W] | 4250 |
| Potenza massima (S2 5 min) | [W] | 5500 |
| Fattore di potenza | | 1,0 |
| Corrente nominale (C.A.) | [A] | 5,2 |
| Corrente nominale (D.C.) | [A] | 8,3 |
| Classe di isolamento elettrico | | I |
| Classe di protezione dell'involucro (IP) | | IP23M |
| Classe di efficienza | | G1 |
| Classe di qualità | | A |
| MOTORE MECCANICO | | |
| Tipo | | CP188F |
| Numero di cilindri | | 1 |
| Numero dei tempi motore | | 4 |
| Tipo di carburante | | Benzina senza piombo |
| Tipo di olio | [SAE] | 10W-40 |
| Consumo di carburante (con un carico del 75%) | [l/h] | 4,27 |
| Cilindrata del motore | [cm ³] | 389 |
| Potenza nominale | [kW] | 7,5 |
| Velocità nominale | [min ⁻¹] | 3600 |
| Regime minimo | [min ⁻¹] | 1800 ± 100 |
| Raffreddamento | | ad aria |
| Rapporto di compressione | | 8,5:1 |
| Capacità del serbatoio carburante | [l] | 25 |
| Capacità del serbatoio olio | [l] | 1,1 |
| Tipo di candela d'accensione | | F7RTC |
| DISPOSITIVO | | |
| Dimensioni d'ingombro | [mm] | 680 x 510 x 540 |
| Peso | [kg] | 85 |
| Intervallo di temperatura di funzionamento | [°C] | 0 ÷ +40 |
| Altitudine massima di funzionamento | [m s.l.m.] | 1000 |
| Livello di rumore | | |
| pressione sonora L _{pa} +K | [dB(A)] | 75,0±2,62 |
| potenza sonora L _{wa} +K | [dB(A)] | 93,7±2,62 |

KENMERKEN VAN HET APPARAAT

Een generator is een elektromechanisch apparaat waarbij mechanische energie wordt omgezet in elektrische energie. Een generator bestaat uit een verbrandingsmotor en een generator die met mekaar samenwerken. De juiste, betrouwbare en veilige werking van het apparaat is afhankelijk van het juiste gebruik, daarom:

Lees voorafgaand aan het gebruik van het apparaat de volledige handleiding en bewaar deze goed.

De leverancier is niet aansprakelijk voor schade ten gevolge van het niet naleven van de veiligheidsvoorschriften en de aanbevelingen in deze handleiding.

UITRUSTING

De generator wordt compleet verkocht en hoeft niet te worden geïnstalleerd. In de generatormotor bevindt zich enkel een hoeveelheid olie die nodig is voor het onderhoud van de motor. **LET OP!** Vóór de eerste ingebruikneming moet het oliepeil worden bijgevuld. Een sleutel voor de bougie wordt bij de generator geleverd.

VEILIGHEIDSINSTRUCTIES

Algemene veiligheidsvoorschriften

Bescherm kinderen door ze op een veilige afstand van de generator te houden.

Lees vóór het gebruik het typeplaatje en de waarschuwingsstickers van de generator.

De brandstof is explosief en ontbrandt gemakkelijk. Niet bijvullen terwijl de generator draait. Niet roken tijdens het bijvullen. Vul geen brandstof bij in de buurt van vuur.

Mors geen brandstof.

Brandstofdampen zijn gevaarlijk en de voorbereiding en het bijvullen van de brandstof moet worden uitgevoerd in goed geventileerde ruimten.

Sommige onderdelen van de verbrandingsmotor kunnen heet zijn en brandwonden veroorzaken. Let op de waarschuwingen vermeld op de generator.

De generator mag alleen worden gebruikt met de hiervoor bestemde handgrepen. Raak het oppervlak van de generator niet aan als het heet wordt tijdens het gebruik, dit kan brandwonden veroorzaken.

Rook en uitlaatgassen zijn giftig. Gebruik de generator niet in ruimtes zonder ventilatie. Bij gebruik in geventileerde ruimten moeten aanvullende maatregelen worden getroffen om brand en explosie te voorkomen. Wanneer u de generator buiten gebruikt, dient u ervoor te zorgen dat deze niet in de buurt van ramen, deuren of ventilatieopeningen wordt geplaatst. Uitlaatgassen kunnen de ruimte binnendringen en gevaar opleveren. Lees de waarschuwingslabels en symbolen die zijn aangebracht op de generator. Controleer de betekenis ervan in de bedieningshandleiding.

Elektrische veiligheid

Controleer de generator en de elektrische uitrusting (inclusief stekkers en kabels) vóór gebruik en controleer of deze niet beschadigd zijn.

De generator is niet bedoeld om te worden aangesloten op een andere bron van elektrische energie. Het is absoluut verboden om de generator aan te sluiten op een 230 V / 50 Hz stopcontact.

De beveiliging tegen elektrische schokken is afhankelijk van de werking van een speciaal voor de generator geselecteerde zekering. Als de zekering moet worden vervangen, moet deze worden vervangen door een zekering met dezelfde nominale waarde en prestatiekenmerken.

In verband met hoge mechanische belastingen moet gebruik worden gemaakt van flexibele kabels met een isolatie van hard rubber (volgens IEC 60245-4) of gelijkwaardig.

Bij gebruik van verlengsnoeren moet erop worden gelet dat deze geschikt zijn voor gebruik buitenshuis. De weerstand van de verlengkabels mag niet hoger zijn dan 1,5 Ω. De totale lengte van de kabel mag niet groter zijn dan 60 m bij een kabeldiameter van 1,5 mm² en 100 m bij een kabeldiameter van 2,5 mm².

De generator moet geaard worden als elektrische apparaten die geaard moeten worden, op de wandcontactdozen zijn aangesloten. Een dergelijk apparaat is voorzien van een voedingskabel met een beschermingsgeleider. De aardaansluiting moet worden uitgevoerd door een gekwalificeerde elektromonteur in overeenstemming met de plaatselijke voorschriften voor het aarden van elektrische apparatuur.

Waarschuwing! De plaats waar de generator wordt gebruikt, kan onderhevig zijn aan lokale beperkingen. Neem bij het gebruik van de generator de plaatselijke veiligheidsvoorschriften voor de elektrische installatie in acht.

Waarschuwing! De gebruiker moet bij de ombouw van de generator de voorschriften en voorzorgsmaatregelen in acht nemen, afhankelijk van de in de installatie aanwezige veiligheidsmaatregelen en de geldende voorschriften.

Overbelast de generator niet. De meeste elektrische apparaten verbruiken tijdens de inbedrijfstelling meer vermogen dan het nominale vermogen. Het vermogen boven het nominale vermogen van de generator, maar niet boven het maximumvermogen, mag niet langer dan 5 minuten worden gebruikt in de tijdelijke werkmodus S2. Dit betekent dat de generator na 5 minuten gebruik in deze modus moet worden gestopt en volledig moet kunnen afkoelen. Als het opgenomen vermogen van de generator het nominale vermogen niet overschrijdt, mag de generator in continubedrijf S1 werken.

Het wordt afgeraden om splitters te gebruiken die zijn aangesloten op het stopcontact van de generator. Bij gebruik van dergelijke apparaten moet echter het vermogen van alle op de generator aangesloten ontvangers worden opgeteld. De som van het vermogen van de toestellen mag het nominale vermogen van de generator niet overschrijden.

Operationele veiligheid

De generator moet op een vlakke, harde en stabiele ondergrond staan. Zorg voor minstens 1 meter vrije ruimte rond de generator wanneer deze draait.

De generator moet het nominale toerental bereiken alvorens een elektrisch toestel aan te sluiten. Voordat u de generator uitschakelt, dient u het elektrisch toestel uit te schakelen als het toestel bewegende delen heeft, en te wachten tot deze volledig tot stilstand zijn gekomen en vervolgens het netsnoer van het toestel uit het stopcontact van de generator te trekken.

Het maximale motortoerental mag niet worden overschreden.

Als het maximale motortoerental wordt overschreden, kan de generator beschadigd raken en kunnen bedieners van het apparaat gewond raken.

De generator mag niet worden opgeslagen of gebruikt in een vochtige of elektrisch geleidende omgeving (bijv. geplaatst op metalen oppervlakken).

Stel de generator niet bloot aan neerslag. Gebruik geen generator die is blootgesteld aan neerslag.

De generator is niet bedoeld voor gebruik in een potentieel ontvlambare of explosieve omgeving.

De gassen en uitlaatgassen zijn heet genoeg om bepaalde materialen te ontsteken. Gebruik de generator niet in de buurt van brandbare materialen.

De generator mag niet worden gebruikt als er beschadigde of vernielde onderdelen worden opgemerkt.

Laat de generator niet zonder toezicht of onder de zorg van minderjarigen of personen die niet zijn getraind in de bediening van het apparaat werken.

Als het volgende wordt opgemerkt, moet de generator onmiddellijk worden uitgeschakeld:

- veranderingen in het motortoerental,
- oververhitting van de op de generator aangesloten apparaten,
- vonken,
- uit het toestel komen rook of vlammen,
- ongewenste trillingen.

Het brandstoftoevoersysteem moet periodiek worden gecontroleerd. Laat het apparaat bij lekkage repareren door een geautoriseerd servicecentrum.

Wacht tot de motor van het apparaat het nominale toerental heeft bereikt voordat u elektrische apparatuur aansluit.

Alle reparaties moeten worden uitgevoerd in het geautoriseerde servicecentrum van de fabrikant.

Zorg ervoor dat er geen brandstof opraakt terwijl de motor draait!

De ventilatie-ingangen en -uitgangen niet afdekken. Zelfs als de generator niet draait.

Voordat de generator wordt getransporteerd, moet de brandstoftank worden geleegd.

VOORBEREIDINGEN OP HET GEBRUIK

LET OP! De procedure voor de controle van de generator moet vóór elke inbedrijfstelling worden uitgevoerd.

WAARSCHUWING! De generator wordt geleverd met slechts een kleine hoeveelheid olie in de versnellingsbak. Voordat de generator voor de eerste keer kan worden gestart, moet de olie worden bijgevuld. Oliepeil regelmatig controleren en indien nodig bijvullen. Het starten van de generator zonder olie of met te weinig olie in de versnellingsbak leidt tot onherstelbare schade aan de motor.

Oliepeil controleren

Schroef de olievuldop los. De stekker heeft een metende bajonet.

Het oliepeil moet zich tussen de boven- en ondergrens van het geselecteerde bajonetgebied bevinden. Vul zo nodig olie bij tot het op de figuur aangegeven peil (II).

Voor viertakt-verbrandingsmotoren met de in de tabel met technische gegevens vermelde viscositeitsklasse wordt olie van goede kwaliteit gebruikt.

Sluit het olievulgat door de plug in te draaien.

Let op! Bij het bijvullen van de olie moet de generator op een vlakke ondergrond worden geplaatst. Als de generator is gekanteld, plaatst u hem op een vlakke ondergrond en wacht u ten minste 30 minuten tot het oliepeil is gestabiliseerd.

Let op! Voor het bijvullen van de olie raden wij het gebruik van een mondstuk en/of trechter aan. Hierdoor wordt het risico op olielekken verkleind. In geval van morsen dient u het olieresten zorgvuldig te reinigen voordat u de generator start.

Let op! De generator is uitgerust met een oliepeilsensor waardoor de mechanische motor niet kan starten als het oliepeil in de tank te laag is. Als de generator niet start, moet het oliepeil worden gecontroleerd.

Bijtanken van de brandstof

Aanbevolen brandstof, loodvrije benzine, octaangetal hoger dan 93.

Gebruik brandstof en olie die vrij zijn van alle verontreinigingen en ontworpen zijn voor viertaktmotoren. Het wordt aanbevolen om producten van hoge kwaliteit te gebruiken. Dit verlengt de levensduur van de motor.

Vul de brandstoftank niet boven de markeerlijn voor volle tank. Laat een vrije ruimte tussen het brandstofoppervlak en de bovenkant van de brandstoftank.

Voor het bijvullen van de brandstof raden wij het gebruik van een mondstuk en/of trechter aan. Hierdoor wordt het risico op morsen verkleind. Als er tijdens het bijvullen gemorst wordt, moet het gemorste product vóór de inbedrijfstelling van de generator grondig worden weggeveegd.

Roken is verboden tijdens het tanken.

Draai de vuldop tegen de wijzers van de klok in en verwijder hem uit de vulopening. Het deksel heeft twee uitsteeksels, die tegelijkertijd in de twee inkepingen in de flens van de brandstofvulopening moeten geraken (III). Het sluiten gebeurt door het deksel met de wijzers van de klok mee tot aan de aanslag te draaien. Alleen op deze manier kan de tankdop worden aangebracht of verwijderd.

In de brandstoftank is een brandstoffilter (IV) aangebracht dat dient om een deel van de mechanische verontreinigingen die in de brandstof aanwezig kunnen zijn, tegen te houden. Vul het reservoir altijd met het ingebouwde vulfilter.

De inhoud van de brandstoftank is vermeld in de tabel. De tank is uitgerust met een mechanische brandstofpeilindicator (V). Indien de indicator zich dicht bij de E-markering bevindt, is het reservoir leeg. Indien de indicator zich dicht bij de F-markering bevindt, is het reservoir vol.

Aarding van de generator

Sluit de kabel tussen het aardingsstelsel en de generator aan op het gemarkeerde punt op de generator. De generator moet op een aardingsstelsel worden aangesloten door een persoon met de juiste elektrische kwalificaties.

Montage van wielen en handgrepen

Het generatorframe is aangepast voor de montage van wielen en beugels. Ze zijn niet nodig voor een goede werking van de generator, maar vergemakkelijken het transport van de generator over korte afstanden. Begin met het bevestigen van de wielassen met de moeren (VI), plaats de afstandshulzen op de generatoras en vervolgens het wiel en bevestig het op de

as met de moer (VII). Plaats een sierdop op elk wiel. Bevestig de houders aan de andere kant van het frame door ze vast te schroeven met moeren en bouten (VIII). De voeten stellen de generator waterpas nadat de wielen zijn gemonteerd.

Bevestig de handgrepen met bouten en moeren (IX) aan de bovenkant van het frame. Zorg ervoor dat de handgrepen na de installatie naar binnen draaien. Dit bespaart ruimte wanneer de generator niet wordt getransporteerd.

LET OP! Pomp de wielbanden op. Overschrijd de nominale spanning niet die is aangegeven op de zijwand van de band. De wielen zijn alleen geschikt om de generator te voet te transporteren. Bevestig de generator niet aan voertuigen.

Na afloop van de voorbereidende werkzaamheden kan de generator in bedrijf worden genomen.

BEDIENING VAN DE GENERATOR

Starten van een verbrandingsmotor

Voordat u de generator start, moet u alle elektrische apparatuur loskoppelen van de wandcontactdozen in de generator.

De generatormotor kan op twee manieren gestart worden: door een elektrische starter aangedreven door een batterij of door een handmatige starter aangedreven door een starttouw.

De generator wordt geleverd met een losgekoppelde accu, waardoor onbedoeld starten van de generator wordt voorkomen en het ontladen van de accu wordt vertraagd. De batterij moet van de basis worden verwijderd door de haken van de elastische band (X) te verwijderen. Schuif het deksel van de kabelklem en bevestig vervolgens de klem met een schroef en een moer aan de accuklem (XI). Schuif het deksel aan de kabel- en accuklem (XII). Bevestig de batterij met elastische plakband aan het generatorframe.

Open de brandstoftoevoerkraan door deze op „ON” (VII) te zetten.

Zet de motorschakelaar in de stand die overeenkomt met de te gebruiken nominale spanning (XIV). De schakelaar heeft een stand, de stand beschreven 230 V komt overeen met de voeding van 230 V/50 Hz stopcontacten, de stand beschreven 400 V komt overeen met de voeding van 400 V/50 Hz stopcontacten. De middenpositie betekent, dat de schakelaar in de uit-stand staat.

Sluit de klep door de chokehendel te bewegen tot aan de aanslag in de richting van het opschrift „OFF” (XV).

Draai de sleutel van het elektrische slot van stand 0 naar stand 1 (XVI). Als u het startgeluid niet hoort, kan dit wijzen op een ontladen batterij. Dit kan gebeuren bij de eerste inbedrijfstelling of bij het opstarten na een lange opslagperiode van de generator. Als het niet mogelijk is om elektrisch te starten, gebruik dan de handmatige start.

Trek het starttouw een paar keer soepel aan totdat u de weerstand voelt die wordt veroorzaakt door motorcompressie en trek het vervolgens krachtig en stevig aan (XVIII).

Trek de kabelhendel in een vloeiende beweging uit het stopcontact totdat deze volledig in de behuizing van de generator is verborgen. Laat de kabelhouder niet los, zodat deze zich plotseling in de behuizing verbergt. Dit kan schade aan de starter veroorzaken.

Naarmate de motor warmloopt, opent u de gashendel geleide-

lijk en beweegt u de zuighefbom geleidelijk in de richting van de markering „ON”. Laat de motor soepel lopen nadat u de aanzuighefbom van positie hebt veranderd. De terugloopsnelheid van de zuighefbom is afhankelijk van de weersomstandigheden waarin de motor wordt gestart. Hoe lager de omgevings-temperatuur, hoe langzamer de terugkeer.

De generator is voorzien van een voltmeter, waarmee de spanning van de generator bij benadering kan worden gecontroleerd.

Aansluiting van elektrische uitrusting op de generator

LET OP! Sluit geen elektrische apparaten met een nominaal vermogen dat hoger is dan het nominaal vermogen van de generator aan op de generator. Als er meer dan één toestel is aangesloten, moet het totale nominale vermogen van de units lager zijn dan het nominale vermogen van de generator.

LET OP! Controleer of de elektrische apparaten die op de generator zijn aangesloten elektrische parameters hebben die overeenkomen met de elektrische parameters van de generator. LET OP! Tegelijkertijd kunnen geen apparaten gevoed worden met een 230V-voeding en een 400V-voeding. Men kan tegelijkertijd enkel een 230V-voeding of een 400V-voeding gebruiken.

Start de motor volgens de procedure beschreven onder „Inbedrijfstelling van de verbrandingsmotor”

Zorg ervoor dat de aan te sluiten elektrische apparatuur is uitgeschakeld.

Trek het deksel van de wandcontactdoos (VIII) omhoog en steek het netsnoer van de ontvanger in het stopcontact van de generator (IX).

Start de ontvanger door de schakelaar van de ontvanger in de aan-stand te zetten.

Let op! Als u meer dan één van deze apparaten op de ontvanger aansluit, moet u de volgende pas starten wanneer de vorige in normaal bedrijf treedt, bijv. wanneer deze het nominale toerental bereikt, opwarmt tot de nominale temperatuur, enz.

Elk van de contactdozen heeft zijn eigen overbelastingsbeveiliging. Bij overbelasting, b.v. door overmatig stroomverbruik, wordt de voeding van de contactdoos van de generator uitgeschakeld, maar wordt de werking van de verbrandingsmotor niet onderbroken. Overbelasting wordt aangegeven door de zekering. Bij 230V- en 12V-contactdozen is dit de „uitval” van de zekering en bij 400V-contactdozen is dit het in de onderste stand zetten van de zekering. Schakel in dit geval alle op de generator aangesloten ontvangers, waarbij overbelasting werd gemeld uit met behulp van schakelaars, ontkoppel de ontvanger van de stopcontacten van de generator, wacht op koeling van de systemen van de generator en druk vervolgens op de zekeringsknop. Als de zekering opnieuw wordt geactiveerd, schakel dan alle op de generator aangesloten ontvangers uit met behulp van schakelaars en trek vervolgens de stekker uit de wandcontactdozen van de generator. Stop de generator en wacht tot deze is afgekoeld. Controleer of de som van de nominale vermogens van alle op de generator aangesloten ontvangers niet hoger is dan het nominale vermogen van de generator. Ontkoppel indien nodig enkele ontvangers. Controleer of de luchtinlaten en/of ventilatiesleuven niet geblokkeerd zijn. Controleer de omgeving van de generator op voorwerpen die verstopping van de luchtinlaten en/of ventilatiesleuven kunnen veroorzaken.

Na het controleren drukt u op / stelt u de zekeringen in en start u de generator opnieuw volgens de startprocedure.

LET OP! De beveiliging kan worden geactiveerd tijdens het opstarten van de belasting, aangezien de meeste elektrische verbruikers meer vermogen verbruiken dan het nominale vermogen van de verbruikers tijdens het opstarten van de belasting. Als de verbruiker niet beschadigd is, is deze mogelijk niet geschikt voor stroom van de generator.

LET OP! Als tegelijkertijd met de wisselstroomcontacten een gelijkstroomcontact wordt gebruikt, moet bij het optellen van de stroom ook rekening worden gehouden met het vermogen van de ontvanger die op dat stopcontact is aangesloten.

Motor afzetten

Schakel de ontvanger die op de generator is aangesloten uit met de aan/uit-schakelaar.

Koppel de ontvanger los van de generator door het netsnoer los te koppelen van het stopcontact van de generator.

Zet de motorschakelaar in de uit-stand - O.

Wacht tot het motortoerental volledig tot stilstand is gekomen.

Open de brandstoftoevoerkraan door deze te plaatsen in de positie: OFF.

LET OP! Als u de motor in geval van nood onmiddellijk moet uitschakelen, schakelt u de motorschakelaar in de uit-stand - O.

Werken op grote hoogtes

De in de generator geïnstalleerde carburateur is ontworpen voor een correcte werking op een hoogte die niet hoger is dan gespecificeerd in de tabel met technische gegevens. Neem contact op met een geautoriseerd servicecentrum als u op grotere hoogte moet werken om de carburateur te wijzigen. Zelfs na wijziging van de carburateur, is de verwachting dat het vermogen van de verbrandingsmotor zal afnemen, en dus het vermogen van de generator zal dalen met 3,5% voor elke 300 meter hoogte stijgen boven de limiet die in de tabel. Het vermogensverlies zal groter zijn bij gebruik van een generator zonder aangepaste carburateur. De daling van het vermogen is te wijten aan de verdunning van de lucht als de hoogte boven de zeespiegel stijgt.

ONDERHOUD EN ONDERHOUDSBEURTEN

Tijdens de garantieperiode mag de gebruiker het apparaat niet demonteren of onderdelen of componenten vervangen die niet hieronder zijn gespecificeerd, aangezien hierdoor de garantie vervalt. Alle onregelmatigheden die tijdens de inspectie of tijdens het gebruik worden vastgesteld, zijn een signaal voor reparatie in een servicepunt.

Na voltooiing van de werkzaamheden moeten de behuizing, de ventilatiegloeuen, de schakelaars, de extra handgreep en de afdekkingen worden gereinigd met bijvoorbeeld een luchtstraal (druk niet meer dan 0,3 MPa), een borstel of een droge doek zonder gebruik van chemicaliën of reinigingsvloeistoffen. Reinig gereedschap en handgrepen met een droge, schone doek.

Periodieke onderhoudsbeurten

De volgende generatoronderdelen moeten periodiek worden geïnspecteerd en onderhouden.

Let op! Alle onderhoud moet bij uitgeschakelde en stilstaande machine worden uitgevoerd. Het is ook noodzakelijk om alle elektrische apparatuur van de generator los te koppelen.

Let op! Als hieronder geen servicewerkzaamheden worden beschreven, betekent dit dat u het apparaat hiervoor door een erkende fietsenmaker moet laten onderhouden.

Let op! Vermijd contact van het oplosmiddel met de huid en de ogen wanneer voor het reinigen een oplosmiddel wordt gebruikt. Persoonlijke beschermingsmiddelen gebruiken.

| Element | Opmerkingen | Vóór elke inbedrijfstelling | Na de eerste maand of de eerste 20 werkuren | Om de 3 maanden of na 50 bedrijfsuren | Om de 12 maanden of na 100 bedrijfsuren |
|----------------------------------------------------|------------------------------------------------|-----------------------------|---------------------------------------------|---------------------------------------|-----------------------------------------|
| Oliepeil in de versnellingsbak van de motor | Controleren | X | | | |
| | Vervangen | | X | | X |
| Luchtfilter | Controleren | X | | | |
| | Schoonmaken | | X | X(*) | |
| Bougie | Het schoonmaken. Vervang indien nodig | | | | X |
| Brandstoftoevoerfilter | Controleren Vervang indien nodig | | | | X |
| Brandstofinstallatie | Controleer dichtingen en beschadigingen. | X | | | |
| | Vervangen | | Om de twee jaar | | |
| Verwijdering van koolstofafzettingen | Vaker controleren indien nodig | | | | X |
| Motor | Reinigen en afstellen van kleppen en cilinders | | | | Elke 125 uur |

(*) Een hogere frequentie wordt aanbevolen voor gebruik in stoffige omgevingen.

Het wordt aanbevolen om de brandstoftank om de drie jaar te vervangen. Als er lekken in het brandstofsysteem worden gedetecteerd, is het gebruik van de generator verboden.

Onderhoud van het luchtfilter (XIX)

LET OP! Gebruik de generator niet zonder een correct geïnstalleerd luchtfilter of met een defect luchtfilter. Anders kan de verbrandingsmotor onzuiverheden opzuigen die normaal door het filter worden tegengehouden. Ontladingen kunnen tot storingen of zelfs schade aan de generator leiden.

Schroef de draaiknop los en verwijder het filterdeksel. Verwijder het filter en reinig het in een niet-ontvlambaar oplosmiddel, en knijp vervolgens het oplosmiddel grondig uit.

Laat het filter weken met schone motorolie en knijp deze er uit zodat het filter vochtig blijft.

Installeer het filter op zijn plaats en bevestig het deksel.

Onderhoud van de bougie

Koppel de kabel los van de bougie.

Verwijder de bougie met de bougiesleutel (XX).

Gebruik een draadborstel om de elektroden te reinigen van koolstofafzettingen.

Controleer de afstand tussen de elektroden, deze dient tussen 0,7 mm en 0,8 mm te bedragen. (XXI)

Als de verbrande elektroden of de keramische behuizing gebroken is, vervang dan de kaars door een nieuwe.

Schroef de kaars erin. Sluit de kabel aan op de bougie.

Motorolie verversen

LET OP! Ververs de motorolie het beste meteen nadat de motor tot stilstand is gekomen. De olie is dan de dunste en stroomt zo snel mogelijk uit de versnellingsbak van de motor.

Bij het verversen van de olie moet voorzichtig te werk worden gegaan. Meteen nadat de motor stopt, is de olie heet en kan ze brandwonden veroorzaken.

De olietank is voorzien van een aftapopening. Plaats een vat met een grotere inhoud dan die van het oliereservoir onder de aftapopening.

Schroef de aftapkraan (XXIII) volledig met een steeksleutel los. Laat de olie in de tank stromen en schroef de aftapkraan er vervolgens met een sleutel terug op vast. Veeg eventuele olieresten droog.

Vul bij met olie volgens de procedure beschreven in het hoofdstuk „Bijvullen met olie”: „Oliepeil controleren”

Let op! Gebruikte motorolie moet volgens de geldende lokale voorschriften worden afgevoerd. Het is verboden motorolie in het riool te morsen.

Onderhoud van het brandstoftoevoerfilter

De brandstof tankdop demonteren. Het brandstoftoevoerfilter verwijderen. Reinig het brandstoftoevoerfilter met extractiebenezine. Droog met een zachte, schone doek. Installeer het filter in de vulopening. Plaats de tankdop terug.

Let op! De filterwanden zijn gemaakt van fijn gaas. Bij het onderhoud moet erop worden gelet dat deze niet worden beschadigd. Als het filter beschadigd is, moet u het vervangen door een nieuw filter dat niet beschadigd is voordat u het weer in gebruik neemt.

Opslag generator

Als de generator kortstondig (niet meer dan 10 dagen) wordt opgeslagen, moet de verbrandingsmotor worden gestopt, ont-koppel alle ontvangers en sluit vervolgens de brandstofklep.

Volg de onderstaande procedure als de generator langer dan 10 dagen wordt opgeslagen.

De motorschakelaar in de uit-stand - O - plaatsen.

Verwijder de tankdop, verwijder de brandstof uit de tank, bijvoorbeeld met behulp van een geschikte pomp. Plaats de tankdop terug.

Start de motor volgens de procedure beschreven onder „Inbedrijfstelling van de verbrandingsmotor”

Sluit geen ontvangers aan, laat de motor lopen tot deze automatisch stopt door brandstofgebrek. De bedrijfsduur is afhankelijk van de hoeveelheid brandstof die nog in de tank en in de brandstofinstallatie aanwezig is.

De motorschakelaar in de uit-stand - O - plaatsen.

Brandstofventiel in de stand OFF plaatsen.

Verwijder de bougie, giet een eetlepel motorolie met de visco-

siteit zoals aangegeven in de tabel met technische gegevens door het montagegat in de cilinder.

Schroef de bougie erin. Trek aan het starttouw zodat de motor enkele omwentelingen maakt. Hierdoor kan de zuiger van binnen gesmeerd worden. Stop met aan het touw te trekken als u weerstand voelt.

Ongeacht de opslagtijd, moet u altijd:

Reinig de buitenkant van de generator met een zachte doek, een zachte borstel of persluchtstraal met een druk van 0,3 MPa of minder. Let vooral op de doorlatendheid van de ventilatie-openingen.

Bewaar de generator horizontaal.

De generator opslaan in een droge, goed geventileerde en overdekte ruimte.

Transport van de generator

WAARSCHUWING! De generator moet altijd met stilstaande verbrandingsmotor worden getransporteerd en de ontvangers worden losgekoppeld.

Bij korte afstanden, bijv. bij het verplaatsen van de generator op het gebruikspunt, moet de generator worden getransporteerd door hem vast te houden bij het frame..

Zorg ervoor dat u de generator niet laat schommelen of kantelen, om geen brandstof te morsen. De generator kan heet zijn, voorzichtigheid is geboden om brandwonden te voorkomen.

Bij langere transportafstanden moet de generator volgens de onder „Opslag van de generator” beschreven procedure op het transport worden voorbereid. Transporteer de generator horizontaal. Borg de machine met riemen om te voorkomen dat deze tijdens het transport kantelt.

Reserveonderdelen

Een gedetailleerde lijst van de onderdelen van het product vindt u in de rubriek „Downloadbaar”, in de productfiche, op de website van TOYA SA: toya24.pl.

 Dit symbool geeft aan dat afgedankte elektrische en elektronische apparatuur (inclusief batterijen en accu's)

 niet samen met ander afval mag worden weggegooid.

Afgedankte apparatuur moet gescheiden worden ingezameld en bij een inzamelpunt worden ingeleverd om te zorgen voor recycling en terugwinning, zodat de hoeveelheid afval en het gebruik van natuurlijke hulpbronnen kan worden beperkt. Het ongecontroleerd vrijkomen van gevaarlijke componenten in elektrische en elektronische apparatuur kan een risico vormen voor de menselijke gezondheid en schadelijke gevolgen hebben voor het milieu. Het huishouden speelt een belangrijke rol bij het bijdragen aan hergebruik en terugwinning, inclusief recycling van afgedankte apparatuur. Voor meer informatie over de juiste recyclingmethoden kunt u contact opnemen met uw gemeente of detailhandelaar.

TECHNISCHE PARAMETERS

| Type generator | | YT-85460 |
|------------------------------------------|----------------------|---------------------|
| Parameter | Meeteenheid | Waarde |
| GENERATOR | | |
| Nominale spanning | [V] | A.C. 230 |
| | [V] | A. C. 400 (3P/N/PE) |
| | [V] | D.C. 12 |
| Nominale frequentie | [Hz] | 50 |
| Nominaal vermogen van de generator COP | [W] | 4250 |
| Maximaal vermogen (S2 5 min) | [W] | 5500 |
| Machtsfactor | | 1,0 |
| Nominale stroom (A.C.) | [A] | 5,2 |
| Nominale stroom (D.C.) | [A] | 8,3 |
| Elektrische beschermingsklasse | | I |
| Beschermingsklasse van de behuizing (IP) | | IP23M |
| Prestatieklasse | | G1 |
| Kwaliteitsklasse | | A |
| MECHANISCHE MOTOR | | |
| Type | | CP188F |
| Aantal cilinders | | 1 |
| Aantal takten | | 4 |
| Type brandstof | | Loodvrije benzine |
| Type olie | [SAE] | 10W-40 |
| Brandstofverbruik (bij 75% belasting) | [l/h] | 4,27 |
| Cilinderinhoud | [cm ³] | 389 |
| Nominaal vermogen | [kW] | 7,5 |
| Nominale toeren | [min ⁻¹] | 3600 |
| Stationair toerental | [min ⁻¹] | 1800 ± 100 |
| Koeling | | Met lucht |
| Compressieverhouding | | 8,5:1 |
| Inhoud brandstoftank | [l] | 25 |
| Inhoud olietank | [l] | 1,1 |
| Type bougie | | F7RTC |
| APPARAAT | | |
| Buitenafmetingen | [mm] | 680 x 510 x 540 |
| Gewicht | [kg] | 85 |
| Werktemperatuurbereik: | [°C] | 0 ÷ +40 |
| Maximale werkhoogte | [m boven zeespiegel] | 1000 |
| Geluidsniveau | | |
| geluidsdruk L _{wa} ±K | [dB(A)] | 75,0±2,62 |
| akoestisch vermogen L _{wa} ±K | [dB(A)] | 93,7±2,62 |

ΧΑΡΑΚΤΗΡΙΣΜΟΣ ΣΥΣΚΕΥΗΣ

Η ηλεκτρογεννήτρια είναι μια ηλεκτρομηχανική συσκευή στην οποία η μηχανικής ενέργεια μετατρέπεται στην ηλεκτρική ενέργεια. Η ηλεκτρογεννήτρια αποτελείται από τον κινητήρα καύσης και τη γεννήτρια που συνεργάζονται μεταξύ τους. Κατάλληλη, αξιόπιστη και ασφαλής λειτουργία της συσκευής εξαρτάται από την κατάλληλη χρήση, τότε:

Πριν αρχίσετε να χρησιμοποιείτε τη συσκευή, πρέπει να διαβάσετε όλες τις οδηγίες χρήσης και να τις φυλάξετε.

Για τις βλάβες που υπέστησαν λόγω μη τήρηση των κανόνων ασφαλείας και των προτάσεων που αναφέρονται στις παρούσες οδηγίες χρήσης ο προμηθευτής δεν φέρει καμία ευθύνη.

ΕΞΟΠΛΙΣΜΟΣ

Η γεννήτρια πωλείται στην πλήρη κατάσταση και δεν απαιτεί καμία συναρμολόγηση, μέσα στον κινητήρα υπάρχει το ποσό λαδιού που χρειάζεται για συντήρηση του κινητήρα. ΠΡΟΣΟΧΗ! Πριν από την πρώτη ενεργοποίηση πρέπει να συμπληρώσετε το λάδι. Μαζί με τη γεννήτρια παραδίδεται το κλειδί για το μπουζί.

ΟΔΗΓΙΕΣ ΑΣΦΑΛΕΙΑΣ

Γενικές οδηγίες ασφαλείας

Προστατεύετε τα παιδιά τηρώντας την ασφαλή απόσταση μεταξύ τους και της γεννήτριας.

Πριν αρχίσετε τη λειτουργία, πρέπει να εξοικειωθείτε με το περιεχόμενο των ετικετών προειδοποίησεων.

Το καύσιμο είναι εκρηκτικό και εύκολα αναφλέγει. Μην συμπληρώνετε το καύσιμο όταν η γεννήτρια λειτουργεί. Μην καπνίζετε όταν συμπληρώνετε το καύσιμο. Μην συμπληρώνετε το καύσιμο δίπλα στη φλόγα.

Μην χύνετε το καύσιμο.

Οι ατμοί καυσίμου είναι επικίνδυνοι, τότε η προετοιμασία και το συμπλήρωμα του καυσίμου πρέπει να εκτελεστούν στους χώρους με καλό εξαερισμό.

Ορισμένα εξαρτήματα του κινητήρα καύση μπορεί να είναι ζεστά και να προκαλέσουν εγκαύματα. Δώστε σημασία στις προειδοποιήσεις που είναι ορατές πάνω στη γεννήτρια.

Η γεννήτρια πρέπει να μεταφέρεται με χρήση λαβών που προορίζονται για αυτό το σκοπό. Δεν επιτρέπεται να αγγίζετε την επιφάνεια της γεννήτριας που ζεσταίνονται κατά εργασία, αυτό προκαλεί εγκαύματα.

Καυσάερια και τα απαέρια είναι τοξικά. Δεν επιτρέπεται να χρησιμοποιείτε τη γεννήτρια στους χώρους χωρίς εξαερισμό. Κατά τη χρήση στους χώρους με εξαερισμό, πρέπει να αναλάβετε πρόσθετα μέτρα προστασία από πυρκαγιά και έκρηξη. Σε περίπτωση που χρησιμοποιείτε τη γεννήτρια εξωτερικά, δώστε σημασία να μην βρίσκεται δίπλα στα παράθυρα, τις πόρτες και των εισόδων εξαερισμού. Τα καυσάερια μπορούν να διαπεράσουν στο χώρο και να προκαλέσουν κίνδυνο.

Εξοικειωθείτε με το περιεχόμενο των ετικετών προειδοποίησεων και των συμβόλων που είναι ορατά πάνω στη γεννήτρια. Ελέγξτε τη σημασία τους στις οδηγίες χρήσης.

Ηλεκτρική ασφάλεια

Πριν να αρχίσετε να χρησιμοποιείτε τη συσκευή πρέπει να την ελέγξετε και τον ηλεκτρικό εξοπλισμό της (συμπεριλαμβανομέ-

νων των φις και των καλωδίων) και βεβαιωθείτε ότι δεν είναι καταστραμμένα.

Η γεννήτρια δεν προορίζεται για σύνδεση σε οποιαδήποτε πηγή ηλεκτρικής ενέργειας. Αποκλειστικά απαγορεύεται να συνδέσετε τη γεννήτρια στην υποδοχή του δικτύου ηλεκτρικής ενέργειας κοινής χρήσης 230 V / 50 Hz.

Η προστασία από ηλεκτροπληξία εξαρτάται από τη λειτουργία της ασφάλεια, ειδικά προσαρμοσμένο για τη γεννήτρια. Αν η ασφάλεια απαιτεί την αντικατάστασή της, πρέπει να την αντικαταστήσετε με μια ασφάλεια η οποία έχει τα ίδια ονομαστικά χαρακτηριστικά και τα χαρακτηριστικά λειτουργίας.

Λόγω μεγάλης μηχανικής τάσης πρέπει να εφαρμόζετε ελαστικά καλώδια στη σκληρή μόνωση από σκληρό καουτσούκ (σύμφωνα με το πρότυπο IEC 60245-4) ή ισοδύναμο.

Σε περίπτωση χρήσης των επεκτάσεων πρέπει να θυμηθείτε ότι αυτές πρέπει να είναι προσαρμοσμένες στη λειτουργία εκτός των κλειστών χώρων. Η αντίσταση δεν μπορεί να υπερβεί 1,5 Ω. Συνολικό μήκος του καλωδίου δεν μπορεί να υπερβεί 60 m για την εγκάρσια διατομή του καλωδίου 1,5 mm², και 100 m, για την εγκάρσια διατομή του καλωδίου 2,5 mm².

Η γεννήτρια είναι εξοπλισμένη με την προστασία από ηλεκτρικό χωρισμό και σχετικά με αυτό δεν απαιτείται η γείωση. Αυτή η συσκευή έχει το καλώδιο τροφοδοσίας εξοπλισμένο με το σύρμα γείωσης. Απαιτείται να την εκτελέσει εξουσιοδοτημένος ηλεκτρολόγος σύμφωνα με τις τοπικές διατάξεις σχετικά με τη γείωση ηλεκτρικών συσκευών.

Προειδοποίηση! Ο τύπος χρήσης της γεννήτριας μπορεί να υπόκειται στους τοπικούς περιορισμούς. Πρέπει να τηρήσετε τις τοπικές διατάξεις σχετικά με την ηλεκτρική ασφάλεια όταν χρησιμοποιείτε τη γεννήτρια.

Προειδοποίηση! Ο χρήστης πρέπει να παρακολουθήσει τις απαιτήσεις και τις δηλώσεις προφυλάξεων σε περίπτωση που συμπληρώνει τη γεννήτρια με την εγκατάσταση, στην εξάρτηση από τα υπάρχοντα μέσα προστασία αυτής της εγκατάστασης και τις ισχύουσες διατάξεις.

Μην υπερφορτώνετε τη γεννήτρια. Περισσότερες ηλεκτρικές συσκευές κατά το ξεκίνημα λαμβάνουν μεγαλύτερη ενέργεια σε σχέση με την ονομαστική ενέργειά τους. Η ισχύς η οποία υπερβαίνει την ονομαστική ισχύ της γεννήτριας, αλλά δεν υπερβαίνει τη μέγιστη ισχύ, δεν επιτρέπεται να χρησιμοποιηθεί πάνω από 5 λεπτά με τον τρόπο λειτουργίας μικρής διάρκειας.

Αυτό σημαίνει ότι μετά από 5 λεπτά λειτουργίας με αυτό τον τρόπο πρέπει να σταματήσετε τη γεννήτρια εντελώς και να την επιτρέψετε να ψύξει εντελώς. Σε περίπτωση όταν η ισχύς που λαμβάνεται από τη γεννήτρια δεν υπερβαίνει την ονομαστική ισχύ της, η γεννήτρια μπορεί να λειτουργήσει με τον τρόπο συνεχούς λειτουργίας S1.

Δεν προτείνεται να χρησιμοποιήσετε πολύβριζες συνδεδεμένες στην υποδοχή της γεννήτριας. Αν όμως αυτή η συσκευή χρησιμοποιηθεί, πρέπει να αθροίζετε την ισχύ όλων των δεκτών που είναι συνδεδεμένοι στη γεννήτρια. Το άθροισμα των δεκτών δεν επιτρέπεται να υπερβεί την ονομαστική ισχύ της γεννήτριας.

Ασφάλεια χρήσης

Η γεννήτρια πρέπει να βρίσκεται σε μια επίπεδη, σκληρή και σταθερή επιφάνεια. Πρέπει να διασφαλίσετε τουλάχιστον 1 μέτρο ελεύθερου χώρου γύρω από τη λειτουργούσα γεννήτρια.

Η γεννήτρια πρέπει να επιτύχει τις ονομαστικές περιστροφές πριν συνδέσετε ένα ηλεκτρικό δέκτη. Πριν ενεργοποιήσετε τη γεννήτρια, πρέπει να απενεργοποιήσετε το ηλεκτρικό δέκτη, αν ο δέκτης έχει κινητά εξαρτήματα, πρέπει να περιμένετε να σταματήσουν

πλήρως και στη συνέχεια να αποσυνδέσετε το φως του καλωδίου τροφοδοσίας του δέκτη από την υποδοχή της γεννήτριας.

Δε επιτρέπεται να υπερβείτε τη μέγιστη ταχύτητα περιστροφών του κινητήρα. Υπερβαίνοντας τη μέγιστη ταχύτητα περιστροφών του κινητήρα μπορείτε να προκαλέσετε βλάβη της γεννήτριας και τραυματισμούς των προσώπων που την χειρίζονται.

Μην αποθηκεύετε και μην χρησιμοποιείτε την ηλεκτρογεννήτρια σε ένα υγρό περιβάλλον ή σε περιβάλλον με δυνατή αγωγιμότητα (π.χ. μην την τοποθετείτε σε μεταλλικές επιφάνειες).

Μην εκθέτετε τη γεννήτρια στη δράση βροχοπτώσεων. Μη χρησιμοποιείτε τη γεννήτρια που εκθέτεται στη δράση βροχοπτώσεων. Η γεννήτρια δεν προορίζεται στη χρήση πιθανώς εύφλεκτη ή εκρηγύμη ατμόσφαιρα.

Τα αέρια και καυσαέρια που εξαγονται είναι επαρκώς ζεστά να κάψουν ορισμένα υλικά. Μη χρησιμοποιείτε τη γεννήτρια δίπλα στα καύσιμα υλικά.

Η γεννήτρια δεν μπορεί να χρησιμοποιηθεί αν παρατηρήσετε οποιαδήποτε βλάβη ή χαλασμένα εξαρτήματά της.

Μην αφήνετε τη λειτουργούσα γεννήτρια χωρίς επίβλεψη ή στη φροντίδα των ανήλικων προσώπων ή των προσώπων που δεν έχουν εκπαιδευτεί σχετικά με χειρισμό της συσκευής.

Άμεσα πρέπει να απενεργοποιήσετε τη ηλεκτρογεννήτρια αν παρατηρήσετε:

- αλλαγές ταχύτητας περιστροφής του κινητήρα,
- υπερθέρμανση των συσκευών συνδεδεμένων στη γεννήτρια,
- σπινθηρισμό,
- καπνό ή φλόγα που βγαίνουν από τη συσκευή,
- μην απαιτούμενες δονήσεις.

Περιοδικά πρέπει να ελέγχετε το σύστημα εισαγωγής καυσίμου.

Σε περίπτωση που παρατηρήσετε διαρροές, πρέπει να παραδώσετε τη συσκευή στην επισκευή στο εξουσιοδοτημένο σέρβις. Πριν συνδέσετε τις ηλεκτρικές συσκευές πρέπει να περιμένετε να επιτύχει ο κινητήρας τις ονομαστικές περιστροφές.

Όλες οι επισκευές πρέπει να ανατεθούν στο εξουσιοδοτημένο κέντρο σέρβις.

Δεν επιτρέπεται να οδηγήσετε στη κατάσταση όπου κατά τη λειτουργία του κινητήρα τελειώσει το καύσιμο!

Μην καλύπτετε τα ανοίγματα εισόδου και εξόδου εξαερισμού, ακόμη αν η γεννήτρια δεν λειτουργεί. Πριν από μεταφορά της γεννήτριας πρέπει να εκκένωσετε τη δεξαμενή καυσίμου.

Πριν από μεταφορά της γεννήτριας αποκλειστικά πρέπει να εκκένωσετε τη δεξαμενή.

ΠΡΟΕΤΟΙΜΑΣΙΑ ΓΙΑ ΛΕΙΤΟΥΡΓΙΑ

Προσοχή! Πρέπει να εκτελείτε τη διαδικασία ελέγχου πριν από κάθε ξεκίνηση.

ΠΡΟΕΙΔΟΠΟΙΗΣΗ! Η γεννήτρια παραδίδεται μόνο με λίγο ποσό λάδι στο κιβώτιο μετάδοσης κίνησης. Πριν από το πρώτο ξεκίνημα της γεννήτριας πρέπει να συμπληρώσετε το λάδι. Ελέγχετε τακτικά τη στάθμη λαδιού και να το συμπληρώνετε όπου αρμόζει. Ενεργοποιώντας τη γεννήτρια χωρίς λάδι ή με πάρα πολύ μικρό ποσό του στο κιβώτιο μετάδοσης κίνησης μόνιμα καταστρέφει τον κινητήρα.

Έλεγχος της στάθμης λαδιού

Ξεβιδώστε το πώμα του στομίου λαδιού. Το πώμα έχει τη διάταξη μέτρησης στάθμης.

Η στάθμη λαδιού πρέπει να περιέχεται μεταξύ του επάνω και του κάτω χώρου της διάταξης μέτρησης. Όπου αρμόζει συμπληρώστε το λάδι έως τη στάθμη που παρουσιάζεται στην εικόνα (II).

Πρέπει να χρησιμοποιείτε ένα λάδι καλής ποιότητας για τους τετράχρονους κινητήρες καύσης με την κλάση ιξώδους η οποία αναφέρεται στον πίνακα με τεχνικά χαρακτηριστικά. Κλείστε το στόμιο λαδιού βιδώνοντας το πώμα.

Προσοχή! Κατά τη συμπλήρωση λαδιού η γεννήτρια πρέπει να είναι τοποθετημένη σε μια επίπεδη και ίση επιφάνεια. Αν η γεννήτρια έχει κλιστεί, πρέπει να την τοποθετήσετε σε μια επίπεδη και ίση επιφάνεια και στη συνέχεια περιμένετε τουλάχιστον 30 λεπτά για να σταθεροποιηθεί η στάθμη λαδιού.

Προσοχή! Για συμπλήρωση λαδιού συστήνεται μια διάταξη εισαγωγής και/ή χοάνη. Έτσι μπορείτε να μειώσετε τον κίνδυνο πιστολισματος λαδιού. Σε περίπτωση πιστολισματος λαδιού πρέπει να σκουπίσετε τα υπολείμματα του πριν ξεκινήσετε τη γεννήτρια.

Προσοχή! Η γεννήτρια είναι εξοπλισμένη με τον αισθητήρα της στάθμης λαδιού που δεν επιτρέπει να ενεργοποιήσετε τον μηχανικό κινητήρα με πάρα πολύ χαμηλή στάθμη λαδιού. Αν η δοκιμή ενεργοποίησης της γεννήτριας αποτυγχάνει, πρέπει να ελέγξετε τη στάθμη λαδιού.

Συμπλήρωση καυσίμου

Το καύσιμο που προτείνεται, δηλ. αμόλυβδη βενζίνη, με τον αριθμό οκτανίων πάνω από 93.

Πρέπει να χρησιμοποιείτε το καύσιμο και το λάδι απελευθερο από οποιοσδήποτε ακαθαρσίες και προορισμένο για τους τετράχρονους κινητήρες. Προτείνεται να χρησιμοποιείτε τα προϊόντα υψηλής ποιότητας. Αυτό αυξάνει τη διάρκεια ζωής της συσκευής.

Δεν επιτρέπεται να συμπληρώνετε τη δεξαμενή καυσίμου πάνω από την ένδειξη της πληρότητας. Πρέπει να αφήσετε ένα ελεύθερο χώρο μεταξύ της επιφάνειας του καυσίμου και του επάνω τοιχώματος της δεξαμενής καυσίμου.

Για συμπλήρωση λαδιού συστήνεται μια διάταξη εισαγωγής και/ή χοάνη. Έτσι μπορείτε να μειώσετε τον κίνδυνο πιστολισματος. Αν κατά τη συμπλήρωση πιστολίσετε το καύσιμο, πριν ενεργοποιήσετε τη γεννήτρια σκουπίστε ακριβώς τα υπολείμματα του καυσίμου. Κατά τη συμπλήρωση καυσίμου απαγορεύεται το κάπνισμα.

Περιστρέψτε το πώμα του στομίου του καυσίμου αριστεροστρόφα και στη συνέχεια απουσαρμολογήστε το από το στόμιο. Το πώμα έχει δύο εξοχές που ταυτόχρονα πρέπει να μπουν στις δύο εξοχές της φλάντζας του στομίου του καυσίμου (III). Κλείνετε το πώμα περιστρέφοντας το έως την αντίσταση δεξιοστρόφα. Μόνο με τέτοιο τρόπο μπορείτε να συναρμολογήσετε ή να αποσυναρμολογήσετε το πώμα του στομίου.

Μέσα στο στόμιο του καυσίμου βρίσκεται το φίλτρο καυσίμου (IV) που χρησιμοποιείται για μπλοκάρισμα μηχανικών ακαθαρσιών που μπορούν να παρουσιαστούν στο καύσιμο. Πάντα πρέπει να συμπληρώνετε το καύσιμο με συναρμολογημένο φίλτρο καυσίμου. Η χωρητικότητα της δεξαμενής καυσίμου ορίζεται στον πίνακα τεχνικών χαρακτηριστικών. Η δεξαμενή έχει εξοπλιστεί με το μηχανικό δείκτη της στάθμης καυσίμου (V). Αν ο δείκτης βρίσκεται δίπλα στο δείκτη επιγεγραμμένο με το γράμμα «E», αυτό σημαίνει ότι η δεξαμενή είναι κενή. Αν ο δείκτης βρίσκεται δίπλα στο δείκτη επιγεγραμμένο με το γράμμα «F», αυτό σημαίνει ότι η δεξαμενή είναι γεμάτη.

Γείωση της γεννήτριας

Συνδέστε το καλώδιο που συνδέει την εγκατάσταση της γείωσης με τη γεννήτρια στο σημείο που επισημαίνεται στη γεννήτρια. Η σύνθεση της γεννήτριας με την εγκατάσταση γείωσης πρέπει να εκτελεστεί από το πρόσωπο με κατάλληλες ηλεκτρολογικές εξουσιοδοτήσεις.

Συναρμολόγηση τροχών και λαβής

Το πλαίσιο της γεννήτριας προορίστηκε για συναρμολόγηση τροχών και λαβών. Αυτοί όμως δεν απαιτούνται για χρήση της γεννήτριας, αλλά διευκολύνουν τη μεταφορά της σε μικρές αποστάσεις. Πρέπει να αρχίσετε τη συναρμολόγηση των αξιών των τροχών με χρήση περικολών (VI). Πάνω στον άξονα της γεννήτριας βάλε το κυλίνδρου απόστασης και στη συνέχεια τον τροχό και να τους συναρμολογήσετε στον άξονα με χρήση του περικολίου (VII). Για κάθε τροχό βάλτε τους διακοσμητικούς καλύπτρες. Από τη δεύτερη πλευρά του πλαισίου συναρμολογήστε τις βάσεις περιστρέφοντάς τες με χρήση βιδών και περικολίων (VIII). Οι βάσεις ισοπεδώνουν τη γεννήτρια μετά από συναρμολόγηση τροχών.

Στο επάνω μέρος του πλαισίου, από την πλευρά των βάσεων, συναρμολογήστε τις λαβές χρησιμοποιώντας βίδες και περικόχλια (IX). Δώστε σημασία να πύσσουν οι λαβές μετά τη συναρμολόγησή τους προς τα μέσα. Έτσι μπορείτε να εξοικειωθείτε κάποιο χώρο όταν η γεννήτρια δεν μεταφέρεται.

Προσοχή! Πρέπει να αντλείτε λάστιχα των τροχών. Μην υπερβείτε την ονομαστική πίεσης που αναφέρεται από μια πλευρά του λάστιχου. Οι τροχοί είναι κατάλληλοι για μεταφορά της γεννήτριας όταν την οδηγείτε με τα πόδια. Μην συνδέετε τη γεννήτρια σε κανένα όχημα.

Αφού ολοκληρώσετε τις πράξεις προετοιμασίας, μπορείτε να ξεκινήσετε τη γεννήτρια.

ΧΕΙΡΙΣΜΟΣ ΓΕΝΝΗΤΡΙΑΣ

Ενεργοποίηση του κινητήρα καύσης

Πριν ενεργοποιήσετε τη γεννήτρια, πρέπει να αποσυνδέσετε όλες τις ηλεκτρικές συσκευές από τις υποδοχές στη γεννήτρια.

Μπορείτε να ενεργοποιήσετε τη γεννήτρια με δύο τρόπους: με χρήση ηλεκτρικού εκκινητήρα που τροφοδοτείται από το συσσωρευτή ή με χρήση χειροκίνητου εκκινητήρα που ενεργοποιείται με χρήση του σκονιού εκκίνησης.

Η γεννήτρια παραδίδεται με αποσυνδεδεμένο συσσωρευτή και αυτό προστατεύει από τυχαία ενεργοποίηση της γεννήτριας και επιβραδύνει τη διαδικασία αποφόρτισης του συσσωρευτή. Πρέπει να αποσυναρμολογήσετε το συσσωρευτή από τη βάση, αποσυνδέοντας την ελαστική ταινία (X). Αφαιρέστε το προστατευτικό από το συνδέτηρα καλωδίου και στη συνέχεια συναρμολογήστε με τη βίδα και το περικόχλιο το συνδέτηρα συσσωρευτή (XI). Θέστε το προστατευτικό στο συνδέτηρα καλωδίου και συσσωρευτή (XII). Συναρμολογήστε το συσσωρευτή με χρήση της ελαστικής ταινίας στο πλαίσιο της γεννήτριας.

Ανοίξτε τη βαλβίδα καυσίμου θέτοντας τη στη θέση «ON» (XIII). Θέστε το διακόπτη του κινητήρα στη θέση ανάλογη στην ονομαστική τάση που θα χρησιμοποιηθεί. Ο διακόπτης έχει τις εξής θέσεις: η θέση περιγεγραμμένη ως 230 V/50 Hz, η θέση περιγεγραμμένη ως 400 V είναι ανάλωση στην τροφοδοσία της υποδοχής 400 V/50 Hz. Η κεντρική θέση σημαίνει ότι ο διακόπτης είναι στη θέση απενεργοποίησης.

Κλείστε τη βαλβίδα θέτοντας το μοχλό αναρρόφησης στην κατεύθυνση προς την επιγραφή «OFF» (XV).

Περιστρέψτε το κλειδί εκκίνησης από τη θέση 0 στη θέση 1 (XVI). Αν δεν ακούτε τη λειτουργία του εκκινητήρα, αυτό μπορεί να σημαίνει αποφόρτισης του συσσωρευτή. Αυτή η κατάσταση μπορεί να εμφανιστεί κατά την πρώτη εκκίνησης ή μετά από εκκίνηση

μετά από πολύ καιρό φύλαξης της γεννήτριας. Αν δεν υπάρχει δυνατότητα ηλεκτρικής εκκίνησης, πρέπει να εφαρμόσετε τη χειροκίνητη εκκίνηση.

Πολλές φορές, χωρίς διακοπές, τραβήξτε το σκονί εκκίνησης έως να νιώσετε την αντίσταση από τη συμπίεση του κινητήρα, τότε τραβήξτε το δυνάτα και αποφασιστικά (XVII).

Αποσύρτε τη λαβή μαλακά, χωρίς διακοπές, έως να κρυφτεί εντελώς μέσα στο περιβλήμα της γεννήτριας. Μην αφήσετε τη λαβή του σκονιού να με σκοπό να μην κρυφτεί ξαφνικά μέσα στο περιβλήμα. Αυτή η δράση μπορεί να χαλάσει τον εκκινητήρα.

Κατά το ζέσταμα του κινητήρα σταδιακά ανοίξτε τη βαλβίδα, θέτοντας το μοχλό αναρρόφησης σταδιακά στην κατεύθυνση με την επισήμανση «ON». Μετά από κάθε αλλαγή της θέσης του μοχλού αναρρόφησης πρέπει να περιμένετε να λειτουργήσει ομαλά ο κινητήρας. Η ταχύτητα επιστροφής του μοχλού αναρρόφησης εξαρτάται από τις ατμοσφαιρικές συνθήκες στις οποίες ενεργοποιείται ο κινητήρας. Όσο πιο χαμηλή είναι η θερμοκρασία περιβάλλοντος, τόσο πιο αργή πρέπει να είναι η επιστροφή.

Η γεννήτρια έχει το βολτόμετρο που επιτρέπει να ελέγξετε ενδοκτικά την λαμβανόμενη τάση από τη γεννήτρια.

Σύνδεση ηλεκτρικών συσκευών στη γεννήτρια

Προσοχή! Δεν επιτρέπεται να συνδέσετε στη γεννήτρια τις ηλεκτρικές συσκευές με την ονομαστική ισχύ μεγαλύτερη από την ονομαστική ισχύ της γεννήτριας. Σε περίπτωση σύνδεσης περισσότερων συσκευών, η συνολική ισχύς τους πρέπει να είναι χαμηλότερη από την ονομαστική ισχύ της γεννήτριας.

Προσοχή! Ελέγξτε αν οι ηλεκτρικές συσκευές συνδεδεμένες στη γεννήτρια έχουν τις παραμέτρους συμβατές με τις ηλεκτρικές παραμέτρους της γεννήτριας.

Προσοχή! Δεν επιτρέπεται να τροφοδοτείται ταυτόχρονα τις συσκευές με χρήση των υποδοχών 230 V και της υποδοχής 400 V. Υπάρχει δυνατότητα ταυτόχρονης χρήσης μόνο των υποδοχών 230 V ή της υποδοχής 400 V.

Ξεκινήστε τον κινητήρα σύμφωνα με τη διαδικασία η οποία αναφέρεται στην παράγραφο «*Εκκίνηση του κινητήρα καύσης*».

Βεβαιωθείτε ότι κατά τη σύνδεση οι ηλεκτρικές συσκευές είναι απενεργοποιημένες.

Ανυψώστε το κάλυμμα της υποδοχής και στη συνέχεια συνδέστε το φως του καλωδίου τροφοδοσίας του δέκτη στην υποδοχή ηλεκτρικού ρεύματος της γεννήτριας (XVIII).

Ενεργοποιήστε το δέκτη βάζοντας το διακόπτη του στη θέση ενεργοποίησης.

Προσοχή! Σε περίπτωση που συνδέετε περισσότερους δέκτες, συνδέστε ένα επόμενο δέκτη αφού ο προηγούμενος αρχίσει την κανονική λειτουργία του π.χ. όταν επιτύχει τις ονομαστικές περιπτώσεις, ζεσταθεί στην ονομαστική θερμοκρασία κλπ.

Κάθε υποδοχή έχει τη δική της ξεχωριστή πυρασφάλεια. Σε περίπτωση υπερφόρτωσης π.χ. λόγω πάρα πολύ μεγάλης λήψης της ενέργειας, η τροφοδοσία των ηλεκτρικών υποδοχών της γεννήτριας αποσυνδέει, αλλά ο κινητήρας καύσης δεν σταματάει. Η υπερφόρτωση επισημαίνεται με την λειτουργούσα ηλεκτρική ασφάλεια. Σε περίπτωση των υποδοχών 230 V και 12 V είναι απελευθέρωση της ασφάλειας και σε περίπτωση της υποδοχής 400 V είναι εναλλαγή λειτουργία της ασφάλειας στην κάτω θέση. Σε αυτή την περίπτωση πρέπει να απενεργοποιήσετε, χρησιμοποιώντας ντο διακόπτη τον κάθε δέκτη που είναι συνδεδεμένο στην υποδοχή ρεύματος της γεννήτριας, όπου επισημάνθηκε η υπερφόρτωση, να τους αποσυνδέσετε από τις ηλεκτρικές υπο-

δοχές της γεννήτριας, να περιμένετε να ψύξουν τα συστήματα της γεννήτριας και στη συνέχεια να πατήσετε το διακόπτη ασφαλείας. Αν επαναλαμβάνεται η λειτουργία της ηλεκτρικής ασφαλείας, χρησιμοποιώντας τους διακόπτες πρέπει να απενεργοποιήσετε όλους τους δέκτες που είναι συνδεδεμένοι στη γεννήτρια και στη συνέχεια να αποσυνδέσετε τα φως τους από τις υποδοχές ρεύματος της γεννήτριας. Σταματήστε τη γεννήτρια και περιμένετε να ψύξει. Ελέγξτε αν το άθροισμα της ονομαστικής ισχύος όλων των δεκτών συνδεδεμένων στη γεννήτρια δεν υπερβαίνει την ονομαστική ισχύ της γεννήτριας. Όπου αρμόζει αποσυνδέστε ορισμένους δέκτες. Ελέγξτε αν η εισαγωγή αέρα και/ή τις σχισμές εξερισμού δεν είναι μπλοκαρισμένες. Ελέγξτε αν στο περιβάλλον της γεννήτριας υπάρχουν τα αντικείμενα που μπορεί να μπλοκάρουν τις εισαγωγές αέρα και/ή σχισμές εξερισμού. Μετά ελέγξτε, πατήστε / αναλλάξτε τις ασφάλειες και στη συνέχεια ενεργοποιήστε ξανά τη γεννήτρια σύμφωνα με τη διαδικασία εκκίνησης.

Προσοχή! Η προστασία μπορεί να ενεργοποιηθεί κατά την υπερφόρτωση - αυτό έχει σχέση με το γεγονός ότι περισσότεροι ηλεκτρικοί δέκτες κατά την εκκίνηση τους χρησιμοποιούν την ισχύ μεγαλύτερη από τη ονομαστική ισχύ τους. Αν ο δέκτης είναι δεν είναι χαλασμένος, αυτό σημαίνει ότι δεν είναι προορισμένος στην τροποδότηση από τη γεννήτρια.

Προσοχή! Αν ταυτόχρονα με τις υποδοχές εναλασσόμενου ρεύματος χρησιμοποιείται η υποδοχή συνεχούς ρεύματος, στο άθροισμα των ισχύων πρέπει ακόμη να λάβετε υπόψη την ισχύ του δέκτη που είναι συνδεδεμένος με αυτή την υποδοχή.

Σταμάτημα κινητήρα

Απενεργοποιήστε το δέκτη που είναι συνδεδεμένος στη γεννήτρια χρησιμοποιώντας το διακόπτη του.
Αποσυνδέστε το διακόπτη από τη γεννήτρια τραβώντας το φως του καλωδίου τροποδοσίας από την ηλεκτρική υποδοχή της γεννήτριας. Θέστε το διακόπτη κινητήρα στη θέση απενεργοποίησης - 0. Περιμένετε να σταματήσουν εντελώς οι περιστροφές του κινητήρα. Κλείστε τη βαλβίδα καυσίμου θέτοντας τη στη θέση: OFF.

Προσοχή! Σε περίπτωση που υπάρχει ανάγκη έκτακτου, άμεσου σταματήματος του κινητήρα, πρέπει να θέσετε το διακόπτη του κινητήρα στη θέση απενεργοποίησης 0.

Λειτουργία σε μεγάλο ύψος

Ο εξεραωτήρας συναρμολογημένος στη γεννήτρια είναι σχεδιασμένος για σωστή λειτουργία σε ύψος και όχι σε ύψος μεγαλύτερο από την τιμή που αναφέρεται στον πίνακα τεχνικών χαρακτηριστικών. Σε περίπτωση ανάγκης λειτουργίας σε ένα ύψος μεγαλύτερο από αυτή την τιμή πρέπει να απευθυνθείτε στο εξουσιοδοτημένο σέρβις με σκοπό την τροποποίηση του εξεραωτήρα. Ακόμη μετά από την τροποποίηση του εξεραωτήρα πρέπει να λάβετε υπόψη την μείωση της ισχύος του κινητήρα καύσης και στη συνέχεια τη μείωση της ισχύος της γεννήτριας κατά 3.5% ανά κάθε 300 μέτρα αύξησης του ύψους πάνω από την οριακή τιμή που αναφέρεται στον πίνακα. Η πτώση της ισχύος είναι μεγαλύτερη σε περίπτωση χρήσης της γεννήτριας χωρίς μετατρεπόμενο εξεραωτήρα. Η πτώση της ισχύος σχετίζεται με αραίωση του αέρα μαζί με αύξηση του ύψους πάνω από τη στάθμη θάλασσας.

ΣΥΝΤΗΡΗΣΗ ΚΑΙ ΕΠΙΘΕΩΡΗΣΕΙΣ

Κατά την περίοδο εγγύησης ο χρήστης δεν μπορεί να αποσυ-

ναρμολογηθεί ούτε να ανταλλάξει κανένα υποσύστημα ή εξάρτημα της συσκευής, εκτός των παρακάτω, γιατί έτσι χάνει τα δικαιώματα εγγύησης. Όλες οι παρατυπίες που παρατηρήσετε στην επιθεώρηση ή κατά τη λειτουργία είναι σήμα να αναθέσετε την επισκευή στο εξουσιοδοτημένο κέντρο σέρβις.

Αφού τελειώσετε να εργάζεστε πρέπει να καθαρίσετε το περιβάλλον, τις σχισμές εξερισμού, του διακόπτες, την πρόσθετη λαβή και τα προστατευτικά με π.χ. ροή συμπιεσμένου αέρα με πίεση όχι μεγαλύτερη από 0,3 MPa), με μια βούρτσα ή στεγνό ύφασμα χωρίς χημικά παρασκευάσματα ή απορρυπαντικά. Σκουπίστε το εργαλείο και τη λαβή με στεγνό, καθαρό ύφασμα

Περιοδικές επιθεωρήσεις

Πρέπει να εκτελείτε τις περιοδικές επιθεωρήσεις και τις εργασίες συντήρησης των παρακάτω υποσυστημάτων της γεννήτριας.

Προσοχή! Όλες οι εργασίες συντήρησης πρέπει να εκτελούνται με απενεργοποιημένη και μη λειτουργούσα συσκευή. Ακόμη πρέπει να αποσυνδέσετε όλες τις ηλεκτρικές συσκευές από τη γεννήτρια.

Προσοχή! Αν παρακάτω δεν περιγράφεται κάποια εργασία συντήρησης, αυτό σημαίνει ότι με σκοπό να εκτελεστεί, πρέπει να παραδώσετε τη συσκευή σε ειδικό σέρβις.

Προσοχή! Σε περίπτωση που χρησιμοποιείτε ένα διαλυτικό για καθαρίσμα, πρέπει να αποφεύγετε επαφή του διαλυτικού με το δέρμα και τα μάτια. Χρησιμοποιείτε τα μέσα ατομικής προστασίας.

| Εξάρτημα | Παρατηρήσεις | Πριν από κάθε ενεργοποίηση | Μετά από πρώτο μήνα λειτουργίας ή μετά από πρώτες 20 ώρες λειτουργίας. | Κάθε 3 μήνες ή μετά από 50 ώρες λειτουργίας. | Κάθε 12 μήνες ή μετά από 100 ώρες λειτουργίας. |
|---------------------------------------------------------|----------------------------------------------|----------------------------|------------------------------------------------------------------------|----------------------------------------------|------------------------------------------------|
| Στάθμη λαδιού στο κιβώτιο μετάδοσης του κινητήρα | Ελέγξτε. | X | | | |
| | Αντικαταστήστε | | X | | X |
| Φίλτρο αέρα | Ελέγξτε. Καθαρίστε | X | X | X(*) | |
| Μπουζί | Καθαρισμός. Όπου απαιτείται, αντικαταστήστε. | | | | X |
| Φίλτρο στομίου καυσίμου | Ελέγξτε. Όπου απαιτείται, αντικαταστήστε. | | | | X |
| Εγκατάσταση καυσίμου | Ελεγχος στεγανότητας και βλαβών. | X | | | |
| | Αντικαταστήστε | | Κάθε δύο έτη | | |

| Εξάρτημα | Παρατηρήσεις | Πριν από κάθε ενεργοποίηση | Μετά από πρώτο μήνα λειτουργίας ή μετά από πρώτες 20 ώρες λειτουργίας. | Κάθε 3 μήνες ή μετά από 50 ώρες λειτουργίας. | Κάθε 12 μήνες ή μετά από 100 ώρες λειτουργίας. |
|--------------------------------------|-----------------------------------------------|----------------------------|------------------------------------------------------------------------|----------------------------------------------|------------------------------------------------|
| Αφαίρεση ιζημάτων από άνθρακα | Ελέγξτε πιο συχνά, όπου αρμόζει | | | | X |
| Κινητήρας | Καθαρισμός και ρύθμιση βαλβίδων και κυλίνδρων | | | | Κάθε 125 ώρες. |

(*) Σε περίπτωση που χρησιμοποιείτε τη γεννήτρια σε ένα περιβάλλον με μεγάλη σκόνη, προτείνεται μεγαλύτερη συχνότητα.

Προτείνεται αντικατάσταση της δεξαμενής καυσίμου κάθε τρία έτη. Αν διαπιστώσετε οποιαδήποτε διαρροή της εγκατάστασης καυσίμου, απαγορεύεται να χρησιμοποιήσετε τη γεννήτρια.

Συντήρηση του φίλτρου αέρα (XIX)

Προσοχή! Μη χρησιμοποιείτε τη γεννήτρια όταν το φίλτρο αέρα δεν είναι σωστά συναρμολογημένο ή όταν είναι χαλασμένο, αντίθετα ο κινητήρας καύσης μπορεί να απορροφήσει ακαθαρσίες οι οποίες, στις κανονικές συνθήκες, παραμένουν στο φίλτρο. Οι ακαθαρσίες μπορεί να προκαλέσουν διαταραχές της λειτουργίας της γεννήτριας και ακόμη να τη βλάψουν.

Ξεβιδώστε το πώμα και αποσυναρμολογήστε το κάλυμμα του φίλτρου. Βγάλετε το φίλτρο και καθαρίστε το σε ένα άκαυστο διαλυτικό και στη συνέχεια αποστραγγίστε το διαλυτικό.

Εμποτίστε το φίλτρο με καθαρό λάδι όμως έτσι, ώστε να παραμείνει εμποτισμένο.

Συναρμολογήστε το φίλτρο στη θέση του και συναρμολογήστε το κάλυμμα με χρήση του περιστρεφόμενου διακόπτη

Συντήρηση μπουζιού

Αποσυνδέστε το καλώδιο του μπουζιού.

Ξεβιδώστε το μπουζί με το κλειδί για μπουζιά (XX).

Με συρμάτινη βούρτσα καθαρίστε τα ηλεκτρόδια από τα ιζήματα από άνθρακα (λεγόμενο κρόταλο).

Ελέγξτε την απόσταση μεταξύ των ηλεκτροδίων, πρέπει να από 0,7 mm έως 0,8 mm (XXI)

Σε περίπτωση που διαπιστώσετε καμένα ηλεκτρόδια ή σπασμένο κεντρικό προστατευτικό, αντικαταστήστε το μπουζί με ένα καινούριο. Ξεβιδώστε το μπουζί. Συνδέστε το καλώδιο του μπουζιού.

Αντικατάσταση του λαδιού μηχανής

Προσοχή! Το καλύτερο να εκτελέσετε την αντικατάσταση του λαδιού άμεσα να σταματήσει ο κινητήρας. Τότε το λάδι είναι το πολύ αραιό και το ταχύτερο ρέει από το θάλαμο του κιβωτίου μετάδοσης κίνησης.

Κατά την αντικατάσταση του λαδιού πρέπει να είστε προσεκτικοί. Το λάδι αμέσως να σταματήσει είναι ζεστό και μπορεί να προκαλέσει εγκαύματα.

Η δεξαμενή λαδιού έχει το άνοιγμα εκκένωσης. Κάτω από το άνοιγμα εκκένωσης βάλτε μια σκευή με τη χωρητικότητα μεγαλύτερη από τη χωρητικότητα της δεξαμενής.

Με το κλειδί ξεβιδώστε εντελώς τη βαλβίδα εκκένωσης (XXII). Επιτρέψτε στο λάδι να εκρεύσει στη σκευή και στη συνέχεια βι-

δώστε το άνοιγμα εκκένωσης. Σκουπίστε τα υπολείμματα του λαδιού πλήρως.

Συμπληρώστε το λάδι σύμφωνα με τη διαδικασία που περιγράφεται στην παράγραφο: «*Ελεγχος της στάθμης λαδιού*». Προσοχή! Πρέπει να διαθέτετε το μεταχειρισμένο λάδι σύμφωνα με τις τοπικές διατάξεις. Απαγορεύεται να εκχύσετε το λάδι μηχανής στο σύστημα αποχέτευσης.

Συντήρηση του φίλτρου στομίου καυσίμου

Αποσυναρμολογήστε το κάλυμμα του στομίου καυσίμου. Βγάλετε το φίλτρο του στομίου καυσίμου Καθαρίστε το φίλτρο του στομίου καυσίμου με χρήση της βενζίνης εκχύλισης. Στεγνώστε με μαλακό, στεγνό ύφασμα. Συναρμολογήστε το φίλτρο στο άνοιγμα εισαγωγής. Συναρμολογήστε το κάλυμμα του στομίου καυσίμου. Προσοχή! Οι τοίχοι του φίλτρου είναι κατασκευασμένοι από λεπτή σιδήρα. Πρέπει να είστε προσεκτικοί κατά τη συντήρησή τους για να μην τα χαλάσετε. Σε περίπτωση που βλάψετε το φίλτρο πρέπει να το αντικαταστήσετε με ένα καινούριο χωρίς βλάβες, πριν να εκκινήσετε τη λειτουργία ξανά.

Φύλαξη γεννήτριας

Αν η γεννήτρια αποθηκεύεται για λίγο χρόνο (όχι περισσότερο από 10 ημέρες), πρέπει να σταματήσετε τον κινητήρα καύσης, να αποσυνδέσετε από αυτό όλους τους δέκτες και στη συνέχεια να κλείσετε τη βαλβίδα καυσίμου.

Αν η γεννήτρια αποθηκεύεται για την περίοδο μεγαλύτερη των 10 ημερών, πρέπει να ακολουθήσετε την παρακάτω διαδικασία. Θέστε το διακόπτη του κινητήρα στη θέση - 0.

Αποσυναρμολογήστε το κάλυμμα του στομίου καυσίμου, αφαιρέστε το καύσιμο από τη δεξαμενή, για παράδειγμα χρησιμοποιώντας μια κατάλληλη αντλία. Συναρμολογήστε το κάλυμμα του στομίου καυσίμου.

Ξεκινήστε τον κινητήρα σύμφωνα με τη διαδικασία η οποία αναφέρεται στην παράγραφο «*Εκκίνηση του κινητήρα καύσης*».

Μην συνδέσετε κανένα δέκτη, επιτρέψτε στον κινητήρα να λειτουργήσει έως αυτόματα να σταματήσει λόγω έλλειψης του καυσίμου. Ο χρόνος λειτουργία εξαρτάται από την ποσότητα του καυσίμου που παραμένει στη δεξαμενή και από την εγκατάσταση καυσίμου. Θέστε το διακόπτη του κινητήρα στη θέση - 0.

Θέστε τη βαλβίδα καυσίμου στη θέση OFF.

Ξεβιδώστε τη βίδα του μπουζιού, μέσα από το άνοιγμα συναρμολόγησης χύστε ένα κουτάλι του λαδιού μηχανής ιξώδους που αναφέρεται στον πίνακα με τεχνικά χαρακτηριστικά

Βιδώστε το μπουζί. Τραβήξτε το σκονί εκκίνησης έτσι, ώστε ο κινητήρας περιστρέφει μερικές φορές - αυτό επιτρέπει να λιπανθεί ο εσωτερικός χώρος του εμβόλου. Σταματήστε να τραβάτε το σκονί εκκίνησης όταν ανιχνεύσετε τη συμπίεση (αντίσταση).

Ανεξάρτητα από το χρόνο αποθήκευση πάντα πρέπει:

Να καθαρίζετε τα εξωτερικά εξαρτήματα της γεννήτριας χρησιμοποιώντας ένα μαλακό ύφασμα, μαλακή βούρτσα ή μια ροή συμπίεσμένου αέρα της πίεσης όχι μεγαλύτερη των 0,3 MPa. Δώστε ειδική σημασία στη διαπερατότητα των ανοιγμάτων εξαιρισμού. Φυλάξτε τη γεννήτρια σε οριζόντια θέση.

Φυλάξτε τη γεννήτρια σε ένα στεγνό μέρος με καλό εξαερισμό και υπό στέγη.

Μεταφορά γεννήτριας

ΠΡΟΕΙΔΟΠΟΙΗΣΗ! Πάντα πρέπει να μεταφέρετε τη γεννήτρια με σταματημένο κινητήρα καύσης και αποσυνδεδεμένου δέκτες. Με σκοπό να μεταφέρετε τη γεννήτρια σε μικρές αποστάσεις,

π.χ. κατά τη μετακίνησή της γεννήτριας στον τόπο χρήσης, κρατάτε τη γεννήτρια πιάνοντας το βραχίονα της.

Προσέξτε, μην κουνήσετε και μην κλίνετε τη γεννήτρια με σκοπό να μην χύσετε το καύσιμο. Η γεννήτρια δεν επιτρέπεται να είναι ζεστή, προσέξτε με σκοπό να αποφύγετε εγκαύματα.

Σε περίπτωση μεταφοράς της γεννήτριας σε μεγαλύτερες αποστάσεις, πρέπει να ετοιμάσετε τη γεννήτρια για μεταφορά, σύμφωνα με τη διαδικασία που αναφέρεται στην παράγραφο „Αποθήκευση της γεννήτριας». Μεταφέρετε τη γεννήτρια σε οριζόντια θέση. Προστατέψτε τη συσκευή με τις ζώνες να μην πέσει κατά τη μεταφορά της.

Αναλλακτικά

Αναλυτικός κατάλογος ανταλλακτικών του προϊόντος υπάρχει στο τμήμα «Για κατέβασμα» στο δελτίο του προϊόντος στην ιστοσελίδα της TOYA SA: toya24.pl.

 Αυτό το σύμβολο δείχνει ότι απαγορεύεται η απόρριψη χρησιμοποιημένου ηλεκτρικού και ηλεκτρονικού εξοπλισμού (συμπεριλαμβανομένων των μπαταριών και συσσωρευτών) με άλλα απόβλητα. Ο χρησιμοποιούμενος εξοπλισμός θα πρέπει να συλλέγεται επιλεκτικά και να αποστέλλεται σε σημεία συλλογής για να εξασφαλιστεί η ανακύκλωσή του και η ανάκτησή του για τη μείωση των αποβλήτων και τη μείωση του βαθμού χρήσης των φυσικών πόρων. Η ανεξέλεγκτη απελευθέρωση επικίνδυνων συστατικών που περιέχονται στον ηλεκτρικό και ηλεκτρονικό εξοπλισμό μπορεί να αποτελέσει απειλή για την ανθρώπινη υγεία και να προκαλέσει αρνητικές αλλαγές στο φυσικό περιβάλλον. Το νοικοκυριό διαδραματίζει σημαντικό ρόλο στην συμβολή στην επαναχρησιμοποίηση και ανάκτηση, συμπεριλαμβανομένης της ανακύκλωσης, χρησιμοποιημένου εξοπλισμού. Για περισσότερες πληροφορίες σχετικά με τις κατάλληλες μεθόδους ανακύκλωσης, επικοινωνήστε με τις τοπικές αρχές ή τον πωλητή.

ΤΕΧΝΙΚΕΣ ΠΑΡΑΜΕΤΡΟΙ

| Τύπος γεννήτριας | | YT-85460 |
|---------------------------------------|---------------------------------|---------------------|
| Παράμετρος | Μονάδα μέτρησης | Τιμή |
| ΓΕΝΗΤΡΙΑ | | |
| Όνομαστική τάση | [V] | A.C. 230 |
| | [V] | A. C. 400 (3P/N/PE) |
| | [V] | D.C. 12 |
| Όνομαστική συχνότητα | [Hz] | 50 |
| Όνομαστική ισχύς γεννήτριας COP | [W] | 4250 |
| Μέγιστη ισχύς (S2 5 min) | [W] | 5500 |
| Συντελεστής ισχύος | | 1,0 |
| Όνομαστικό ρεύμα (A.C.) | [A] | 5,2 |
| Όνομαστικό ρεύμα (D.C.) | [A] | 8,3 |
| Κλάση ηλεκτρικής μόνωσης | | I |
| Βαθμός προστασίας περιβάλλοντος (IP) | | IP23M |
| Τάξη αποδοτικότητας | | G1 |
| Τάξη ποιότητας | | A |
| ΜΗΧΑΝΙΚΟΣ ΚΙΝΗΤΗΡΑΣ | | |
| Τύπος | | CP188F |
| Αριθμός κυλίνδρων | | 1 |
| Αριθμός χρονισμών | | 4 |
| Τύπος καυσίμου | | Αμόλυβδη βενζίνη |
| Τύπος λαδιού | [SAE] | 10W-40 |
| Κατανάλωση καυσίμου (με φόρτωσης 75%) | [l/h] | 4,27 |
| Κυβισμός κινητήρα | [cm ³] | 389 |
| Όνομαστική ισχύς | [kW] | 7,5 |
| Όνομαστικές περιστροφές | [min ⁻¹] | 3600 |
| Περιστροφές σε βραδυπορία | [min ⁻¹] | 1800 ± 100 |
| Ψύξη | | με αέρα |
| Βαθμός συμπίεσης | | 8,5:1 |
| Χωρητικότητα δεξαμενής καυσίμου | [l] | 25 |
| Χωρητικότητα δεξαμενής λαδιού | [l] | 1,1 |
| Τύπος μπουζιού | | F7RTC |
| ΣΥΣΚΕΥΗ | | |
| Διαστάσεις | [mm] | 680 x 510 x 540 |
| Βάρος | [kg] | 85 |
| Φάσμα θερμοκρασίας λειτουργίας | [°C] | 0 ÷ +40 |
| Μέγιστο ύψος λειτουργίας | [μ. από τη στάθμη της θάλασσας] | 1000 |
| Επίπεδο θορύβου | | |
| ακουστική πίεση L _{wa} ±K | [dB(A)] | 75,0±2,62 |
| ακουστική ισχύς L _{wa} ±K | [dB(A)] | 93,7±2,62 |

TOYA S.A.
ul. Sołtysowicka 13 - 15
51 - 168 Wrocław
tel.: 071 32 46 200
fax: 071 32 46 373
e-mail: biuro@yato.pl

ODDZIAŁ WARSZAWSKI
Teren Parkridge Distribution Center Warsaw
al. Kasztanowa 160
05 - 831 Młochów k. Nadarzyna,
tel.: 022 73 82 800
fax: 022 73 82 8283

TOYA ROMANIA SA
Soseaua Odai 109-123
Sector 1, Bucuresti
www.yato.ro
office@yato.ro
tel: 031 710 8692
fax 0317104008

DEKLARACJA ZGODNOŚCI DECLARATION OF CONFORMITY DECLARAȚIE DE CONFORMITATE

0423/YT-85460/EC/2023

Deklarujemy z pełną odpowiedzialnością, że niżej wymienione wyroby:
We declare and guarantee with full responsibility that the following products:
Declarăm și garantăm pe proprie răspundere că produsele următoare:

Generator prądowtórzy | Power generator | Generator electric
nr kat. | item no. | cod articol. YT-85460: 4250 W; 5500 W (S2 5 min); 5,2 A; ~230 V; ~400 V; 50 Hz; 12 V; 8,3 A
typ silnika spalinowego: | gasoline engine type: | tipul de motor pe benzină: CP188F

do których odnosi się niniejsza deklaracja, są zgodne z poniższymi normami:
meet requirements of the following European Standards / Technical Specifications:
satisfac cerințele Standardelor europene / Specificațiilor tehnice următoare:

EN ISO 8528-13:2016
EN 55012:2007 + A1:2009
EN 61000-6-1:2007

i spełniają wymagania dyrektyw:
and fulfil requirements of the following European Directives:
și satisfac cerințele Directivelor europene următoare:

- 2006/42/WE Maszyny i urządzenia bezpieczeństwa | Machinery and safety devices | Directiva pentru utilaje și dispozitive de siguranță (H.G. nr. 1029/2008)
- 2014/30/UE Kompatybilność elektromagnetyczna | Electromagnetic compatibility | Directiva privind compatibilitatea electromagnetică (EMC) (H.G. nr. 487/2016)
- 2016/1628/UE Emisja spalin silników przenośnych | Emissions from non-road mobile machinery | Emisiile provenind echipamentele mobile fără destinație rutieră (H.G. nr. 468/2018)
- 2014/35/UE Urządzenia niskiego napięcia | Low voltage equipment | Directivă distribuție echipamente electrice în limite de tensiune, (H.G. nr. 409/2016)

Numer seryjny: dotyczy wszystkich numerów seryjnych produktów wymienionych w deklaracji
Serial number: concern all serials numbers of item(s) mentioned in this declaration
Număr de serie: se referă la toate numere de serie ale articolelor specificate în această declarație
Dwie ostatnie cyfry roku w którym wprowadzono oznakowanie CE: | The last two digits of the year in which the CE marking was affixed: | Ultimele două cifre ale anului în care s-a aplicat marcarea: 19
Rok budowy / produkcji: | Year of production: | Anul de fabricație: 2023

Nazwisko i adres osoby upoważnionej do przygotowania dokumentacji technicznej:
The person authorized to compile the technical file:
Persoana autorizată să întocmească dosarul tehnic:

Tomasz Zych
TOYA S.A., ul. Sołtysowicka 13 - 15, 51-168 Wrocław
Polska | Poland | Polonia

Wrocław, 2023.04.03

(miejsce i data wystawienia)

 **TOYA S.P.A. ROMANIA**
SPECIALISTA ÎN TEHNICĂ
TOMASZ ZYCH

(nazwisko i podpis osoby upoważnionej)

TOYA S.A.
ul. Sołtysowicka 13 - 15
51 - 168 Wrocław
tel.: 071 32 46 200
fax: 071 32 46 373
e-mail: biuro@yato.pl

ODDZIAŁ WARSZAWSKI
Teren Parkridge Distribution Center Warsaw
al. Kasztanowa 160
05 - 831 Młochów k. Nadarzyna,
tel.: 022 73 82 800
fax: 022 73 82 8283

TOYA ROMANIA SA
Soseaua Odai 109-123
Sector 1, Bucuresti
www.yato.ro
office@yato.ro
tel: 031 710 8692
fax 0317104008

DEKLARACJA ZGODNOŚCI DECLARATION OF CONFORMITY DECLARAȚIE DE CONFORMITATE

0423/YT-85460/EC/2023

Deklarujemy z pełną odpowiedzialnością, że niżej wymienione wyroby:
We declare and guarantee with full responsibility that the following products:
Declarăm și garantăm pe proprie răspundere că produsele următoare:

Generator prądowłtórzy | Power generator | Generator electric
nr kat. | item no. | cod articol. YT-85460: 4250 W; 5500 W (S2 5 min); 5,2 A; ~230 V; ~400 V; 50 Hz; 12 V; 8,3 A
typ silnika spalinowego: | gasoline engine type: | tipul de motor pe benzina: CP188F

do których odnosi się niniejsza deklaracja, spełniają wymagania dyrektywy: 2000/14/WE
meet requirements of the following European Directive: 2000/14/EC
satisfac cerințele Directivelor europene următoare:: 2000/14/EC (H.G. nr.1756/106)

Zastosowana procedura oceny zgodności:
Conformity assessment procedure:
Procedură de evaluare a conformității:

Wewnętrzna kontrola produkcji, ocena dokumentacji oraz okresowa kontrola przez jednostkę notyfikowaną
Manufacturer quality-control system, examination of the manufacturer's technical file and periodical inspection by notified body

Sistemul de control al calității al producătorului, examinarea dosarului tehnic al producătorului și inspecția periodică din partea unui organism acreditat

Jednostka notyfikowana: | Notified body: | Organism acreditat:

TÜV SÜD Industrie Service GmbH (NB 0036)
Westendstraße 199, 80686 München, Niemcy | Germany | Germania

Zmierzony poziom mocy akustycznej urządzenia reprezentatywnego:
Measured sound power level on an equipment representative for this type:
Nivelul măsurat al puterii sonore la echipamentul reprezentativ pentru acest tip:

93,7 dB(A)

Gwarantowany poziom mocy akustycznej urządzenia:
Guaranteed sound power level for this equipment:
Nivelul garantat al puterii sonore pentru acest echipament:

96 dB(A)

inne dyrektywy, których wymagania spełnia urządzenie:
conformity and references of the other Community Directives applied:
conformitate cu directive comunitare aplicate:

2006/42/WE, 2014/30/UE, 2016/1628/UE, 2014/35/UE



Wrocław, 2023.04.02
(miejsce i data wystawienia)

(nazwisko i podpis osoby upoważnionej)